

# OXO Connect

**ALE-30h Essential DeskPhone**

**ALE-20h Essential DeskPhone**

**ALE-20 Essential DeskPhone**



## Manual de Usuario

8AL91432ESABed01

W2212

## Introducción

Gracias por escoger un teléfono de oficina de Alcatel-Lucent Enterprise.

Este documento describe los servicios que ofrecen los siguientes teléfonos de escritorio conectados a un sistema OXO Connect o a un sistema OXO Connect Evolution.

- ALE-30h Essential DeskPhone (ALE-30h).
- ALE-20h Essential DeskPhone (ALE-20h).
- ALE-20 Essential DeskPhone (ALE-20).

Estos teléfonos de escritorio forman parte de la gama Essential DeskPhone.

La gama Essential DeskPhone proporciona una interesante experiencia de comunicación con las soluciones Alcatel-Lucent Enterprise (ALE), gracias a un diseño compacto y a una navegación intuitiva. Estos modelos ofrecen características ergonómicas mejoradas para una comunicación más efectiva.

Disfrute de una calidad de audio de banda ancha en modo IP desde el teléfono o el altavoz (banda estrecha en modo digital). Esta tecnología ofrece una calidad de comunicación excepcional. Las teclas programables y la navegación intuitiva simplifican la experiencia del usuario.

Estos teléfonos pueden implementarse en cualquier entorno de trabajo, desde PBX internas hasta a través de la nube en los servidores de Alcatel-Lucent Enterprise, en casa o en la oficina.

ALE-20h y ALE-30h son teléfonos híbridos. Ofrecen el modo IP y digital en la misma interfaz de red a través de un único puerto digital o Fast Ethernet, y permiten aprovechar la infraestructura existente. El teléfono híbrido puede migrar sin problemas de la red digital a la red IP, protegiendo así su inversión en ALE Deskphone. Se pueden alimentar a través de la línea digital o a través de Ethernet, o conectando una fuente de alimentación externa que se vende por separado.

El ALE-20 es un teléfono IP que incluye 2 puertos Gigabit Ethernet RJ-45. Se puede alimentar a través de Ethernet o conectando una fuente de alimentación externa que se vende por separado.

Las etiquetas e iconos mostrados dependen del modelo de su teléfono de escritorio. La etiqueta no se muestra si la función correspondiente no está configurada en su sistema telefónico. Algunas etiquetas pueden ser truncadas dependiendo del tamaño de la pantalla. *Todas las etiquetas aparecen en color y en cursiva*. El icono describe una sucesión de acciones o etiquetas que tiene que hacer o seleccionar: **»**. Este icono describe la consecuencia de una acción: **»»**.

1	Familiarización con el teléfono	6
1.1	ALE-30h Essential DeskPhone	6
1.2	ALE-20h Essential DeskPhone / ALE-20 Essential DeskPhone	7
1.3	Unboxing	8
1.4	Instalar el teléfono fijo	8
1.5	Descripción de los conectores	10
1.6	Principales pantallas y teclas de navegación	11
1.7	Menú local de usuario	14
1.8	Iconos de estado/iconos de llamada	15
1.9	Teclas de función permanentes	16
1.10	Teclado alfanumérico	17
2	Uso del teléfono	18
2.1	Conocer el número de su teléfono	18
2.2	Portal de mensajería	18
2.3	Consultar el registro de llamadas	19
2.4	Realización de una llamada	21
2.5	Recepción de una llamada	21
2.6	Ignorar una llamada	22
2.7	Cambiar de un modo de audio a otro	22
2.8	Poner el altavoz en el curso de la comunicación (auricular descolgado) - Característica de escucha de grupos	23
2.9	Llamar mediante teclas de llamada programadas (Pág. personal /Teclas f1 y f2 /Módulo adicional)	23
2.10	Filtrado de llamadas mediante la mensajería vocal	23
2.11	Rellamada	24
2.12	Solicitar una rellamada automática cuando su interlocutor interno está ocupado	24
2.13	Recepción de llamadas por intercomunicador	24
2.14	Envío de señales DTMF	25
2.15	Evitar ser escuchado por su interlocutor (secreto)	25
2.16	Desviar sus llamadas hacia su mensajería	25
2.17	Consulta de su buzón de voz	26
2.18	Enviar un mensaje instantáneo a un contacto	26
2.19	Consultar mensajes instantáneos	28
2.20	Respuesta con un mensaje instantáneo	29
2.21	Bloquear / Desbloquear un teléfono	30
2.22	Poner de una llamada en espera (espera)	30
2.23	Poner a su interlocutor externo en espera (retención)	31
2.24	Realización de una segunda llamada durante una conversación	31
2.25	Respuesta a una segunda llamada durante una conversación	31
2.26	Pasar de un interlocutor a otro	32
2.27	Transferir una llamada	32
2.28	Transfiera una llamada a un buzón de voz	33
2.29	Conversar simultáneamente con 2 interlocutores internos y/o externos (conferencia)	33
2.30	Conferencia 'Meet me'	34
2.31	Incluirse en una comunicación interna	35
2.32	Guardar un número en su directorio personal	35
2.33	Elección de las llamadas a desviar	35
2.34	Desvío de llamadas a otro número (desvío inmediato)	35
2.35	Desviar las llamadas si está en comunicación (desvío en ocupado)	36
2.36	El asistente personal: un número único para llamarle	36
2.37	Activar/desactivar el asistente personal	36
2.38	No ser molestado	36
2.39	Hacer seguir sus llamadas desde otro teléfono	37

2.40	Desviar las llamadas de su grupo	37
2.41	Desviar las llamadas a su receptor portátil de buscapersonas	37
2.42	Cancelación de todos los desvíos	37
2.43	Anular un desvío en particular	37
2.44	Dejar un mensaje de texto para los autores de llamada internos	38
2.45	Enviar una copia de un mensaje vocal	39
2.46	Enviar un mensaje vocal a un destinatario/una lista de difusión	39
2.47	Recibir el timbre de las llamadas supervisadas	39
2.48	Responder al timbre general	39
2.49	Filtrado jefe/secretaria	40
2.50	Capturar una llamada	40
2.51	Supervisión de llamadas de operadora (ayuda a OP)	40
2.52	Supervisión	41
2.53	Teléfonos agrupados	41
2.54	Llamar a un interlocutor interno por su buscapersonas (bip)	41
2.55	Responder al 'bip' sonoro de su buscapersonas	42
2.56	Llamar a un interlocutor por su altavoz	42
2.57	Difundir un mensaje en los altavoces de un grupo de teléfonos	42
2.58	ACD: Puesto de agente / Terminal de supervisor	43
2.59	Configurar su teléfono para teletrabajar	45
<b>3</b>	<b>Programación del teléfono</b>	<b>49</b>
3.1	Inicializar su mensajería	49
3.2	Personalizar su mensaje vocal	49
3.3	Modificar su código personal	49
3.4	Ajustar el timbre	50
3.5	Aux. auditivo	51
3.6	Ajustar el brillo del teléfono de oficina	51
3.7	Ajuste el contraste (ALE-20/ALE-20h)	52
3.8	Seleccionar la página de bienvenida	52
3.9	Selección del idioma	53
3.10	Programar las teclas de llamada directa (Pág. personal /Teclas f1 y f2 /Módulo adicional)	53
3.11	Personalice el color y el estilo de las teclas programables (ALE-30h en modo IP)	54
3.12	Modificar las teclas de llamada directa	55
3.13	Modifique el nombre de una tecla programada del sistema	55
3.14	Supresión de las teclas de llamada directa	55
3.15	Programar un aviso de cita	55
3.16	Instalar un accesorio USB (Auricular, Manos libres, Altavoz)	56
3.17	Instalar un auricular RJ9	56
3.18	Activación/desactivación del modo 'cascos forzados'	56
3.19	Gestionar dispositivos conectados	56
3.20	Cómo contactar con su administrador (Asistencia técnica)	57
3.21	Personalizar su teléfono de oficina con el color y el logotipo de su empresa	59
<b>4</b>	<b>Accesorios</b>	<b>61</b>
4.1	Lista de accesorios	61
4.2	Teclado alfabético magnético: ALE-10 keyboard	62
4.3	EM-200 Smart Expansion Module	64
4.4	Kit de montaje a la pared	68
4.5	Auriculares de terceros certificados en el programa DSPP (Developer and Solution Partner Program)	68

---

5	Especificaciones técnicas	69
6	Información de pedidos	71
7	Garantía y cláusulas	72
7.1	Instrucciones de seguridad	72
7.2	Declaraciones sobre normativas	73
	Guía rápida	75

---

# 1 Familiarización con el teléfono

## 1.1 ALE-30h Essential DeskPhone

Este teléfono forma parte de los modelos híbridos y ofrece el modo digital o IP en la misma interfaz de red a través de un único puerto digital o Fast Ethernet. Con su gran pantalla a color asociada a 2x5 teclas programables específicas y sus teclas de navegación intuitiva, su teléfono de escritorio ofrece una alta calidad de audio para las llamadas telefónicas, ya sea en modo manos libres full dúplex o cuando se utiliza el teléfono ergonómico (banda ancha en modo IP, banda estrecha en modo digital). Puede mejorar su experiencia conectando un nuevo teclado alfabético o un módulo de expansión de 2x10 teclas en color. El teléfono ALE-30h se puede utilizar en su empresa, en su oficina, ya sea en modo IP o digital, o en casa para trabajar a distancia en modo IP.

### 1.1.1 Descripción del teléfono



- 1 Pantalla a color de 3,5 pulgadas.
- 2 2x5 teclas de software configurables sensibles al contexto.
- 3 Teclas de funciones permanentes: acceso rápido a las principales funciones del teléfono.
- 4 Teclas programables o predefinidas<sup>(1)</sup>.
- 5 Tecla alfanumérica.  
Indicador de estado LED / Sensor de luz ambiental  
La luz parpadea en color azul: Llamadas entrantes predeterminadas.
- 6 Naranja parpadeante (jefe/asistente): como asistente, llamada entrante del jefe.  
Púrpura intermitente (supervisor): como supervisor, llamada entrante del subordinado.
- 7 Navegación.
- 8 Terminal cableado (banda ancha en modo IP, banda estrecha en modo digital).
- 9 altavoz.
- 10 Micrófono.
- 11 Conector USB-A.
- 12 Soporte ajustable a 2 grados (55°, 40°).

<sup>(1)</sup> estas teclas predefinidas dependen del sistema y de los países, póngase en contacto con su instalador para obtener más información sobre su sistema (configuración para Estados Unidos, por ejemplo).



## 1.2 ALE-20h Essential DeskPhone / ALE-20 Essential DeskPhone

El ALE-20h Essential DeskPhone forma parte de los modelos híbridos y ofrece el modo digital o IP en la misma interfaz de red a través de un único puerto digital o Fast Ethernet. Es una versión económica del ALE-30h. El ALE-20 Essential DeskPhone forma parte de los modelos IP y proporciona un puerto Gigabit Ethernet doble. Además de una pantalla nítida monocromática asociada a 2x3 teclas programables específicas y teclas de navegación intuitiva, estos teléfonos de escritorio ofrecen una alta calidad de audio para las llamadas telefónicas, ya sea en modo manos libres full dúplex o cuando se utiliza el teléfono ergonómico (banda ancha en modo IP, banda estrecha en modo digital). Los teléfonos ALE-20h y ALE-20 pueden utilizarse en su empresa, en su oficina, o en su casa para trabajar a distancia en modo IP. El ALE-20h también puede utilizarse en su oficina en modo digital.

### 1.2.1 Descripción del teléfono



- 1 Pantalla retroiluminada monocromática de 2,8 pulgadas.
- 2 2x3 teclas de software configurables sensibles al contexto.
- 3 Teclas de funciones permanentes: acceso rápido a las principales funciones del teléfono.
- 4 Teclas programables o predefinidas<sup>(1)</sup>.
- 5 Tecla alfanumérica.  
Indicador de estado LED / Sensor de luz ambiental  
La luz parpadea en color azul:Llamadas entrantes predeterminadas.
- 6 Naranja parpadeante (jefe/asistente): como asistente, llamada entrante del jefe.  
Púrpura intermitente (supervisor): como supervisor, llamada entrante del subordinado.
- 7 Navegación.
- 8 Terminal cableado (banda ancha en modo IP, banda estrecha en modo digital).
- 9 altavoz.
- 10 Micrófono.
- 11 Conector USB-A.
- 12 Soporte ajustable a 2 grados (55°, 40°).

<sup>(1)</sup> estas teclas predefinidas dependen del sistema y de los países, póngase en contacto con su instalador para obtener más información sobre su sistema (configuración para Estados Unidos, por ejemplo).

## 1.3 Unboxing

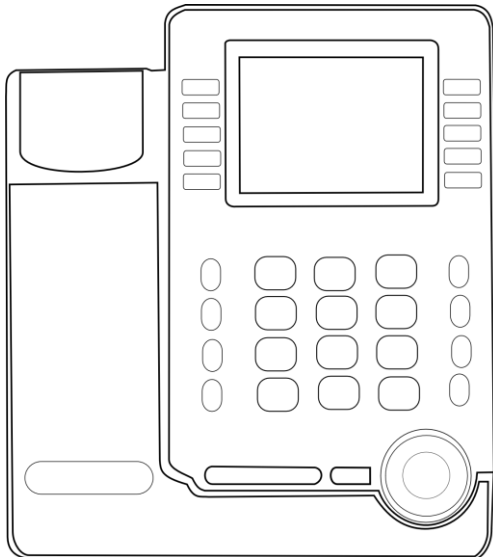

Teléfono de oficina



Teléfono

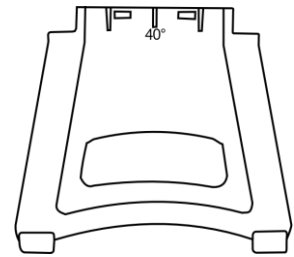

Soporte ajustable a 2 grados

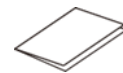

Cable del teléfono

Instrucciones sobre seguridad  
y normativas

## 1.4 Instalar el teléfono fijo

### 1.4.1 Instalar el soporte

Enganchar el soporte en su compartimento detrás del teléfono. Su teléfono fijo está provisto con un soporte a 2 grados. Dependiendo de la forma en que introduzca el soporte en el teléfono, su teléfono fijo tendrá un ángulo diferente: 55° o 40°. El ángulo anotado en la parte superior del soporte (cara arriba) corresponde al ángulo que tendrá el teléfono después de haber insertado el soporte.

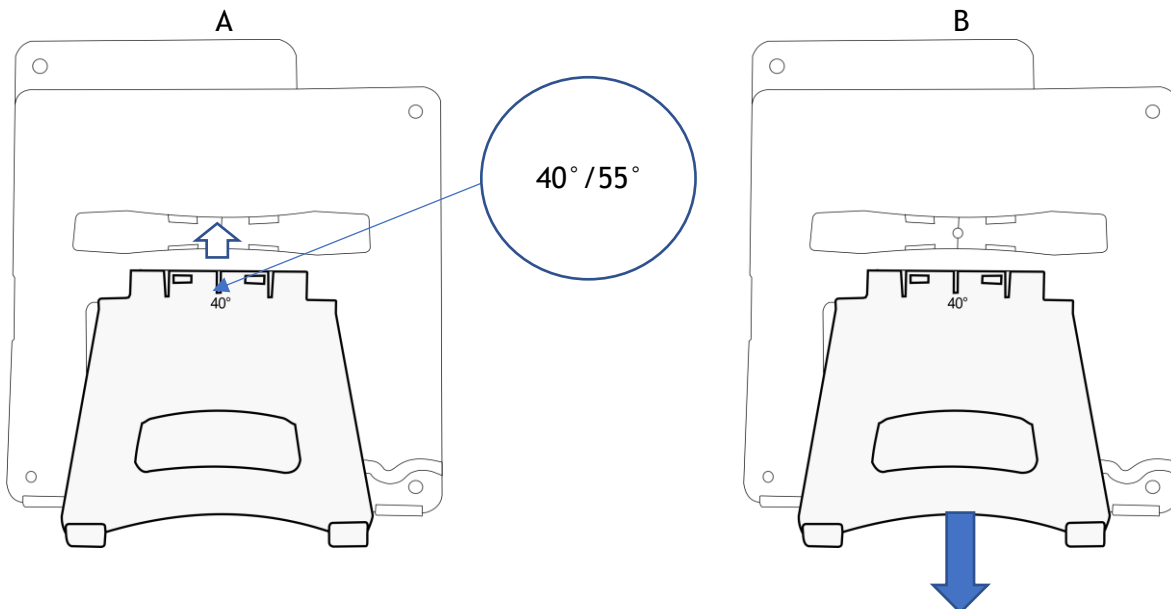

Para desenganchar el soporte, tire de él hacia atrás hasta que se separe del teléfono.



### 1.4.2 Instalar auriculares cableados más cómodos

Su teléfono está provisto de un terminal conectado.

Si tiene que reemplazarlo:

- Enchufe el teléfono alámbrico en el conector correspondiente (consulte el capítulo: Descripción de los conectores.).
- Asegúrese de que se coloca correctamente el cable en el compartimento correspondiente:

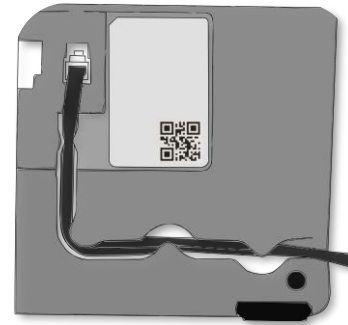

### 1.4.3 Conectar el dispositivo

Por favor, lea primero las instrucciones de seguridad.

	Conecte el teléfono si no está conectado (su teléfono viene normalmente con el terminal conectado).
	Conecte el teclado al conector RJ9 del teléfono (ALE-10 Keyboard - opcional - se venden por separado). El teclado alfabético magnético solo está disponible para el ALE-30h Essential DeskPhone.
	Los teléfonos ALE-30h y ALE-20h Essential DeskPhone pueden conectarse a una red IP o a una red digital. Conecte el teclado al conector RJ9 del teléfono, y el teléfono de escritorio a la línea IP o a la línea digital (UA) a través del conector RJ45. El teléfono de escritorio arranca automáticamente en modo IP o en modo digital (UA) en función de la red conectada.
	Si su teléfono de escritorio no recibe PoE (alimentación a través de Ethernet) o PoDL (alimentación a través de línea digital), tiene que conectar el adaptador de alimentación USB-C (se venden por separado). En modo digital, el adaptador de alimentación USB-C local es obligatorio cuando se conecta un módulo de expansión. El adaptador de corriente se vende por separado. Para obtener más información, póngase en contacto con el instalador o con el administrador.

Para más detalles, consulte el apartado: Descripción de los conectores.

### 1.4.4 Primera puesta en marcha

El teléfono de escritorio arranca en modo IP (red IP) o en modo digital (UA) según la red conectada.

Si el teléfono de escritorio detecta una línea UA, este permanece en modo de bajo consumo (el LED superior parpadea en color púrpura) hasta que el sistema conceda el arranque. Si el teléfono se queda en modo de bajo consumo, hay que enchufar un adaptador de alimentación.

## 1.5 Descripción de los conectores

Varias conexiones para permitir extensiones de teléfonos. Los tipos de conectores que dependerán del teléfono.

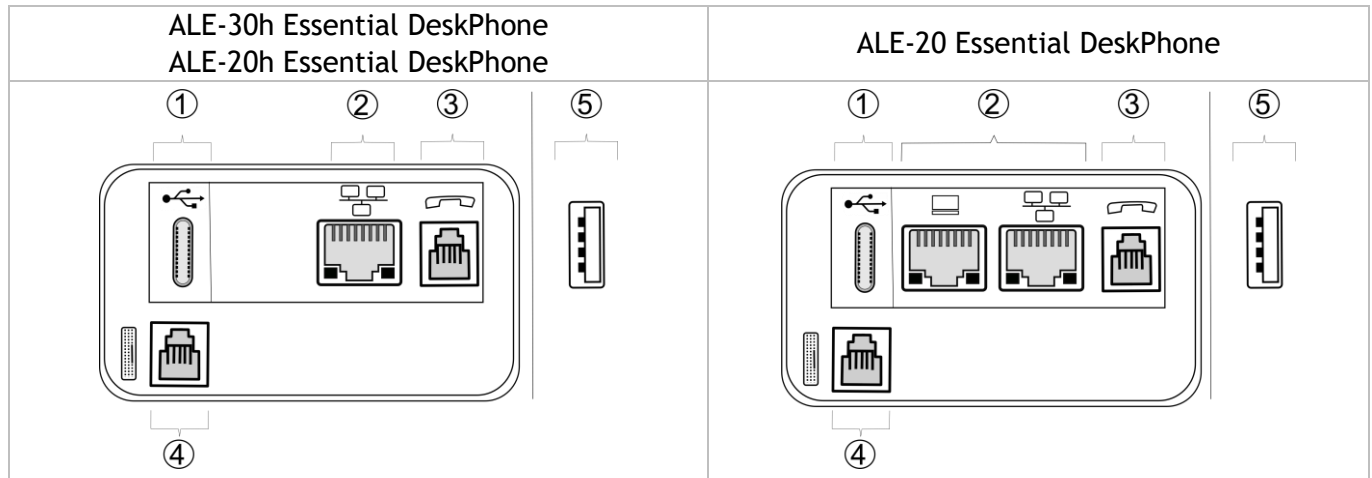

			ALE-30h	ALE-20h	ALE-20
1		Conector bus serie universal (USB-c) Este conector se usa para:			
		<ul style="list-style-type: none"> <li>Conecte el adaptador de alimentación USB-C.</li> <li>Conecte un auricular USB-C.</li> </ul>	●	●	●
2		Línea digital (RJ45) Conector Fast Ethernet 10/100 (LAN).	● <sup>(2)</sup>	● <sup>(2)</sup>	
		Conectores Ethernet de 10/100/1000 Mbps a la red de la empresa (LAN - RJ45) - Conectores Ethernet de 10/100/1000 Mbps a PC (RJ45).			●
3		Teléfono alámbrico RJ9 o conector del auricular.	●	●	●
4		Conector del teclado alfanumérico magnético (RJ 9): ALE-10 Keyboard.	● <sup>(3)</sup>	(3)	(3)
5		Conector bus serie universal (USB-a). Este conector se usa para: <ul style="list-style-type: none"> <li>Un auricular USB-A.</li> <li>Un módulo adicional.</li> <li>Una tecla USB-A para el mantenimiento (actualización manual del software a través de una llave USB, por ejemplo).</li> </ul>	● <sup>(4)</sup>	● <sup>(4)</sup>	●

<sup>(1)</sup>Puede conectar un auricular si el puerto no se utiliza para alimentar el teléfono. <sup>(2)</sup>Su teléfono está equipado con un solo puerto RJ45, para conectarlo a la red IP o a una línea digital. <sup>(3)</sup>Este conector puede utilizarse para procesos de depuración (desenchufe el teclado del ALE-30h si es necesario). <sup>(4)</sup>En modo digital, el adaptador de alimentación USB-C local es obligatorio cuando se conecta un módulo de expansión.

Asegúrese de utilizar un conector RJ45 para el cable de red en modo IP o digital (no RJ11), de lo contrario corre el riesgo de dañar el conector.

## 1.6 Principales pantallas y teclas de navegación

### 1.6.1 Páginas de inicio

Puede acceder a todas las funciones de su teléfono a través de estas pantallas. La pantalla por defecto tiene tres páginas a las que podrá acceder seleccionando con las teclas de navegación la pestaña correspondiente en la parte superior de la pantalla. La página seleccionada se mostrará destacada. Las páginas predeterminadas pueden aumentarse con otras aplicaciones (por ejemplo, ACD) instaladas y/o configuradas en su sistema.

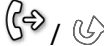
- **Página de Menù *Menù***  
Contiene todas las funciones y aplicaciones accesibles seleccionando la tecla programable de la función o aplicación deseada. Desde esta página se puede, entre otras cosas, ajustar el timbre y el contraste de la pantalla, programar la hora de una cita, bloquear el teléfono, establecer la página actual como página predeterminada, configurar la mensajería y acceder a funciones telefónicas como la rellamada a uno de los últimos números o la captura de llamadas.
- **Página Perso *Perso***  
Contiene teclas de línea y teclas de llamada directa para programar.
- **Página Info *Info*.**  
Contiene información sobre el teléfono y el estado de sus funciones: nombre, número de teléfono, número de mensajes (incluidos los eventos del registro de llamadas, mensajes instantáneos y mensajes de voz), activación de la función de transferencia, aviso de citas, etc.
-  Icono de desvío de llamada (el icono depende del modelo de teléfono)  
Al pulsar la tecla asociada a este icono se puede programar o modificar la función de desvío.
- Pulse la tecla delante de la etiqueta para seleccionar la función correspondiente.
- Pulse la tecla programada situada frente a la tecla programable para activarla (llamar a un contacto, desviar a un número, etc.).





#### 1.6.1.1 Elegir la página que se muestra de forma predeterminada en el teléfono

Esta función depende de la configuración del sistema. Si es necesario, póngase en contacto con el administrador.

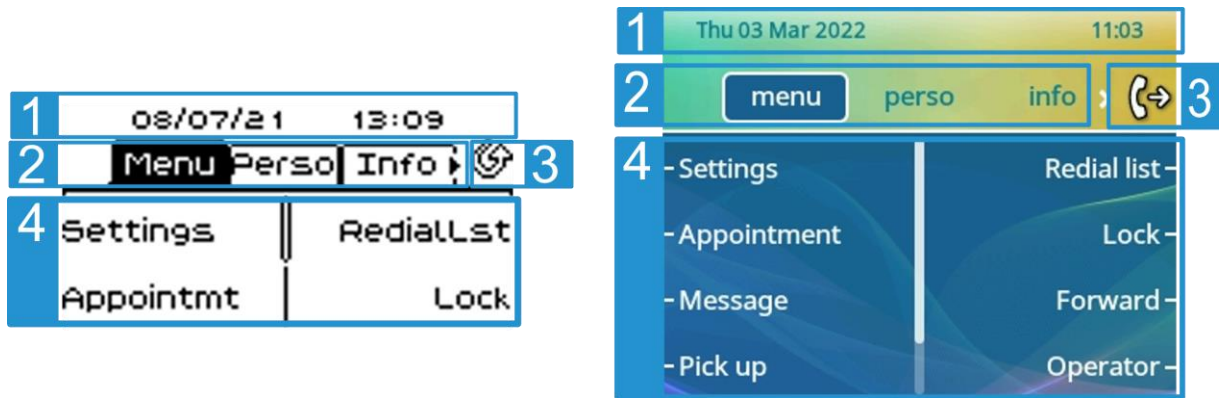
- Acceda a la página 'Menù'.
- *Person* > *Opción* > *Pág.inicio*
- Seleccionar la página predeterminada (Menù, Perso, Info., última página visitada ...).
- 

## 1.6.1.2 Descrip.



- 1 Barra superior (fecha, hora, iconos de estado, estado dinámico del usuario)
- 2 Mostrar la página seleccionando la ficha correspondiente.
- 3 Icono de desvío de llamada.  
Gestione el desvío de llamadas pulsando la tecla asociada al icono de desvío.
  -  /  Flecha fija: el desvío de llamadas no está activado.
  -  /  Flecha intermitente o rotativa de acuerdo con el diseño: desvío de llamadas activado.
- 4 Teclas programables: menús y acciones disponibles según la página seleccionada.



OK

**Tecla de validación:**

Permite validar las diversas preferencias u opciones que se muestran durante la programación o la configuración.

En estado de inactividad, pulse la tecla ok para encender o apagar la luz de fondo.

&lt;

&gt;

**Tecla de navegación izquierda-derecha:**

En estado inactivo, utilizar esta tecla para pasar de página. En conversación, utilizar esta tecla para desplazarse entre las pestañas de las llamadas actuales (llamada en curso, llamadas en espera, llamada entrante). En la edición de texto, utilizar esta tecla para navegar por el cuadro de texto.

^

v

**Tecla de navegación arriba-abajo:**

Permite recorrer el contenido de una página.

C

**Tecla Atrás/Salir:**

Utilice esta tecla para regresar al paso anterior. Utilice esta tecla para volver a la página de inicio (pulsación rápida).

## 1.6.2 Pantalla de gestión de llamadas

La pantalla de gestión de llamadas muestra toda la información sobre las llamadas actuales y le permite acceder a las funciones disponibles durante la conversación.

### 1.6.2.1 Descrip.

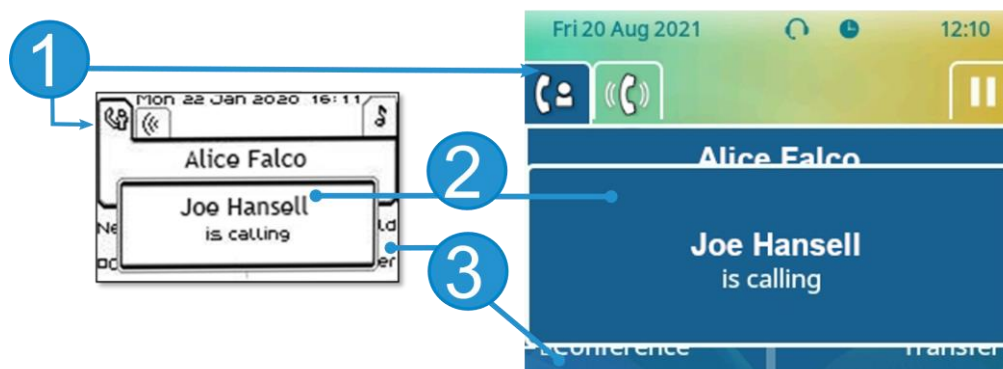

- |   |   |
|---|---|
| 1 | Pestañas: icono de llamada entrante, llamada en curso, llamada en espera, ...   |
| 2 | notificación (ventana emergente) de llamada entrante  |
| 3 | teclas dinámicas: funciones disponibles según el estado de llamada (cuando no se muestra la pantalla de presentación) |



#### < Tecla de navegación izquierda-derecha:

Cada pestaña corresponde una llamada cuyo estado se representa con el icono apropiado (en curso, en espera, nueva llamada entrante). Durante la comunicación, utilice la tecla de navegación izquierda-derecha para consultar las llamadas en espera o entrante.

#### > Tecla de navegación arriba-abajo:

Todas las funciones están accesibles mientras se muestra la llamada en pantalla. Utilice las flechas Arriba y Abajo para desplazarse arriba o abajo de una página. Estas funciones (transferencia, conferencia, etc....) dependen directamente de la llamada consultada. Por ejemplo, la función de transferencia no estará disponible entre una llamada en curso o en espera y una llamada entrante.

#### Tecla Atrás/Salir:

Usar para cambiar a la pantalla principal durante la conversación para acceder a algunas funciones, por ejemplo, la búsqueda por nombre.

Pulse la tecla delante de la etiqueta para seleccionar la función correspondiente.

También se pueden gestionar las llamadas desde la pantalla Person.

Durante una comunicación, pulsar la tecla Volver/Salir y abrir la pantalla Person. Las comunicaciones en curso o en espera aparecen en las diferentes teclas de línea. A continuación, podrá hablar con el interlocutor que elija apretando tecla que tenga asociada.

## 1.7 Menú local de usuario

Abrir el menú local de usuario: acceda a la página 'Menú' › [Configuració](#) › [Teléf.](#) › [Menú local](#)

El menú local del usuario depende del modo ejecución del teléfono de escritorio, modo IP o digital (UA).

### Visualizar

Utilizar este menú para ajustar la pantalla de su terminal:

- [Brillo](#)  
Ajuste el brillo de la pantalla del teléfono de escritorio, del complemento conectado y de los LED del teléfono de escritorio (◀ - ▶ + pulsaciones sucesivas).
- [Protector](#)<sup>(1)</sup>  
Configurar el retraso antes de que se atenúe el brillo cuando no se utiliza el teléfono.
- [Avanzada](#) › [Brillo bajo](#)<sup>(1)</sup>  
El brillo se atenúa cuando no se utiliza el teléfono. Ajustar el brillo atenuado.

<sup>(1)</sup> Solo disponible en ALE-30h

### Audio

Utilizar este menú para ajustar el audio a su entorno, el tipo de dispositivo conectado y sus preferencias de audio:

- [Dispositivos](#)  
Enumere todos los dispositivos de audio conectados o integrados en el teléfono de escritorio. Seleccionar el dispositivo de audio que prefiere (conectado o integrado).
- [Aux. auditivo](#)  
Activar esta opción en caso de utilizar un auxiliar auditivo.

### Acerca de

Utilice este menú para encontrar información sobre las versiones de software y hardware de su teléfono fijo.

Utilice este menú para obtener el enlace al manual de usuario de su teléfono fijo o el enlace a la página de inicio de Rainbow.

- [Software](#)  
Mostrar toda la información sobre el software de su teléfono fijo.
- [Hardware](#)  
Mostrar toda la información sobre el hardware de su teléfono fijo (modelo, número PCMS, número de serie, dirección MAC, dirección Bluetooth® si está disponible).
- [Documentación](#)  
Mostrar un código QR para acceder directamente a la documentación para su teléfono fijo. Escanee el código QR y abra la URL en su explorador web preferido.
- [Rainbow](#)  
Mostrar un código QR para acceder directamente a la página de inicio de Rainbow. Rainbow es la aplicación de colaboración basada en la nube que le conecta con su comunidad empresarial. Escanee el código QR y abra la URL en su explorador web preferido.

### Config. MMI (solo disponible en modo IP)

Acceder a la configuración de administrador (dependiendo de la configuración del sistema, se solicita una contraseña de administrador para acceder a este menú):

- Información sobre la dirección IP: [IP Parameters](#) › [IP Status](#)
- Dirección IP y configuración DHCP: [IP Parameters](#) › [IP Config](#)
- Memoria del teléfono: [IP Parameters](#) › [Memories](#)
- Red utilizada (cableada o inalámbrica): [Network](#)
- Configuración de VPN: [VPN](#)
- Seguridad: [Security](#)
- Información de software (versión, modo ejecución): [Software infos](#)
- Información de hardware (MAC, CPU): [Hardware infos](#)
- Modo actualización de software: [Software infos](#) › [Upgrade](#)
  - [Enable software upgrade](#): actualización a través de la red (sistema).
  - [Upgrade from USB now](#): utilice una llave USB para actualizar el software cuando reinicie el teléfono de oficina.
- Configuración original: [Set Default](#) › [Reset to Defaults](#)











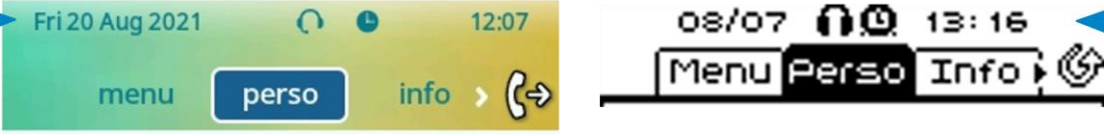





## 1.8 Iconos de estado/iconos de llamada

En la barra superior de la pantalla se muestran los iconos que proporcionan información sobre algunas de las configuraciones específicas del teléfono o sobre el estado de las llamadas.

### Iconos de estado

Dependiendo del tamaño de la pantalla, es posible que no se muestren a la vez todos los iconos de estado. Los iconos aparecen en función de su prioridad. Los siguientes iconos aparecen en la lista según su prioridad, de mayor a menor.











	Modo silencioso.	
	Teléfono bloqueado <sup>(1)</sup> .	
	Auriculares conectados.	
	Manos libres conectado	
	Cita programada.	
	Icono de señal cifrado.	
	Wi-Fi (uso futuro)	

<sup>(1)</sup> o el operador 'modo restringido' según el sistema.



### Iconos de llamadas



	Icono de llamada entrante.	
	Icono de llamada en curso.	
	Icono de llamada retenida.	
	Su interlocutor finalizó la conversación.	

## 1.9 Teclas de función permanentes

Este capítulo muestra todas las teclas de funciones permanentes disponibles en su teléfono de escritorio. Se encuentran alrededor del teclado.

	<ul style="list-style-type: none"> <li>Pulsar la tecla de llamada - en estado de inactividad - pulsación breve durante la llamada entrante (timbre).</li> <li>Tecla de rellamada: para acceder a la función 'Rellamada' (pulsación breve/larga en estado de inactividad).</li> </ul>
	<ul style="list-style-type: none"> <li>Timbre silencioso al recibir una llamada entrante.</li> <li>Finalizar la llamada (Descolgar).</li> <li>Volver a la página principal.</li> </ul>
	<ul style="list-style-type: none"> <li>Tecla de silencio: durante una llamada, pulse esta tecla para que su contacto no pueda escucharle a usted. Cuando está activado, la tecla parpadea en azul.</li> <li>Tecla de interfonía: en estado de inactividad, pulse esta tecla para pasar el teléfono al modo interfonía. Cuando reciba una llamada, el teléfono se descuelga automáticamente y usted entra directamente en el modo manos libres. Cuando está activado, la tecla se ilumina en azul. El administrador del sistema puede desactivar esta función.</li> </ul>
	<ul style="list-style-type: none"> <li>Tecla de mensajería para acceder al portal de mensajería (registro de llamadas, mensajes de voz y mensajes de texto). Esta tecla parpadea en azul cuando hay un nuevo evento, como un nuevo mensaje de voz, un nuevo mensaje instantáneo o un nuevo evento en el registro de llamadas, y permanece encendida hasta que se confirman o eliminan todos los eventos. La tecla permanece encendida hasta que se confirman o borran todos los eventos.</li> </ul>
	<ul style="list-style-type: none"> <li>Pulsando esta tecla se responde a la llamada en modo manos libres (la tecla es azul). Si hay una llamada en curso, pulsando esta tecla cambia de modo manos libres a auriculares o modo auriculares. Una pulsación larga activa el altavoz cuando hay una llamada en progreso a través del teléfono o el auricular.</li> </ul>
	<ul style="list-style-type: none"> <li>Subir el volumen (estado llamada o sonando).</li> <li>Aumentar el brillo (estado inactivo)<sup>(1)</sup>.</li> </ul>
	<ul style="list-style-type: none"> <li>Bajar el volumen (estado llamada o sonando).</li> <li>Disminuir el brillo (estado inactivo)<sup>(1)</sup>.</li> </ul>
<p>Las siguientes teclas dependen de la configuración del sistema. La tecla 'abc' es una tecla que permite cambiar entre los teclados alfabético y numérico (tecla alfanumérica) o una tecla programable si ya hay un teclado opcional conectado al teléfono (ALE-30h). Las teclas F1 y F2 son teclas programables. Las teclas de espera y transferencia dependen del sistema y de los países, póngase en contacto con su instalador para obtener más información sobre su sistema (configuración para Estados Unidos, por ejemplo). En este caso F1 y F2 ya no son programables.</p>	
	<ul style="list-style-type: none"> <li>Tecla programable (F1). El indicador luminoso se enciende cuando está activada la función asociada a la tecla (azul). Se puede asociar una llamada directa o de servicio a estas teclas.</li> <li>Poner una llamada en espera / Recuperar la llamada en espera: Esta función depende de la configuración del sistema. Si es necesario, póngase en contacto con el administrador.</li> </ul>
	<ul style="list-style-type: none"> <li>Tecla programable (F2). Se ilumina en azul cuando está activada la función asociada con la tecla. Se puede asociar una llamada directa o de servicio a estas teclas.</li> <li>Transferencia: transferir la llamada a otro número. Esta función depende de la configuración del sistema. Si es necesario, póngase en contacto con el administrador.</li> </ul>
	<ul style="list-style-type: none"> <li>Tecla alfanumérica: alternar entre teclado alfabético y numérico. Cuando está activado, la tecla se ilumina en azul. Se puede utilizar un teclado opcional en el ALE-30h. En este caso, la tecla se puede programar como teclas programables F1 o F2.</li> <li>Tecla programable <sup>(1)</sup> (Si el teclado opcional está conectado al teléfono de escritorio). El indicador luminoso se enciende cuando está activada la función asociada a la tecla (azul). Se puede asociar una llamada directa o de servicio a estas teclas.</li> <li>Acceder a la función de marcación por nombre (pulsación prolongada).</li> </ul>

<sup>(1)</sup> Disponible para ALE-30h Essential DeskPhone <sup>(2)</sup> Disponible para ALE-20h Essential DeskPhone <sup>(3)</sup> Disponible para ALE-20 Essential DeskPhone.

## 1.10 Teclado alfanumérico



Su teléfono está equipado con un teclado alfanumérico. Puede pasar del teclado numérico (para marcar un número) al alfabético (para escribir texto) y viceversa, pulsando la tecla alfanumérica.

Cuando se encuentra en una zona de texto, puede cambiar al teclado alfabético seleccionando esta tecla. Cuando está activado, la tecla se ilumina en azul.

Seleccione la misma tecla que se ilumina en azul para pasar al teclado numérico (la tecla se apaga).

El ALE-30h DeskPhone también puede estar equipado con un teclado alfabético magnético: ALE-10 keypad (se venden por separado). En este caso, la tecla alfanumérica está deshabilitada. Por lo tanto, la tecla específica puede ser programada.

- Escriba caracteres alfabéticos.  
Las teclas numéricas tienen asociadas una serie de letras que podrá introducir si pulsa sucesivamente. El número es el último carácter de la serie. Algunos caracteres especiales se muestran pulsando sucesivamente estas teclas:

	% \$ / ~ & ( ) [ ] = *
	@ #
	espacio   - _ 1
	+ . , ; : \ ? ! < > 0

- Pulsar y mantener pulsada la tecla "\*" para pasar del modo minúscula al modo mayúscula, y viceversa.
- Con las teclas de navegación puede mover el cursor dentro del texto (excepto en la función de marcar por nombre).
- Sirve para borrar el último carácter introducido. El modo alfabético permanece activado...

### Casos de uso:

: aparece '1'.

+ : aparece 'espacio'.

+ (3 pulsaciones sucesivas): aparece 'f'.

+ Pulsación larga + (3 pulsaciones sucesivas): aparece 'F'.

+ (5 pulsaciones sucesivas): aparece ':'.

## 2 Uso del teléfono

### 2.1 Conocer el número de su teléfono

El número de la extensión se mostrará en la página 'Info'.

### 2.2 Portal de mensajería



El portal de mensajería le permite acceder y administrar funciones como el registro de llamadas, la mensajería instantánea y los mensajes de voz. Cuando hay un nuevo evento (nuevo registro, mensaje instantáneo o mensaje de voz) la tecla de mensajes parpadea en rojo.

#### Acceder al portal de mensajería

-  Pulse la tecla de mensajes para acceder al portal de mensajería.

#### Configurar acceso al portal de mensajería

El sistema está predeterminado para requerir la introducción de una contraseña al acceder a las funciones del portal de mensajería. La contraseña se retiene unos segundos para que, en caso de salir del portal de mensajería, pueda acceder de nuevo sin necesidad de introducirla de nuevo. Este retardo dependerá de la configuración del sistema. Para obtener más información, póngase en contacto con el instalador o con el administrador. Puede cambiar la configuración para no tener que introducir una contraseña cada vez que desee acceder a las funciones del portal de mensajería.



-  Acceder al portal de mensajería.
- *Configurar*
- *Autenticación*
- Entrar su código personal.
- Active o desactive la autenticación.  
On (Activada): se pedirá siempre una contraseña.  
Off (Desactivada): no se pedirá contraseña.
-  Pulse para confirmar.

#### Acceder a las funciones del portal de mensajería

Para acceder a todas las funciones disponibles (registro de llamadas, mensajes instantáneos, mensajes de voz, envío de mensajes instantáneos), pulse la tecla de función asociada.





#### Acusar recibo (Notificar)

Cuando se consulta un evento nuevo (registro de llamadas, mensaje de voz o mensaje instantáneo), se acusa recibo del evento. No obstante, puede seleccionar acusar recibo de todos los eventos sin necesidad de abrirlos.

-  Acceder al portal de mensajería.
-  Pulse la tecla de función asociada.
- Escriba su contraseña y acepte.
- Pulse la tecla de función asociada con el tipo de evento que desee confirmar. Si pulsa la tecla asociada con la opción 'all' (todos), se acusará recibo de todos los eventos nuevos. También puede acusar recibo de todos los eventos si pulsa la tecla de función asociada al icono de la marca de verificación situado en la esquina superior derecha de la pantalla.
-  Pulse para confirmar.

## Eliminar

Cuando se consulta un evento (registro de llamadas, mensaje de voz o mensaje instantáneo), puede eliminarlo tras abrirlo. No obstante, puede seleccionar la eliminación de todos los eventos a la vez.

-  Acceder al portal de mensajería.
-  Pulse la tecla de función asociada.
- Escriba su contraseña y acepte.
-  Pulse la tecla de función asociada con el tipo de evento que desee eliminar.
-  Pulse para confirmar.

## 2.3 Consultar el registro de llamadas

Puede consultar todas las llamadas salientes y entrantes, contestadas o no, en cualquier momento. Para ello, vaya a la función de registro de llamadas en el portal de mensajería.

-  Acceder al portal de mensajería.
- **Llamadas**: Pulse la tecla de función asociada con la función de registro de llamadas.
- Escriba su contraseña y acepte.

Puede elegir entre consultar las llamadas perdidas únicamente (ficha 'Missed' (Perdidas) o consultar todos los registros de llamadas incluidas las entrantes, las salientes y las respondidas o no (ficha 'All' (Todas)).



### Consultar llamadas perdidas

- Seleccione la ficha 'Missed' (Perdidas).  
Las llamadas sin acuse de recibo se muestran en negrita.
- Seleccione el registro que desea consultar.
-  Vea los detalles del registro.

La pantalla mostrará información como el nombre, el número de teléfono, la fecha y la hora.



Puede elegir llamar al contacto, enviar un mensaje instantáneo al contacto, guardar el contacto en el directorio personal o borrar el registro.

### Elimine un registro

- Seleccione el registro que desea eliminar.
-  Vea los detalles del registro.
-  Pulse la tecla de función asociada. Tenga en cuenta que no se solicitará confirmación.



### Acusar recibo de todas las llamadas perdidas

Cuando se consulta un nuevo registro, siempre se acusa recibo del mismo. No obstante, puede acusar recibo de todas las llamadas perdidas nuevas sin necesidad de abrirlas.

-  Pulse la tecla de función asociada.
-  Pulse la tecla de función asociada: **Llamadas perdidas**.
-  Pulse para confirmar.









Se acusará recibo de todas las llamadas perdidas.

### Eliminar todas las llamadas perdidas

-  Pulse la tecla de función asociada.
-  Pulse la tecla de función asociada.
-  Pulse para confirmar.  
Todas las llamadas perdidas quedan eliminadas.

### Consultar todas las llamadas



- Seleccione la ficha 'All' (Todas).  
Todas las llamadas muestran un icono que da información sobre el tipo de llamada.

		Llamadas salientes respondidas.
		Llamadas salientes no respondidas.
		Todas las llamadas entrantes respondidas.
		Llamadas entrantes no respondidas.



- Navegue por la lista usando las teclas de navegación (si hay más de una página).
-  Mostrar la información de contacto seleccionándola en la lista. La pantalla mostrará información como el nombre, el número de teléfono, la fecha y la hora.

Puede elegir llamar al contacto, enviar un mensaje instantáneo al contacto, guardar el contacto en el directorio personal o borrar el registro.

### Acusar recibo de todas las llamadas perdidas

-  Pulse la tecla de función asociada.
-  Pulse la tecla de función asociada: *Llamadas perdidas*.
-  Pulse para confirmar.  
Se acusará recibo de todas las llamadas perdidas.

### Eliminar todos los registros de llamadas

-  Pulse la tecla de función asociada.
-  Pulse la tecla de función asociada.
-  Pulse para confirmar.  
Todos los registros de llamadas quedan eliminados.







## 2.4 Realización de una llamada

Utilizar uno de los siguientes:

- Marcar el número de destino. El modo manos libres se activa automáticamente.
- Descolgar > Marcar que el número de destino.
- Pulsar la tecla de descolgado del auricular > Marcar que el número de destino. Si su auricular no tiene tecla de descolgado/colgado, utilizar las teclas telefónicas y encender el audio en el

auricular ()

-  Manos libres > Marcar que el número de destino.
- Tecla de llamada programada.
-  otra configuración avanzada (si se solicita).
-  Volver a marcar desde el registro de llamadas.
-  Volver a marcar el último número (pulsación breve) / Rellamar a uno de los últimos números marcados (pulsación larga).

Para realizar una llamada externa, marque el código de acceso a la línea externa antes de marcar el número de su contacto.

El administrador puede limitar la duración de las llamadas externas. En tal caso, 20 segundos antes de que finalice la comunicación, sonará un pitido y/o aparecerá un mensaje en la pantalla.





Si el interlocutor interno o externo no responde:

- **Inclus:** emitir un mensaje en el altavoz de un teléfono libre.
- **Rel:** solicitar la rellamada del teléfono ocupado.
- **Texto:** enviar un mensaje escrito.

## 2.5 Recepción de una llamada

El modo de contestar la llamada depende de los dispositivos de audio conectados a su terminal: teléfono, auricular, manos libres, manos libres externas o altavoz.

Utilizar uno de los siguientes:

- Levantar el auricular para responder la llamada.
- Pulse la tecla Colgar/Descolgar del auricular para atender la llamada (solo disponible en auriculares compatibles).
-  o  > Pulse la tecla 'altavoz' para atender la llamada en modo manos libres.
-  /  Seleccione el icono de llamada entrante > Atender la llamada con el auricular si está conectado, o en modo manos libres.
- Pulse la tecla de la línea específica en manos libres externas para atender la llamada en modo manos libres con este dispositivo.

## 2.6 Ignorar una llamada

Se recibe otra llamada:

- 
 Pulse la tecla para colgar.  
 El teléfono ya no suena pero su interlocutor sigue escuchando el tono de llamada.

Puede responder a la llamada después de ignorarla.

## 2.7 Cambiar de un modo de audio a otro

Durante la conversación, puede cambiar de un modo de audio a otro (teléfono, altavoz, manos libres o auricular, si están conectados) pulsando la tecla de altavoz/manos libres hasta que se muestre el modo

de audio deseado: . Esta función depende de los dispositivos conectados y el dispositivo predeterminado seleccionado en la configuración del teléfono. Si tiene conectado el mismo tipo de accesorio a través de diferentes métodos de conexión (por ejemplo, un dispositivo de manos libres USB), el dispositivo predeterminado se usará para la conmutación de audio. La tecla se ilumina cuando se selecciona el modo altavoz o manos libres.

Durante la conversación, se puede alternar entre los siguientes modos de audio con el teléfono pulsando rápidamente la tecla de altavoz/manos libres:



Durante la conversación se puede alternar entre los siguientes modos de audio con el auricular (auricular o auricular+altavoz) pulsando rápidamente la tecla de altavoz/manos libres:



Durante una conversación en la que utilice el auricular y el teléfono no esté colgado, puede alternar entre los siguientes modos de audio con una pulsación corta de la tecla de altavoz/manos libres:



Para cambiar el audio al auricular, debe pulsar la tecla de línea del auricular.







Durante la conversación, se puede cambiar al altavoz pulsando y manteniendo la tecla de altavoz/manos libres (característica de escucha de grupos: véase el capítulo siguiente).

Para cada modo de audio, durante la conversación, puede ajustar el volumen pulsando las teclas de volumen. El número de niveles depende del modo de audio (8 para teléfono y auricular, 10 para altavoz y manos libres). El volumen seleccionado, para cada modo de audio, se guardará para futuras conversaciones.

- Durante una conversación.
-  Ajustar el volumen pulsando las teclas de volumen.

## 2.8 Poner el altavoz en el curso de la comunicación (auricular descolgado) - Característica de escucha de grupos

Activar o desactivar el altavoz cuando no se está en conversación utilizando el teléfono o el auricular.

-  Activar el altavoz (pulsación prolongada). »  » La tecla parpadea en azul ().
-  Ajustar el volumen pulsando las teclas de volumen (cantidad de niveles: 10).
-  Desactivar el altavoz (pulsación prolongada). »  » La tecla ya no se ilumina ().

Si se conectan unos auriculares USB, se desactiva el altavoz (escucha en grupo) y aparece una ventana emergente en la pantalla para informarle (para evitar el consumo excesivo de energía).

Una pulsación corta en la tecla altavoz permite pasar al modo manos libres (piloto encendido fijo).

-  Pase al modo manos libres (pulsación breve) »  » La tecla se enciende ().

## 2.9 Llamar mediante teclas de llamada programadas (Pág. personal /Teclas f1 y f2 /Módulo adicional)

Si ha programado una tecla de llamada directa, selecciónela para hacer la llamada.

Las teclas F1 y F2 dependen de la configuración del sistema.

### 2.10 Filtrado de llamadas mediante la mensajería vocal

Este servicio permite filtrar las llamadas que llegan a su mensajería. Cuando la persona deja su mensaje, usted puede entrar en comunicación con ésta. Esta función depende de la configuración del sistema. Si es necesario, póngase en contacto con el administrador.



#### 2.10.1 Activar el filtrado

- Tecla programada 'filtro mensajería vocal'. Es necesario que el sistema configure la tecla programada.
- Entrar su código personal.
- Misma tecla para parar la escucha y desactivar el filtrado.

#### 2.10.2 Al recibir una llamada

Usted escucha a la persona dejar su mensaje.

Utilice uno de los siguientes:

-  Manos libres para tomar la llamada.
- Descolgar.
-  Para parar solamente la escucha.

## 2.11 Rellamada

- Utilizar uno de los siguientes:

-  (pulsación breve)  
Rellamada al último número marcado

-  (pulsación prolongada).  
Seleccione el número que desea volver a marcar de la lista de los últimos 10 números marcados.

-  o  Iniciar la llamada.

También puede acceder a esta función desde el menú:

- Acceda a la página 'Menù'.
- [Lista llam.Sal.](#)
- Seleccione el número que desea volver a marcar de la lista de los últimos 10 números marcados.

## 2.12 Solicitar una rellamada automática cuando su interlocutor interno está ocupado

Con esta función podrá devolver la llamada automáticamente en el momento en que su contacto interno esté disponible.

- El teléfono del interlocutor interno con el que quiere comunicarse está ocupado, usted desea que el interlocutor lo llame tan pronto haya colgado.
- [Rellamar](#) » Se visualiza la aceptación de la rellamada.

-  Para volver a la pantalla inicial.

La llamada automática no está disponible si el puesto del interlocutor está libre o si está puesto en espera mientras él esté ocupado. Esta función depende de la configuración del sistema.

### 2.12.1 Cancelar una devolución de llamada automática

- Cuando el sistema le devuelve la llamada, su teléfono suena.
- [Rellamar](#) » Aparece la aceptación de la llamada anulada.

Solamente es posible cancelar la solicitud de rellamada cuando el contacto al que ha intentado llamar libera la línea.

## 2.13 Recepción de llamadas por intercomunicador

Puede contestar a una llamada sin necesidad de levantar el auricular. Cuando reciba una llamada, la misma se contestará automáticamente en modo de manos libres. La identidad de la persona que llama se muestra en la pantalla. Esta función depende de la configuración del sistema. Si es necesario, póngase en contacto con el administrador.

Para activar

-  (en estado de inactividad) » Cuando está activado, la tecla se ilumina en azul.

Cuando cuelgue el interlocutor, el modo de portero permanecerá activo.



## Para desactivar

-  (en estado de inactividad) » La tecla se apaga.

La interfonía la puede deshabilitar el administrador.

## 2.14 Envío de señales DTMF

Durante una conversación, en ocasiones usted debe emitir códigos en multifrecuencia, por ejemplo dentro del marco de un servidor vocal, de una operadora automática o para consultar el contestador.

- Durante una conversación.
-  MF
- Introducir el código DTMF.
-  MF Para desactivar la función.





La función se anula automáticamente con el fin de la comunicación.

En función de la configuración del sistema, es posible activar por defecto el modo DTMF. En este caso, puede enviar directamente un código DTMF marcándolo durante la conversación. Si desea hacer una segunda llamada durante la conversación, debe desactivar el código DTMF antes de marcar el número.

## 2.15 Evitar ser escuchado por su interlocutor (secreto)

Puede oír al interlocutor, pero él/ella no le oirá a usted:





### 2.15.1 Desde el equipo

- Durante una conversación.
-  Desactivar el micrófono » La tecla parpadea en azul .
-  Habilite el micrófono » La tecla de silencio deja de parpadear .

### 2.15.2 Desde los auriculares



- Utilice la tecla de silencio de los auriculares, en caso de haberla, para desactivar el micrófono de los auriculares o para reanudar la conversación (solo disponible en auriculares compatibles).

## 2.16 Desviar sus llamadas hacia su mensajería

- Seleccione el icono de transferencia (el icono depende del modelo de su teléfono:  / .
- **Inmediato'VM** » Se visualiza la aceptación de desvío (El icono de desvío se convierte en animado:  / .
-  Volver a la página de inicio



## 2.17 Consulta de su buzón de voz

Los nuevos eventos se notifican mediante el centelleo de la tecla de mensajes. Los eventos nuevos aparecen también en la página 'Info'.



-  Acceder al portal de mensajería.
- Seleccione la característica de mensaje de voz.
- Escriba su contraseña y acepte.
- Seleccione la pestaña de nuevos mensajes de voz utilizando las teclas de navegación izquierda y derecha.
- Seleccione el mensaje que desea escuchar utilizando las teclas de navegación arriba y abajo.
-  Verifique su elección.  
Visualización del nombre del emisor, la fecha, la hora y el mensaje.
- *Reprod* » Escucha de un mensaje.
- *Suprim* » Borrar el mensaje.
- *Llamda* » Devolución de llamada al remitente del mensaje.
- *Copia* » Copiar el mensaje.
- *Enviar IM* » Enviar un mensaje instantáneo.

### Acusar recibo de todos los mensajes de voz nuevos

En cuanto se empieza a escuchar un mensaje de voz, se confirma su acuse de recibo. No obstante, puede acusar recibo de todos los mensajes de voz nuevos sin necesidad de abrirlos.

-  Pulse la tecla de función asociada.
-  Pulse la tecla de función asociada: *Msje de voz*
- 

### Borrar tod. los msj

-  Pulse la tecla de función asociada.
-  Pulse la tecla de función asociada: *Msje de voz*
- 

## 2.18 Enviar un mensaje instantáneo a un contacto





Solo puede enviar un mensaje instantáneo a un compañero que esté conectado al mismo sistema telefónico (por lo general, un compañero de su empresa).

Puede enviar un mensaje instantáneo a un contacto introduciendo su número de teléfono o su nombre.

: Si su terminal no incluye un teclado magnético, utilice un teclado alfanumérico para introducir las letras. Utilice la tecla de teclado alfanumérico para cambiar de teclado numérico a alfabético. Cuando se activa el modo alfabético, el LED de la tecla correspondiente permanece encendido.





### 2.18.1 Enviar un mensaje instantáneo mediante la función de búsqueda por nombre

-  Acceder al portal de mensajería.
- *Enviar IM*
- Introducir las primeras letras del nombre.  
Al introducir el nombre, puede ampliar la búsqueda si agrega las primeras letras o el nombre con el símbolo '#' o pulsando: *Nombre*.
-  Inicie la búsqueda.
- La pantalla mostrará una lista de nombres coincidentes. Aparecerán los nombres y el número de teléfono de empresa de cada contacto.
- Seleccione el nombre de contacto.  
Se abre la ficha de contacto, que muestra información sobre el contacto: apellidos, nombre, varios números de teléfono (oficina, móvil, particular), dirección de correo electrónico, dirección de mensajes instantáneos y nombre de su empresa. El contenido de la ficha de contacto depende del directorio de la empresa.
- Desplácese por la pantalla con las teclas de navegación de arriba y abajo y seleccione la dirección del mensaje instantáneo si figura en la ficha de contacto.
-  Acceda al modo de escritura de mensajes instantáneos.
- Escriba el mensaje que desee enviar.
-  Envíe el mensaje instantáneo.

### 2.18.2 Enviar un mensaje instantáneo mediante el número de teléfono



Solo puede enviar un mensaje instantáneo a un compañero que esté conectado al mismo sistema telefónico (por lo general, un compañero de su empresa).

-  Acceder al portal de mensajería.
- *Enviar IM*
- Introducir el número de teléfono del contacto.
-  Acceda al modo de escritura de mensajes instantáneos.
- Escriba el mensaje que desee enviar.
-  Envíe el mensaje instantáneo.

### 2.18.3 Estado de los mensajes instantáneos





Una vez enviado, el mensaje instantáneo se guarda en la ficha 'Sent' (Enviados) de la función de mensajes instantáneos del portal de mensajería. El estado del mensaje será uno de estos:

-  Acceder al portal de mensajería.
- Seleccione la característica de mensaje instantáneo (*MI*).
- Escriba su contraseña si es necesario.
- Use las teclas de navegación izquierda o derecha para seleccionar la pestaña: *Enviado*.

	Mensaje instantáneo enviado pero aún no entregado.
	Mensaje instantáneo entregado.
	Mensaje instantáneo leído.

## 2.19 Consultar mensajes instantáneos

Los nuevos eventos se notifican mediante el centelleo de la tecla de mensajes.



-  Acceder al portal de mensajería.
- Seleccione la característica de mensaje instantáneo (*MI*).
- Escriba su contraseña si es necesario.
- Seleccione una de las siguientes fichas: nuevos mensajes, mensajes recibidos, mensajes enviados o todos los mensajes. Seleccione la pestaña utilizando las teclas de navegación izquierda y derecha.
- Seleccione el mensaje que desea leer utilizando las teclas de navegación arriba y abajo.
-  Verifique su elección.
- Una vez leído el mensaje instantáneo, puede:
  -  ← Eliminar el mensaje instantáneo pulsando la tecla asociada.
  -  Eliminar el mensaje instantáneo pulsando la tecla asociada.
  -  Pulse OK para llamar al remitente de un mensaje instantáneo.

Una vez leído un mensaje, su estado cambia de indicar (en ambos lados, el del destinatario y el del remitente) que se ha leído.

Puede utilizar la tecla de filtro para consultar solo los mensajes enviados por o a un contacto determinado. Por ejemplo, cuando tiene en pantalla un mensaje enviado por un contacto, al pulsar la tecla de filtro se mostrarán únicamente los mensajes enviados por o a ese contacto.

### Acusar recibo de los mensajes instantáneos nuevos



Una vez leído un mensaje instantáneo nuevo, se acusa recibo del mismo automáticamente. No obstante, puede acusar recibo de todos los mensajes instantáneos nuevos sin necesidad de abrirlos.

-  Pulse la tecla de función asociada.
-  Pulse la tecla de función asociada: *Nuevo IM*
- 

Se acusa recibo de todos los mensajes instantáneos

### Eliminar mensajes instantáneos

Cuando consulte los mensajes instantáneos, puede optar por eliminar los mensajes guardados en las fichas: nuevos, enviados, recibidos o todos los mensajes.



-  Pulse la tecla de función asociada.
-  Pulse el icono de papelera asociado a la lista que desea eliminar.
- 

## 2.20 Respuesta con un mensaje instantáneo



Puede enviar mensajes instantáneos a sus contactos en respuesta a un mensaje instantáneo o mensaje de voz recibido, o también cuando consulte el registro de llamadas. Solo puede enviar un mensaje instantáneo a un compañero que esté conectado al mismo sistema telefónico (por lo general, un compañero de su empresa).

**a b c**: Si su terminal no incluye un teclado magnético, utilice un teclado alfanumérico para introducir las letras. Utilice la tecla de teclado alfanumérico para cambiar de teclado numérico a alfabético. Cuando se activa el modo alfabético, el LED de la tecla correspondiente permanece encendido.



### 2.20.1 Responder a un mensaje instantáneo

-  Acceder al portal de mensajería.
- Seleccione la característica de mensaje instantáneo (*MI*).
- Escriba su contraseña si es necesario.
- Seleccione la pestaña utilizando las teclas de navegación izquierda y derecha *Nuevos mensajes*.
- Seleccione el mensaje al que desea responder utilizando las teclas de navegación arriba y abajo.
-  Verifique su elección.
- *MI*
- Escriba el mensaje que desee enviar.
-  Envíe el mensaje instantáneo.



### 2.20.2 Responder a un mensaje de voz

-  Acceder al portal de mensajería.
- Seleccione la característica de mensaje de voz (*mensajes de voz*).
- Escriba su contraseña si es necesario.
- Seleccione una de las siguientes fichas: nuevos mensajes de voz o todos los mensajes de voz. Seleccione la pestaña utilizando las teclas de navegación izquierda y derecha.
- Seleccione el mensaje al que desea responder utilizando las teclas de navegación arriba y abajo.
- Cuando la pantalla muestre los detalles del mensaje de voz, pulse la tecla de función asociada con el mensaje instantáneo.
- Escriba el mensaje que desee enviar.
-  Envíe el mensaje instantáneo.

### 2.20.3 Responder desde el registro de llamadas

-  Acceder al portal de mensajería.
- Seleccione la función de registro de llamadas (*Llamadas*).
- Escriba su contraseña si es necesario.
- Seleccione una de las siguientes fichas: llamadas perdidas o todas las llamadas. Seleccione la pestaña utilizando las teclas de navegación izquierda y derecha.
- Seleccione el registro de llamadas que desea consultar utilizando las teclas de navegación arriba y abajo.
-  Verifique su elección.
- Cuando la pantalla muestre el registro de llamadas, pulse la tecla de función asociada con la función de mensaje instantáneo.
- Escriba el mensaje que desee enviar.
-  Envíe el mensaje instantáneo.

## 2.21 Bloquear / Desbloquear un teléfono

Aparece un icono en la barra de estado para indicar que el teléfono está bloqueado ( / .

Bloquee el teléfono



- Acceda a la página 'Menù'.
- *Bloq*
- Introduzca su contraseña (Validar)  
El teléfono está bloqueado.
-  Para volver a la pantalla inicial.

Desbloquee el teléfono

- Acceda a la página 'Menù'.
- *Bloq*
- Introduzca su contraseña (Validar)  
Su teléfono está desbloqueado.
-  Para volver a la pantalla inicial.

## 2.22 Poner de una llamada en espera (espera)



Durante una conversación, desea poner la llamada en espera para recuperarla más tarde en el mismo teléfono.

- Durante una conversación.
- Utilizar uno de los siguientes:
  - Seleccione el icono de llamada en curso (el icono depende del modelo de su teléfono:  / )
  - *Espera*
  -  (esta tecla depende de la configuración del sistema y de países como Estados Unidos).

» Su interlocutor está en espera (El icono depende del modelo de su teléfono:  / .

**Recupere al interlocutor en espera**

Utilice uno de los siguientes:

- Seleccione el icono de llamada en espera de la pantalla de conversación (El icono depende del modelo de su teléfono:  / .
-  (esta tecla depende de la configuración del sistema y de países como Estados Unidos).
- Cuelgue, su teléfono está sonando, a continuación conteste la llamada.
- Pulse la tecla Atrás/Salir para mostrar la página Perso. Seleccione la llamada en espera.

## 2.23 Poner a su interlocutor externo en espera (retención)

Usted puede poner un interlocutor externo en espera para recuperarlo después en otro teléfono. Esta función depende de la configuración del sistema. Si es necesario, póngase en contacto con el administrador.

- Durante una conversación.
- *Retención*
- Introducir el número del teléfono de destino de retención.



Recuperar la llamada desde el teléfono de destino de retención:

- Acceda a la página 'Menù'.
- *Captur* > *CapRet*

Si la llamada retenida no se recupera en un tiempo determinado (por defecto 1min 30s), se dirige hacia la operadora.

## 2.24 Realización de una segunda llamada durante una conversación

Utilice uno de los siguientes:



- Marcar directamente el número de su llamada (si el modo DTMF no está activado).
- Nombre del segundo interlocutor.
- *2.llam* > Número del segundo contacto.
- *2.llam* > *Lista llam.Sal.* > Seleccionar el n° de entre los 10 últimos emitidos.
- *2.llam* > *Dir.Indiv.* > Seleccionar la tecla programada.
-  (pulsación prolongada). O  > Página de Menù > *Lista llam.Sal.* > Seleccionar el n° de entre los 10 últimos emitidos.
-  > Pág. personal > Tecla de llamada programada.
- Se pone en espera el primer interlocutor.

### 2.24.1 Recuperar la llamada en espera

- Se encuentra en conversación con el segundo interlocutor y el primero está en espera.
- Utilizar uno de los siguientes:
  - *Fin consulta*
  - Seleccione la pestaña de la llamada que desea recuperar utilizando las teclas de navegación izquierda y derecha.
  - Cuelgue, su teléfono está sonando, a continuación conteste la llamada.
- » Ahora se encuentra de nuevo una conversación con su primer interlocutor.

En caso de falsa maniobra, cuelgue: Su teléfono suena y recupera a su primer interlocutor.

## 2.25 Respuesta a una segunda llamada durante una conversación

- Durante una conversación, otra persona está intentando llamarle. Durante unos breves segundos se muestra el nombre o número de la persona que llama.
- Seleccione el icono de llamada entrante (El icono depende del modelo de su teléfono:  / .
- Se pone en espera el primer interlocutor.

Otro método:

- Si hay dos o más llamadas entrantes simultáneas, seleccione el icono de llamada entrante y pulse la siguiente tecla programable: *Conslt*.
- *Info* - O bien - *Info* > *Conslt*

Para regresar a su primera llamada y poner fin a la conversación en curso:

- Cuelgue, su teléfono está sonando, a continuación conteste la llamada.  
» Ahora se encuentra de nuevo una conversación con su primer interlocutor.



En caso de falsa maniobra, cuelgue: Su teléfono suena y recupera a su primer interlocutor.

## 2.26 Pasar de un interlocutor a otro

Dependiendo de la configuración del sistema puede gestionar varias llamadas al mismo tiempo.

Utilice una de las siguientes opciones para pasar de una llamada a otra:

Está en comunicación, un segundo interlocutor está en espera.

- Seleccione el icono de llamada en espera de la pantalla de conversación (El icono depende del modelo de su teléfono:  / ).
- *Conslt*
-  Pulse la tecla Atrás/Salir para mostrar la página Perso. Seleccione la llamada en espera.

» Se encuentra en conversación con el segundo interlocutor y el primero está en espera.

## 2.27 Transferir una llamada

Usted está en comunicación, para transferir su interlocutor a otro teléfono.



**Se encuentra en comunicación con un primer interlocutor**

Dependiendo de la configuración del sistema, transferir una llamada puede hacerse de dos maneras.

1. Con la tecla programable
  - Llamar a un segundo interlocutor » Se pone en espera el primer interlocutor.
  - Puede transferir la llamada inmediatamente o esperar a que su contacto responda antes de transferir la llamada.  
*Transf*
  - Los dos interlocutores están conectados.

2. Utilizando teclas predefinidas

Estas teclas predefinidas dependen del sistema y están reservadas para países específicos como Estados Unidos.

-  » Se pone en espera el primer interlocutor.
- Llamar a un segundo interlocutor.
- Puede transferir la llamada inmediatamente o esperar a que su contacto responda antes de transferir la llamada.
- 
- Los dos interlocutores están conectados.



Se encuentra en comunicación con un primer interlocutor. Un segundo interlocutor está en espera.

- Desea poner en comunicación al primer interlocutor con el segundo.
- Utilizar uno de los siguientes:
  1. *Transf*
  2.  (esta tecla depende de la configuración del sistema y de países como Estados Unidos).
- Los dos interlocutores están conectados.

Generalmente no se permite la transferencia entre dos interlocutores externos (depende del país en cuestión y de la programación del sistema).

## 2.28 Transfiera una llamada a un buzón de voz

Durante la conversación, desea transferir su interlocutor al buzón de voz de otro interlocutor

- *Transf.VMU*
- Número del segundo contacto.

## 2.29 Conversar simultáneamente con 2 interlocutores internos y/o externos (conferencia)

- Está en comunicación, un segundo interlocutor está en espera.
- *Conf*  
» Está en conferencia.

### 2.29.1 Cancele la conferencia y recupere la última llamada activa antes de la conferencia (la otra queda en espera) (Si la conferencia está activa)

- *Conf*

### 2.29.2 Finalizar la conferencia con todos los participantes (Si la conferencia está activa)

Utilice uno de los siguientes:

-  Colgar.
- Cuelgue el teléfono.

### 2.29.3 Si al término de la conferencia, desea dejar a sus dos interlocutores en comunicación:

- *Conf*
- Utilizar uno de los siguientes:
  - *Transf*
  -  (esta tecla depende de la configuración del sistema y tiene que ser programada).

## 2.30 Conferencia 'Meet me'

La función 'Meet me' permite establecer una conferencia con un máximo de 6 personas: el 'líder' de la conferencia (que tiene los derechos para iniciar la conferencia) y los participantes (5 como máximo) que se unen a la conferencia.

### 2.30.1 Iniciar una conferencia 'Meet me'

Para que los participantes se unan a la conferencia, deberá antes acordar con ellos una hora de reunión para la conferencia y transmitirles el código de acceso.

- Levantar el auricular.
- Introducir el código de activación de la conferencia 'Meet me'. El administrador define este código durante la configuración del sistema. Es posible que pueda necesitar ponerse en contacto con su administrador.
- Introducir el número de teléfono (si es interno).
- Entrar su código personal.
- Introducir el código de acceso a la conferencia.

Se establece la conferencia. Los participantes deben introducir el código de acceso para unirse a la conferencia. Envíe a los participantes el código de acceso a la conferencia.

Cuando el sistema le invite a introducir un código o contraseña, tendrá 3 oportunidades antes de que el sistema rechace la solicitud.

Número de llamada de activación de la conferencia 'Meet me' el líder de la conferencia utiliza este número de llamada cuando desea iniciar una conferencia desde un puesto externo. El administrador del sistema debe haber definido con antelación este número.

### 2.30.2 Unirse a una conferencia 'Meet me'

Una vez que el líder de la conferencia la haya establecido, los participantes pueden unirse a la conferencia 'Meet me' (5 participantes como máximo).

- Levantar el auricular.
- Introducir el código de adhesión de la conferencia 'Meet me'. El administrador define este código durante la configuración del sistema. Es posible que pueda necesitar ponerse en contacto con su administrador.
- Introducir el código de acceso a la conferencia.  
Código de acceso a la conferencia: código de 4 cifras definido por el líder de la conferencia y que se comunica a los participantes para que puedan unirse a la conferencia.

Está en conferencia.

Cuando el líder de la conferencia cuelga, se cortarán todas las comunicaciones.

Número de llamada de adhesión de la conferencia 'Meet me': este número de llamada permite a los participantes unirse a una conferencia desde un puesto externo.

Se escuchará un sonido cada vez que un participante se una a la conferencia. Se escucharán 2 sonidos cuando participante salga de la conferencia.



No se puede conectar a una conferencia si se ha alcanzado ya el número máximo de participantes.

Si el moderador aún no ha iniciado la conferencia, usted permanecerá en espera hasta que comience (5 minutos como máximo).

Si no puede incorporarse directamente a la conferencia, deberá llamar primero a un usuario interno a una operadora automática, que marcarán el número para incorporarse a la conferencia programada y luego transferirán su llamada (10 segundos).

## 2.31 Incluirse en una comunicación interna

El teléfono de su interlocutor está ocupado. Si este teléfono no está 'protegido', usted puede, si está autorizado a ello, intervenir en la comunicación en curso:

-  *Inclu*
- Misma tecla para salir ( *Inclu*).

### 2.31.1 Protegerse contra la inclusión

- Pulsar en una tecla programada. Es necesario que el sistema configure la tecla programada.
- Teclear el número del interlocutor.

La protección desaparece cuando cuelga.

## 2.32 Guardar un número en su directorio personal



Para grabar el número en una tecla de llamada durante una comunicación:

Durante una conversación.

- *Resp*
- Pulse una tecla de llamada de la página Person.
- Introducir el nombre de su contacto.
- Validar.





## 2.33 Elección de las llamadas a desviar

Al activar un desvío, puede elegir el tipo de llamadas que desea desviar: externas, internas, todas, etc.

- Seleccione el icono de transferencia (el icono depende del modelo de su teléfono:  / .
- *ExtLoc* » Seleccionar el tipo de llamada Ext/Int » Se visualiza el tipo de llamada desviada.
  - *Desvío* » Prefijo ROOM STATUS:
  - *Desvío* » Desviar llamadas externas.
  - *Desvío* » Desviar llamadas internas.

## 2.34 Desvío de llamadas a otro número (desvío inmediato)

El número puede ser de su casa, su móvil o el teléfono del coche, del buzón de correo o de una extensión interna (operador, etc.).





- Seleccione el icono de transferencia (el icono depende del modelo de su teléfono:  / .
- *Inmed'*
- N° del teléfono destinatario » Se visualiza la aceptación de desvío (El icono de desvío se convierte en animado:  / .
-  Volver a la página de inicio.

También puede seleccionar el número de destinatario de reenvío mediante la función de rellamada o el directorio individual.

Usted puede continuar efectuando sus llamadas. Solamente el teléfono destinatario puede comunicarse con usted.



## 2.35 Desviar las llamadas si está en comunicación (desvío en ocupado)

De este modo, sus interlocutores podrán acceder a otro teléfono cuando usted ya se encuentre en línea.

- Seleccione el icono de transferencia (el icono depende del modelo de su teléfono:  / .
- *Ocup'*
- Introduzca el número del destinatario » Se visualiza la aceptación de desvío (El icono de desvío se convierte en animado:  / .
-  Volver a la página de inicio.



## 2.36 El asistente personal: un número único para llamarle

El asistente personal permite que quien llama, además de dejar un mensaje en el buzón de voz, sea dirigido hacia un número interno, externo, un móvil o la centralita.

- acceda a la página 'Menù'.
- *Person* » *Asist.* » *Menú*
- a continuación podrá dirigir las llamadas:
  - *NúmInt* » entrar el n° de un colega, de su asistente u otro.
  - *NúmExt* » entrar un número externo.
  - *Móvil* » entrar el n° de su teléfono móvil o de su DECT.
  - *Operad* » activar/desactivar la transferencia hacia la centralita.
- 
-  Volver a la página de inicio.

## 2.37 Activar/desactivar el asistente personal





El asistente personal: un número único para llamarle. Si usted no se encuentra en su escritorio, el asistente personal le permite dar a sus interlocutores hasta 5 opciones de destino, a través de una guía de voz profesional: buzón de voz, número interno u operador.

- Acceda a la página 'Menù'.
- *Person* » *Asist.*
- *Activo* O *Inact* » Active o desactive el asistente.
- 
-  Volver a la página de inicio.

## 2.38 No ser molestado





El mensaje 'No molestar' aparecerá en el aparato de los interlocutores que traten de comunicarse con esta extensión.

Usted puede hacer momentáneamente su teléfono inaccesible a cualquier llamada.

- Seleccione el icono de transferencia (el icono depende del modelo de su teléfono:  / .
- *Nomolestar* » Se visualiza la aceptación de desvío (El icono de desvío se convierte en animado:  / .

## 2.39 Hacer seguir sus llamadas desde otro teléfono

Desea que sus llamadas le sigan: debe activar la función a partir del teléfono destinatario del desvío.

- Seleccione el icono de transferencia (el icono depende del modelo de su teléfono:  / .
- *Sigue'*
- Introduzca el número del terminal al que desea desviar llamadas » Se visualiza la aceptación de desvío (el icono de desvío se convierte en animado:  / .
-  Volver a la página de inicio.

Si tiene una tecla programada con esta función, puede acceder a la función directamente.

- Pulsar en una tecla programada.
- Introduzca el número del terminal al que desea desviar llamadas » Se visualiza la aceptación de desvío.
-  Volver a la página de inicio.



## 2.40 Desviar las llamadas de su grupo

Puede desviar todas las llamadas destinadas a su grupo a un destinatario interno:



- Tecla programada 'Desvío de las llamadas de grupo'. Es necesario que el sistema configure la tecla programada.
- Introduzca el número del terminal al que desea desviar llamadas.
- Se visualiza la aceptación de desvío.
-  Volver a la página de inicio.

## 2.41 Desviar las llamadas a su receptor portátil de buscapersonas

Permite que sus interlocutores se comuniquen con usted cuando se está desplazando dentro de la empresa.

- Seleccione el icono de transferencia (el icono depende del modelo de su teléfono:  / .
- *Busc'* » Se visualiza la aceptación de desvío.

## 2.42 Cancelación de todos los desvíos

- Seleccione el icono de transferencia (El icono de desvío se convierte en animado:  / .
- *Anul'*
-  Volver a la página de inicio.

Para cancelar todos los desvíos, usted puede también programar otro tipo de desvío.



## 2.43 Anular un desvío en particular

- Tecla programada correspondiente al tipo de desvío (grupo o selectivo). Es necesario que el sistema configure la tecla programada.

## 2.44 Dejar un mensaje de texto para los autores de llamada internos

Usted puede dejar en su teléfono un mensaje que se enviará al display del teléfono que le llama. El autor de la llamada recibe un aviso sobre el mensaje y puede leerlo seleccionando la siguiente tecla programable: *Leer mensaje*.

**a b c**: Si su terminal no incluye un teclado magnético, utilice un teclado alfanumérico para introducir las letras. Tiene que cambiar el teclado al modo alfabético seleccionando la tecla alfanumérica. Cuando se activa, el LED de la tecla correspondiente permanece encendido...

- Seleccione el icono de transferencia (el icono depende del modelo de su teléfono:  / .
- *Texto*
- Elija el tipo de mensaje.

### 2.44.1 Enviar un mensaje predefinido

- *Msjpreprog*.
- Seleccionar el mensaje a enviar.
- 

Seleccione el idioma del mensaje que se va a mostrar: *Idioma*.

Nota: puede seleccionar un mensaje para enviar mediante su número seleccionando la opción: *NúMsje*.



Los 27 mensajes son los siguientes:

1	LLAMEME	15	REUNION EL xx-xx-xx (*)
2	LLAMEME MAÑANA	16	REUNION EL xx-xx-xx A LAS xx: xx (*)
3	LLAMEME A LAS xx H xx (*)	17	AUSENTE UN MOMENTO
4	LLAMEME AL NO xx xx xx (*)	18	AUSENTE TODO EL DIA
5	Llamar a la operadora	19	VOLVERE A LAS xx H xx (*)
6	LLAME A LA SECRETARIA	20	AUSENTE, VUELVO xx-xx-xx A xx: xx (*)
7	LLAMARE A LAS xx H xx (*)	21	EN VACACIONES, VUELVO xx-xx-xx (*)
8	USE BUSCAPERSONAS	22	REUNION EXTERIOR
9	RECOJA SUS FOTOCOPIAS, P FAVOR	23	REUNION FUERA, VUELVO xx-xx-xx (*)
10	RECOJA SU CORREO, P FAVOR	24	EN REUNION - SALA NO xxxx (*)
11	ANULE SU DESVIO, POR FAVOR	25	EN REUNION - NO MOLESTAR
12	VISITANTES ESPERANDO	26	COMIENDO
13	LE ESTAN ESPERANDO	27	INDISPUESTO
14	REUNION A LAS xx H xx (*)	(*)	Mensajes por completar mediante el teclado digital

### 2.44.2 Enviar un nuevo mensaje

- *Msjenuevo*.
- Introduzca su mensaje.
- 





## 2.45 Enviar una copia de un mensaje vocal

-  Acceder al portal de mensajería.
- Pulse la tecla de función asociada con la función de mensajes de voz: *Msje de voz*.
- Escriba su contraseña y acepte.
- Seleccione la pestaña que desea consultar.
- Seleccione el mensaje de voz que desea enviar utilizando las teclas de navegación de arriba y abajo.
-  Seleccione el mensaje que desee enviar.
- *Copia*
- Introduzca el número del destinatario.
- 
- *Envío*

Al enviar una copia del mensaje, también se puede registrar un comentario y añadirlo al mensaje.

- *Grabar*
- Empezar la grabación del comentario.
- *Parar*
- 

## 2.46 Enviar un mensaje vocal a un destinatario/una lista de difusión

-  Acceder al portal de mensajería.
- Pulse la tecla de función asociada con la función de mensajes de voz: *Msje de voz*.
- Escriba su contraseña y acepte.
-  Pulse la tecla de función asociada.
- Utilizar uno de los siguientes:
  - Introduzca el número del destinatario o seleccione una lista de destinatarios.
  - Utilice el teclado alfabético para introducir el nombre del destinatario.
- 
- *Grabar*
- Empezar la grabación del comentario.
- *Parar*
-  Envíe el mensaje.

## 2.47 Recibir el timbre de las llamadas supervisadas

Para percibir los bips correspondientes a las llamadas destinadas a otro teléfono:

- Tecla programada 'Timbre de llamada supervisada'. Es necesario que el sistema configure la tecla programada.
- Misma tecla para anular.

## 2.48 Responder al timbre general

En ausencia de la operadora, las llamadas externas que se le destinan llegan a un timbre general. Para responder:

- Acceda a la página 'Menù'.
- *Captur* > *CapGen*



## 2.49 Filtrado jefe/secretaria

La programación del sistema permite crear grupos 'jefe/secretarias' que permiten dirigir las llamadas del jefe a una o varias secretarias.

### 2.49.1 A partir del teléfono jefe o secretaria

- Tecla programada 'Filtrado' » Sus llamadas son filtradas por la persona seleccionada (secretaria,...).
- Misma tecla para anular.

El filtrado se indica en el display del teléfono jefe y por el icono asociado a la tecla 'filtrado'.

## 2.50 Capturar una llamada

Usted oye sonar un teléfono en un sitio donde nadie puede responder. Si está autorizado, usted puede responder desde su teléfono.

### Si el teléfono que suena pertenece al mismo grupo de captura que el suyo

- Tecla programada 'captura de llamada en grupo'. Es necesario que el sistema configure la tecla programada.

### Si el teléfono no pertenece al mismo grupo que el suyo

- Acceda a la página 'Menù'.
- *Captur* » *CapInd*
- Introduzca el número del teléfono que está llamando.

Por programación del sistema, algunos teléfonos se pueden proteger contra la captura.

## 2.51 Supervisión de llamadas de operadora (ayuda a OP)

En cada comunicación externa destinada a la operadora, su teléfono suena y usted puede responder a la llamada:

- Tecla programada 'Ayuda a Operadora'. Es necesario que el sistema configure la tecla programada.
- Su teléfono sonará al mismo tiempo que el de la operadora.
- Misma tecla para anular.

### En cada llamada para la operadora:

Una llamada para la operadora suena en su teléfono.

- Levantar el auricular.
-  Pulse la tecla Atrás/Salir para mostrar la página Perso.
- Tecla programada 'Ayuda a Operadora'.

## 2.52 Supervisión







La supervisión proporciona la supervisión selectiva combinada con una pantalla en la que se muestran la parte que realiza la llamada y la que la recibe. El 'supervisor' designado puede responder a la llamada notificada.

Esto significa que se puede atender una llamada entrante de un contacto monitoreado cuando su teléfono está sonando. El administrador debe configurar los contactos que se monitorean. Todos los contactos monitoreados se muestran como teclas programadas.

### 2.52.1 Descripción del icono / Descripción LED

Esta tabla describe los iconos y LED de las teclas de supervisión programadas por el administrador.

Los iconos mostrados y el comportamiento de los LED dependen de la configuración del sistema.

Iconos de llamadas		Descripción LED
	Contacto supervisado (libre).	Off
	El contacto supervisado recibe una llamada entrante (timbre). Se puede atender la llamada pulsando la tecla.	Parpadeo lento en azul
	El contacto supervisado está en una conversación.	Azul fijo
	Está en una conversación con el contacto supervisado.	Azul fijo
	El contacto supervisado pone la llamada en espera.	Azul parpadeante
	Mensaje no leído en el terminal supervisado.	Off
	Mensaje leído en el terminal supervisado.	Off

## 2.53 Teléfonos agrupados

### 2.53.1 Llamada de teléfonos de un grupo:

Algunos teléfonos pueden formar parte de un grupo, usted puede comunicarse con ellos, marcando el número del grupo.

- Levantar el auricular.
- N° del grupo al que se llama.

### 2.53.2 Salir temporalmente de su grupo de teléfono: /Reintegrar su grupo:

- Tecla programada 'abandono de grupo'. Es necesario que el sistema configure la tecla programada.
- Introduzca su número de grupo.

La pertenencia de un teléfono a un grupo no incide en la gestión de sus llamadas directas. Usted siempre puede comunicarse con un teléfono concreto del grupo por su propio número.

## 2.54 Llamar a un interlocutor interno por su buscpersonas (bip)

El teléfono de su interlocutor no responde y usted sabe que dispone de un buscpersonas:

- Tecla programada 'buscpersonas'. Es necesario que el sistema configure la tecla programada.
- Visualización de la búsqueda en curso.

Su interlocutor puede responder desde cualquier teléfono de la empresa.

## 2.55 Responder al 'bip' sonoro de su buscapersonas

Usted puede responder al 'bip' sonoro utilizando cualquier teléfono de la empresa.

Su buscapersonas suena.

- Tecla programada 'respuesta a buscapersonas'. Es necesario que el sistema configure la tecla programada.
- Introduzca su número de grupo.

## 2.56 Llamar a un interlocutor por su altavoz

Su interlocutor interno no responde. Si usted está autorizado, puede activar remotamente el altavoz de su interlocutor:

- Si su interlocutor no responde.
- *Inclus*

Usted está conectado con el altavoz del teléfono de su interlocutor (si este último posee la función manos libres).

## 2.57 Difundir un mensaje en los altavoces de un grupo de teléfonos

Este mensaje, que no requiere respuesta, es difundido por los altavoces de los teléfonos de su grupo:

- Descolgar.
- N° del grupo » Hable, usted dispone de 20 segundos.
-  o Colgar.

Solamente los teléfonos en reposo y equipados de altavoces oyen el mensaje.

## 2.58 ACD: Puesto de agente / Terminal de supervisor

### 2.58.1 Puesto de agente

El centro de llamadas permite distribuir de forma óptima las llamadas entre los agentes, en función de la disponibilidad y competencias de cada uno.

### 2.58.2 Abrir una sesión de agente (inicio de sesión) - Puesto de agente

- Seleccionar la aplicación ACD.
- *Inic.sesión*
- Seleccionar el agente y validar.
- 
- Según las instrucciones que se muestren en la pantalla, escriba su contraseña o confirme.

» Visualización de la pantalla de bienvenida de la aplicación ACD.

### 2.58.3 Pantalla de bienvenida de la aplicación ACD - Puesto de agente

ACD			
135 <b>2</b>	<b>1</b> A2	<b>3</b> On	
1.00	2.00	3.00	4.02+ <b>4</b>
5.00	6.00	7.00	8.00
Onduty		C.Work	
T.Absence		Offduty	

- 1 Nombre del terminal de agente.
- 2 Número del terminal de agente.
- 3 Estado operativo del terminal de agente.
- 4 Estado de las colas de espera.

4.02+ significa: grupo número 4 / 2 llamadas en espera / el signo '+' indica que se ha alcanzado la capacidad de la cola de espera.

### 2.58.4 Los cuatro estados operativos del terminal de agente

La disponibilidad de un agente depende de su estado operativo (existen 4 estados) que el propio agente puede cambiar en cualquier momento. Dichos estados son:

- *Deguardia* » Cuando está activo, el agente puede recibir llamadas.
- *Singuard* » Desconectado, el agente se ha desconectado de la aplicación ACD.
- *Trab.compart* » Trabajo complementario, el agente no puede atender llamadas por encontrarse realizando alguna tarea relacionada con una llamada anterior.
- *Dur.ausencia* » Ausencia momentánea, el agente se encuentra en un periodo de descanso y no atiende llamadas.

El agente puede cambiar el estado de funcionamiento directamente introduciendo códigos, pulsando las teclas de función o utilizando el programa informático para agentes 'Agent Assistant' en el ordenador (si está disponible).

## 2.58.5 Cómo cambiar el estado de explotación de los puestos - Puesto de agente

### 2.58.5.1 Cambio con código (desde todos los teléfonos)

Los códigos de cambio de estado operativo se definen durante la configuración del sistema para saber cuáles son, consulte al administrador del sistema.

- Introducir el código operativo que se desea activar.

### 2.58.5.2 Cambios utilizando las teclas de función

- Pulse la tecla de función del estado que desea activar. En la pantalla aparece información sobre el estado seleccionado. Si aparece un mensaje de rechazo, póngase en contacto con el administrador del sistema.

## 2.58.6 Modificar su código personal - Puesto de agente

- *Contraseña*
- Código nuevo (6 dígitos).

## 2.58.7 Cómo realizar altas y bajas en un grupo - Puesto de agente

- *Grupos*
- Pulse la tecla correspondiente al grupo (de 1 a 8) que desea dar de alta (casilla vacía) y/o pulse la tecla correspondiente al grupo que desea dar de baja (casilla cumplimentada).

## 2.58.8 Cerrar la sesión de agente (cierre de sesión) - Puesto de agente

- *Cerrarse.*

## 2.58.9 Terminal de supervisor

- El supervisor puede consultar los mensajes de las bandejas de entrada de mensajes de voz de los grupos de servicio telefónico de atención al cliente (8 grupos como máximo) utilizando las teclas de función.

Un supervisor también puede desempeñar la función de agente desde el mismo terminal.

## 2.58.10 Supervisión de los buzones de voz de los grupos - Terminal de supervisor

### 2.58.10.1 Consultar los mensajes

Cuando se graba un mensaje en el buzón de voz de un grupo, empieza a parpadear el piloto que señala la presencia de un mensaje de voz asociado a la tecla de supervisión.

- Pulse la tecla de supervisión.
- Siga las instrucciones de la guía mediante voz.

Cuando un supervisor consulta un buzón de voz, éste queda inaccesible para los demás supervisores

### 2.58.10.2 Teclas para la supervisión de los buzones de voz de los grupos y ubicación en los terminales

- Acceda a la página Perso para mostrar la posición de las teclas de supervisión en los terminales.

## 2.59 Configurar su teléfono para teletrabajar

Esta función solo está disponible en el teléfono IP (conectado a una red IP).

Su teléfono IP es compatible con el teletrabajo (IPsec VPN) a través de una conexión segura (encriptada). Su teléfono es compatible con los protocolos IKEv1 e IKEv2 para enviar datos de forma segura. En este modo, todas las funciones disponibles en su oficina podrán utilizarse de forma remota.

Si el sistema telefónico de su empresa está configurado para aceptar teletrabajadores (sistema e infraestructura), tendrá que configurar su teléfono fijo para el teletrabajo.

La configuración del teléfono depende de la infraestructura de su red de telefonía.

Para más información, consulte la siguiente guía: "IPsec VPN Deployment Guide for Remote Workers for DeskPhones and Premium DeskPhones Serie " 8AL90345ENAA (<https://myportal.al-enterprise.com/alebp/s/PN/8AL90345ENAA>)

### Fácil implementación

En esta sección describimos cómo configurar manualmente el teléfono de escritorio para su uso remoto. Alcatel-Lucent Enterprise también ofrece soluciones de implementación de teléfonos de escritorio remotos: Alcatel-Lucent Enterprise Easy Deployment Server (EDS). EDS ofrece un servidor en la nube que permite una fácil implementación de dispositivos en situación de trabajador remoto para sistemas Alcatel-Lucent Enterprise (ALE) y servidores SIP de terceros. Para obtener más información, póngase en contacto con el instalador o con el administrador.

En esta sección, describimos la configuración completa de su teléfono para el teletrabajo. Su instalador deberá darle toda la información para configurar su teléfono de sobremesa.

Tendrá qué:

- Activar VPN.
- Introducir la información del servidor remoto VPN.
- Introducir la información del servidor TFTP (Opcional).
- Introducir autenticación.
- Configurar las preferencias de inicio VPN.

### 2.59.1 Primera conexión de teletrabajo

Cuando conecte su teléfono de sobremesa por primera vez de forma remota, se le pedirá que establezca un código PIN.

Se pedirá el código PIN al entrar en la configuración VPN (submenú) o al iniciar el teléfono de sobremesa (dependiendo de la configuración VPN).

El código PIN se guardará mientras la sesión permanezca abierta para que pueda acceder a la configuración VPN sin tener que volver a introducirlo y hasta que salga de la configuración VPN.





Antes de configurar su teléfono para teletrabajo, compruebe que su administrador le ha facilitado toda la información.



Si su terminal no incluye un teclado magnético, utilice un teclado alfanumérico para introducir las letras. Utilice la tecla de teclado alfanumérico para cambiar de teclado numérico a alfabético. Cuando se activa el modo alfabético, el LED de la tecla correspondiente permanece encendido.

Para reconfigurar su teléfono de sobremesa:

- Utilizar uno de los siguientes:
  - Abrir el menú local de usuario: acceda a la página 'Menù' > *Configuració* > *Teléf.* > *Menú local* > *Config. MMI*
  - Conectar el teléfono de sobremesa a la red (y conectar la clavija de alimentación si se utiliza un adaptador de alimentación externo). Cuando su teléfono de sobremesa muestre el 'paso 2' al iniciarse, pulse las teclas '\*' y '#' sucesivamente hasta que se muestre el menú.



- **VPN** (desplazarse hacia abajo en el menú).
  - **VPN Config**
    - Introducir el nuevo código PIN.
    -  Validar.
    - **Enable VPN**: tiene que activar esta opción para usar su teléfono de sobremesa para teletrabajar.
    - **VPN Server**: introduzca la dirección del servidor VPN.
    - **VPN PSK**: introduzca la clave compartida previamente (PSK) para establecer una conexión segura con el servidor VPN. La PSK puede ser única para todos los teletrabajadores de la misma instalación o bien específica para cada uno de ellos. En el primer caso, debe activarse la autenticación VPN.
    - **IKE version**: Introducir la versión IKV (IKEv1/IKEv2).
  - Otra configuración avanzada (si se solicita): **IKEv1 aggressive mode** (cuando IKEv1 está habilitado), **IKE force encapsulation**, **Static Virtual IP (VIP Addr)**.
  - **VPN Tftp** › **Use TFTP servers, tftp1, tftp2, port**: si se necesitan servidores TFTP, active esta opción e introduzca las direcciones y puerto de los servidores TFTP.
  - **VPN Authent** › **Use Authentication, User, Password**: activar esta opción si es necesario iniciar sesión en el servidor VPN (usuario y contraseña). La autenticación VPN se puede desactivar en caso de que se utilice una PSK específica para cada teletrabajador.
  - **VPN Pincod** › **Request Pincod on Boot**: si esta opción está activada, se solicitará el código PIN cuando inicie el teléfono de sobremesa. Es recomendable activar esta opción.
  -  Seleccionar este icono para volver al menú principal.
  -  Seleccionar este icono para guardar parámetros.
- Se guarda la configuración VPN y se muestra el menú principal.
-  Seleccionar este icono para salir del menú Configuración. El teléfono de sobremesa se reinicia.
- Introducir el código PIN si ha seleccionado la opción (**Request Pincod on Boot**).
-  Validar.
- Su teléfono de sobremesa está listo para teletrabajar.

Si deja el menú de solicitud del código PIN cuando el teléfono está iniciándose, este se iniciará sin haber activado la VPN.

Si se produce un error cuando el teléfono se ejecuta en modo remoto, aparece una ventana emergente con un mensaje de error. Tome nota de este mensaje para enviar a su administrador.

### 2.59.2 Cambiar la configuración

Tendrá que cambiar un parámetro de la configuración VPN.

- Abrir el menú local de usuario: acceda a la página 'Menú' › **Configuració** › **Teléf.** › **Menú local** › **Config. MMI**
- **VPN** (desplazarse hacia abajo en el menú).
- Seleccionar un submenú para cambiar la configuración (**VPN Config**, **VPN Tftp**, **VPN Authent**, **VPN Pincod**).
- Introducir su código PIN (Si el sistema tiene una contraseña de administrador definida, puede usarla para acceder a la configuración VPN seleccionando: **Use Password**).
-  Validar.
- Cambiar parámetros.
-  Seleccionar este icono para guardar parámetros.
- Se guarda la configuración VPN y se muestra el menú principal.
-  Seleccionar este icono para salir del menú Configuración. El teléfono de sobremesa se reinicia.
- Introducir el código PIN si ha seleccionado la opción (**Request Pincod on Boot**).



-  Validar.
- Su teléfono de sobremesa está listo para teletrabajar.

Si se produce un error cuando el teléfono se ejecuta en modo remoto, aparece una ventana emergente con un mensaje de error. Tome nota de este mensaje para enviar a su administrador.

### 2.59.3 Código PIN



El código PIN se compone de 4 dígitos. Puede acceder a la configuración VPN introduciendo el código PIN o la contraseña de administrador si el sistema tiene una. Dependiendo de la configuración VPN, se pedirá el código PIN al iniciar su teléfono de sobremesa. Le recomendamos activar esta opción por motivos de seguridad y si necesita su teléfono en un puesto remoto y en un puesto de la oficina (Ver Reconectar su teléfono de sobremesa en un puesto de la empresa).

Si se introduce el código PIN de forma incorrecta 5 veces seguidas, se borrarán el código PIN y los parámetros VPN.

Si el sistema no tiene una contraseña de administrador definida, se pedirá el código PIN para acceder a la configuración VPN.

Una vez que se ha establecido el código PIN y la contraseña del administrador, se puede cambiar entre el código PIN y la contraseña del administrador seleccionando las siguientes teclas en la ventana de inicio de sesión: *User password*, *Use PIN code*.

### 2.59.4 Restablecer su código PIN

- Abrir el menú local de usuario: acceda a la página 'Menù' › *Configuració* › *Teléf.* › *Menú local* › *Config. MMI*
- *VPN* (desplazarse hacia abajo en el menú).
- *VPN Pincod*
- Introducir su código PIN.
-  Validar.
- *Set new Pincod*: introducir el nuevo código PIN.
-  Seleccionar este icono para guardar parámetros.
- Se guarda la configuración VPN y se muestra el menú principal.
-  Seleccionar este icono para salir del menú Configuración. El teléfono de sobremesa se reinicia.
- Introducir el código PIN si ha seleccionado la opción (*Request Pincod on Boot*).

### 2.59.5 Reconectar su teléfono de sobremesa en un puesto de la empresa



Su teléfono ya está configurado para teletrabajar.

#### Si conecta su teléfono de escritorio a la red digital:

Si su teléfono de escritorio ya está declarado en la red digital, solo tiene que conectarlo e iniciarlo (su teléfono de escritorio se declara dos veces: en la red IP para uso remoto y en la red digital).





#### Si conecta su teléfono a la red IP:

- Conectar el teléfono de sobremesa a la red (y conectar la clavija de alimentación si se utiliza un adaptador de alimentación externo).
- Si está activada la opción para introducir el código PIN cuando inicie el teléfono en la configuración VPN (*Request Pincod on Boot*):
  - Se solicita el código PIN.
  -  Seleccionar este icono para volver.
  - El teléfono se reinicia en modo normal. La VPN está temporalmente deshabilitada hasta el próximo inicio.

- Si la opción no está activada:
  - Cuando su teléfono de sobremesa muestre el 'paso 2' al iniciarse, pulse las teclas '\*' y '#' sucesivamente hasta que se muestre el menú.
  - *VPN > VPN Config*
  - Introducir su código PIN.
  -  Validar.
  - *Enable VPN*: desactivar teletrabajador.
  -  Seleccionar este icono para guardar parámetros.
  - Se guarda la configuración VPN y se muestra el menú principal.
  -  Seleccionar este icono para salir del menú Configuración.
  - El teléfono se reinicia en modo normal.

### 2.59.6 Reconectar su teléfono de sobremesa en un puesto remoto

Su teléfono ya está configurado para el teletrabajo pero está conectado en su lugar de trabajo. Vuélvalo a conectar en un puesto remoto.

- Conectar el teléfono de sobremesa a la red (y conectar la clavija de alimentación si se utiliza un adaptador de alimentación externo).
- Si está activada la opción para introducir el código PIN cuando inicie el teléfono en la configuración VPN (*Request Pincode on Boot*):
  - Se solicita el código PIN.
  - Introducir código PIN.
  -  Validar.
  - El teléfono se reinicia como teletrabajador.
- Si la opción no está activada (*Request Pincode on Boot*).
  - Cuando su teléfono de sobremesa muestre el 'paso 2' al iniciarse, pulse las teclas '\*' y '#' sucesivamente hasta que se muestre el menú.
  - *VPN > VPN Config*
  - Introducir su código PIN.
  -  Validar.
  - *Enable VPN*: activar teletrabajador.
  -  Seleccionar este icono para guardar parámetros.
  - Se guarda la configuración VPN y se muestra el menú principal.
  -  Seleccionar este icono para salir del menú Configuración.
  - El teléfono se reinicia como teletrabajador.

Si se produce un error cuando el teléfono se ejecuta en modo remoto, aparece una ventana emergente con un mensaje de error. Tome nota de este mensaje para enviar a su administrador.

## 3 Programación del teléfono

### 3.1 Inicializar su mensajería



- El indicador luminoso parpadea.
- Introduzca la contraseña y luego grabe su nombre siguiendo las instrucciones de la guía vocal.

El código personal se utiliza para acceder a su mensajería y para bloquear su teléfono.

Su contraseña tiene 6 dígitos. Un código personal poco seguro con 6 dígitos idénticos (000000, 111111, etc.) o una secuencia simple de 6 dígitos (012345, 123456, etc.) serán rechazados por el sistema. Después de una actualización del sistema, la contraseña podría tener solo 4 dígitos. Por motivos de seguridad, recomendamos usar una contraseña de 6 dígitos. Póngase en contacto con el instalador para obtener más información. La lista de contraseñas débiles no incluye todas las posibilidades.

### 3.2 Personalizar su mensaje vocal

Por defecto, usted puede reemplazar el anuncio de bienvenida por un anuncio personal.

- Acceda a la página 'Menù'.
- *Person* › *Buzón*
- Puede escuchar el saludo, personalizar el saludo y establecer el saludo predeterminado (*Escuch*, *Grbar nombre*).
- Por defecto, usted puede reemplazar el anuncio de bienvenida por un anuncio personal (*Person*). En cualquier momento durante la grabación puede hacer una pausa, continuar con la grabación o detenerla ().
- Puede elegir entre dos modos: la operadora automática o el saludo grabado (*Modo* › *Grabar/Simple*). La grabación de mensajes personales solo es posible en el modo grabación (*Grabar*).

#### 3.2.1 Grabe su mensaje personal

Está en modo grabación (*Grabar*).

- *Person* › *Grabar*
- Grabar su mensaje.
- *Parar*: finalice la grabación
  - *Escuch*: escuche su mensaje grabado.
  - *Grabar*: grabar un nuevo mensaje.
  - : Guarde el mensaje grabado. El mensaje grabado se utiliza para su saludo de voz.

Para establecer el mensaje predeterminado: *Person* › *Buzón* › *Predetermin*.

### 3.3 Modificar su código personal

- Acceda a la página 'Menù'.
- *Person* › *Opción* › *Clave*
- Código antiguo (6 dígitos).
- Código nuevo (6 dígitos).
- 

Hasta el momento de la inicialización del buzón de voz, la contraseña por defecto está definida por el administrador.



Su contraseña tiene 6 dígitos. Un código personal poco seguro con 6 dígitos idénticos (000000, 111111, etc.) o una secuencia simple de 6 dígitos (012345, 123456, etc.) serán rechazados por el sistema.

Después de una actualización del sistema, la contraseña podría tener solo 4 dígitos. Por motivos de seguridad, recomendamos usar una contraseña de 6 dígitos. Póngase en contacto con el instalador para obtener más información. La lista de contraseñas débiles no incluye todas las posibilidades.

### 3.4 Ajustar el timbre





- Acceda a la página 'Menù'.
- *Person* > *Teléf.* > *Llamada*
- Escriba su contraseña y acepte.

#### 3.4.1 Elija el tono

- *Melod. Int/Melod. Ext.*  
Debe seleccionar una melodía para las llamadas externas e internas.
- Seleccionar la melodía deseada (32 melodías).
- 
-  Fin. /  Para ajustar otras funciones de audio.



Entre todos los tonos, hay uno más alto que el resto y puede utilizarse para entornos ruidosos.

#### 3.4.2 Ajustar el volumen del timbre



- *Nivel (Volumen)*
-  Seleccionar el volumen deseado (10 niveles). Utilice las teclas de volumen del teléfono de escritorio o las que aparecen en la pantalla.
- 
-  Fin /  Para ajustar otras funciones de audio.

Entre todos los tonos, hay uno más alto que el resto y puede utilizarse para entornos ruidosos.



#### 3.4.3 Activar/desactivar el modo silencioso

- *Silencio*
- *ON/OFF* >> Activar/desactivar.
- 
-  Fin /  Para ajustar otras funciones de audio.

#### 3.4.4 Activar/desactivar modo de reunión (timbre progresivo)

- *Progresivo*
- *ON/OFF* >> Activar/desactivar.
- 
-  Fin /  Para ajustar otras funciones de audio.

### 3.4.5 Activar/desactivar el modo de timbre discreto

- *Pitidos*
- *3 Pitidos + Llamada*
- *ON/OFF* » Activar/desactivar.
- 
-  Fin /  Para ajustar otras funciones de audio.

### 3.4.6 Ajustar el volumen del timbre cuando se recibe una llamada

- Su teléfono suena.
-  Ajustar el volumen del timbre.

## 3.5 Aux. auditivo

Si utiliza su teléfono con un dispositivo de escucha, debe instalar y activar el dispositivo de ayuda auditiva (HAC) para evitar molestias auditivas.

- Abrir el menú local de usuario: acceda a la página 'Menú' » *Configuració* » *Teléf.* » *Menú local* » *Audio* » *Aux. auditivo*
- Activar esta opción en caso de utilizar un auxiliar auditivo.

## 3.6 Ajustar el brillo del teléfono de oficina

Ajuste el brillo de la pantalla del teléfono de escritorio, del complemento conectado y de los LED del teléfono de escritorio.

### 3.6.1 Ajuste automático del brillo - Solo disponible en ALE-30h

El teléfono puede ajustar automáticamente el brillo de la pantalla, el LED y el logotipo luminoso Ocupado de la carcasa trasera según las condiciones de iluminación para mejorar la experiencia del usuario y ahorrar energía (sensor de luz ambiental).



#### 3.6.1.1 Ajuste automático del brillo de la pantalla

- Abrir el menú local de usuario: acceda a la página 'Menú' » *Configuració* » *Teléf.* » *Menú local* » *Visualizar* » *Brillo automático*
- Activar o desactivar la función.
- 



#### 3.6.1.2 Ajuste automático del brillo del LED y del logotipo luminoso de Ocupado de la carcasa trasera (si existe)

- Abrir el menú local de usuario: acceda a la página 'Menú' » *Configuració* » *Teléf.* » *Menú local* » *Visualizar* » *Avanzada* » *Brillo LED autom.*
- Activar o desactivar la función.
- 



### 3.6.2 Ajustar el brillo cuando se utiliza el teléfono

- Abrir el menú local de usuario: acceda a la página 'Menù' > *Configuració* > *Teléf.* > *Menú local* > *Visualizar* > *Brillo*
-  Aumentan o disminuyen el brillo (pulsaciones sucesivas).
- 
-  Para volver a la pantalla inicial.



### 3.6.3 Ajustar el brillo atenuado cuando no se utiliza el teléfono - Solo disponible en ALE-30h

- Abrir el menú local de usuario: acceda a la página 'Menù' > *Configuració* > *Teléf.* > *Menú local* > *Visualizar* > *Avanzada* > *Brillo bajo*
-  Aumentan o disminuyen el brillo (pulsaciones sucesivas).
- 
-  Para volver a la pantalla inicial.

### 3.6.4 Configurar el retraso antes de que se atenúe el brillo cuando no se utiliza el teléfono (protector de pantalla) - Solo disponible en ALE-30h

- Abrir el menú local de usuario: acceda a la página 'Menù' > *Configuració* > *Teléf.* > *Menú local* > *Visualizar* > *Protector*
-  Configurar el retraso temporal (4 horas por defecto).
- 
-  Para volver a la pantalla inicial.



## 3.7 Ajuste el contraste (ALE-20/ALE-20h)

- Acceda a la página 'Menù' > *Configuració* > *Teléf.* > *Menú local* > *Contraste*
-  Aumentar o reducir el contraste de la pantalla (pulsaciones sucesivas).
- 
-  Para volver a la pantalla inicial.

## 3.8 Seleccionar la página de bienvenida

Esta función permite elegir la página que aparece de forma predeterminada en el teléfono.

Esta función depende de la configuración del sistema. Si es necesario, póngase en contacto con el administrador.

- Acceda a la página 'Menù'.
- *Person* > *Opción* > *Pág.inicio*
- Seleccionar la página predeterminada (Menú, Perso, Info., Última página vista ...).
- 
-  Volver a la página de inicio.

### 3.9 Selección del idioma

- Acceda a la página 'Menù'.
- *Person* > *Opción* > *Idioma*
- Seleccione el idioma que prefiera.
-  Volver a la página de inicio.

### 3.10 Programar las teclas de llamada directa (Pág. personal /Teclas f1 y f2 /Módulo adicional)



**Nota:** Si su terminal no incluye un teclado magnético, utilice un teclado alfanumérico para introducir las letras. Utilice la tecla de teclado alfanumérico para cambiar de teclado numérico a alfabético. Cuando se activa el modo alfabético, el LED de la tecla correspondiente permanece encendido.

Según el teléfono de oficina, usted puede programar lo siguiente:



- Teclas programables de la página Perso.
- Teclas/teclas programables del módulo adicional.
- Teclas f1 y f2.
- Tecla 'abc' en caso de que se conecte un teclado magnético (ALE-30h).

En caso de que estas teclas se utilicen para las funciones de espera y transferencia, F1 y F2 no son programables (configuración para Estados Unidos, por ejemplo).

#### Si la tecla todavía no se ha programado:

- Seleccione la tecla para el programa.
- *Apellido:* escribir el nombre de la tecla.
- 
- *Número:* introduzca el número que desea asociar con la tecla.
- 
-  Volver a la página de inicio.

#### Si la tecla ya se ha programado:

- Acceda a la página 'Menù'.
- *Person* > *Icono*
- Seleccione la tecla para el programa.
- *Apellido:* escribir el nombre de la tecla.
- 
- *Número:* introduzca el número que desea asociar con la tecla.
- 
-  Volver a la página de inicio.

- Puede personalizar el color del nombre y el estilo de la tecla introduciendo un prefijo. Véase el capítulo siguiente.



### 3.10.1 Descripción del icono / Descripción LED

Los iconos mostrados dependen de la configuración del sistema. Algunas teclas deben ser programadas por su administrador. Dependiendo de la configuración del sistema, el comportamiento del LED puede variar. Para obtener más información, póngase en contacto con el instalador o con el administrador.

Iconos de llamadas		Descripción LED
	Recibe una llamada entrante del contacto programado.	Off
	Está en una conversación con el contacto programado.	Off
	Pone el contacto programado en espera.	Off
	No moleste a su contacto programado.	Azul fijo
Cuando se define un servicio en una tecla programable aparecen los siguientes iconos.		
<input checked="" type="checkbox"/>	Función activada.	Azul fijo
<input type="checkbox"/>	Función desactivada.	Off
	Asistente fuera.	Off
	Contacto supervisado.	Off

### 3.11 Personalice el color y el estilo de las teclas programables (ALE-30h en modo IP)

Puede personalizar el color o el estilo de las teclas programables de la 'página personal' de su teléfono de oficina añadiendo un prefijo antes de la etiqueta de la tecla programable.



Al programar una tecla programable, añada el prefijo al nombre de la tecla para personalizarla.

<p>El prefijo depende de la versión de software y se define de la siguiente manera:</p> <ul style="list-style-type: none"> <li>• \C: color El prefijo va seguido de un número entre 1 y 10 que define el color.</li> <li>• \B: negrita.</li> </ul>	<p>Los números de cada color son los siguientes:</p> <div data-bbox="1031 1205 1262 1682" style="background-color: #333; color: white; padding: 5px; margin: 10px 0;"> <pre>Color1 : #FFFFFF Color2 : #000000 Color3 : #D12E4B Color4 : #E5A00 Color5 : #3EAC3E Color6 : #8F64DB Color7 : #1D95C1 Color8 : #FFB400 Color9 : #20AE95 Color10 : #FD5CFF</pre> </div> <p>Utilice el número de color 0 para volver al color predeterminado.</p>
--	---



#### Casos de uso:

- **Emergencia** (Naranja): \C4Emergencia.
- **Emergencia** (Rojo, negrita): \C3\BEmergencia.
- **Emergencia** (negrita): \BSOS



### 3.12 Modificar las teclas de llamada directa

- Acceda a la página 'Menù'.
- *Person* > *Icono*
- Seleccione la tecla que desea modificar.
- *Apellido*: escribir el nombre de la tecla.
- 
- *Número*: introduzca el número que desea asociar con la tecla.
- 
-  Volver a la página de inicio.

### 3.13 Modifique el nombre de una tecla programada del sistema

- Acceda a la página 'Menù'.
- *Person* > *Icono*
- Seleccione la tecla que desea modificar.
- *Apellido*: escribir el nombre de la tecla.
- 
-  Volver a la página de inicio.

### 3.14 Supresión de las teclas de llamada directa

- Acceda a la página 'Menù'.
- *Person* > *Icono*
- Seleccionar la tecla a borrar.
- *Suprim*
- 
-  Volver a la página de inicio.

### 3.15 Programar un aviso de cita

Puede ajustar la hora de un recordatorio temporal (uno en 24 horas) o de un recordatorio permanente (cada día a la misma hora).

- Acceda a la página 'Menù'.
- *Cita*
- Introducir la hora de cita.
- *Temporal/ Fija* >> Seleccionar el tipo de cita (provisional o permanente).
- 

El icono 'Cita programada' aparece en la página de bienvenida.

A la hora programada su teléfono suena:

- 

Si su teléfono se desvía a otro teléfono, la rellamada no sigue el desvío.

**Para anular su cita:**

- Acceda a la página 'Menù'.
- *Cita*
- *Temporal/ Fija* » Seleccionar el tipo de cita (provisional o permanente).
- *Suprim*
- 

El icono 'Cita programada' desaparece de la página de bienvenida.

**3.16 Instalar un accesorio USB (Auricular, Manos libres, Altavoz)**

- Conecte el accesorio al conector USB (USB-A, USB-C).
- Cuando conecte el accesorio en el puerto USB, se detectará automáticamente. Si ya tiene conectado otro accesorio con la misma función, una ventana emergente le pedirá que seleccione el accesorio que prefiere para esta función

**3.17 Instalar un auricular RJ9**

Es posible conectar un auricular RJ9 compatible al teléfono de escritorio en lugar del teléfono.

En este menú de configuración, utilice este icono para volver







**3.18 Activación/desactivación del modo 'cascos forzados'**

El modo 'casco forzado' debe activarse cuando se instalan unos cascos en lugar del auricular del teléfono.

- Acceda a la página 'Menù'.
- *Person* » *Teléf.* » *Casco*
- *ON/OFF* » Activación/desactivación de cascos forzados.

**3.19 Gestionar dispositivos conectados****3.19.1 Lista de dispositivos conectados**

- Abrir el menú local de usuario: acceda a la página 'Menù' » *Configuració* » *Teléf.* » *Menú local* » *Audio*
- *Dispositivos*
- Se muestra la lista de dispositivos conectados. Puede encontrar información sobre el conector:

		USB.
		Manos libres.
		Teléfono.

Si hay dos dispositivos conectados al teléfono de oficina y tienen la misma función, aparecen dos iconos en la misma línea. El icono oscuro es el dispositivo predeterminado.

### 3.19.2 Dispositivo por defecto



Si tiene conectado el mismo tipo de accesorio en diferentes conectores (por ejemplo, un módulo externo de manos libres USB), aparecerá una lista de conectores utilizados para cada tipo de accesorio. Puede seleccionar el accesorio que prefiera usar por defecto.

- Abrir el menú local de usuario: acceda a la página 'Menù' › *Configuració* › *Teléf.* › *Menú local* › *Audio*
- *Dispositivos*
- Se muestra la lista de dispositivos conectados.
- Seleccione el dispositivo con más de un icono de conector.
- Seleccione el accesorio que prefiera
- 

### 3.20 Cómo contactar con su administrador (Asistencia técnica)

Es posible que pueda necesitar ponerse en contacto con su administrador. Antes de ponerse en contacto con el administrador, asegúrese de tener a mano la información correspondiente a los códigos de su teléfono y a la versión de software.

#### 3.20.1 Código de fecha / Código técnico

Los códigos se encuentran en la parte trasera del teléfono, junto a los conectores. Esta etiqueta es un ejemplo y no representa la colocada en su teléfono.

- PN: Código técnico.
- SN: Código de fecha.



#### 3.20.2 Versión de software

Se pueden instalar dos versiones de software en el teléfono de escritorio: software NOE IP y NOE TDM. Para visualizar la versión de software del teléfono debe seguirse la ruta siguiente:

- Utilice uno de los siguientes:
  - Abrir el menú local de usuario: acceda a la página 'Menù' › *Configuració* › *Teléf.* › *Menú local* › *Acerca de* › *Software*
  - Acceda a la página 'Menù' › *Configuració* › *Opción* › *Versión* (*Esta función depende de su sistema*).

Esta información está disponible en el código QR que se puede escanear con cualquier teléfono móvil.

### 3.20.3 Modelo de hardware

El modelo de hardware se puede ver en el teléfono:

- Abrir el menú local de usuario: acceda a la página 'Menù' › *Configuració* › *Teléf.* › *Menú local* › *Acerca de* › *Hardware* (Si está disponible en su teléfono).

### 3.20.4 Acceder a la configuración de administrador (solo disponible en modo IP)

Su administrador puede acceder a la configuración del teléfono. Dependiendo de la configuración del sistema, se solicita una contraseña de administrador para acceder a este menú.

Este menú solo está disponible cuando el teléfono de escritorio opera en modo IP.

← En este menú de configuración, utilice este icono para volver.

- Utilizar uno de los siguientes:
  - Abrir el menú local de usuario: acceda a la página 'Menù' › *Configuració* › *Teléf.* › *Menú local* › *Config. MMI*.
  - Conectar el teléfono de sobremesa a la red (y conectar la clavija de alimentación si se utiliza un adaptador de alimentación externo). Cuando su teléfono de sobremesa muestre el 'paso 2' al iniciarse, pulse las teclas '\*' y '#' sucesivamente hasta que se muestre el menú.
- Esta sección permite que el administrador configure o consulte lo siguiente:
  - IP parameters: *IP Parameters* › *IP Status*
  - Opción DHCP: *IP Parameters* › *IP Config*
  - Memoria del teléfono: *IP Parameters* › *Memories*
  - Red utilizada (cableada o inalámbrica): *Network*
  - Configuración de red cableada: *Network* › *Wired network*
  - Configuración de red inalámbrica: *Network* › *Wireless network*
  - Configuración de VPN: *VPN*
  - Seguridad: *Security*
  - Información de software (versión, modo ejecución): *Software infos*
  - Información de hardware (MAC, CPU): *Hardware infos*
  - Modo actualización de software: *Software infos* › *Upgrade*
    - *Enable software upgrade*: actualización a través de la red (sistema).
    - *Upgrade from USB now*: utilice una llave USB para actualizar el software cuando reinicie el teléfono de oficina.
  - Configuración original: *Reset to Defaults*

### Actualice automáticamente el teléfono de escritorio a través de la llave USB

Puede utilizar una llave USB-A o USB-C. La llave ha de estar formateada en modo FAT32.

- Cree un archivo de texto vacío en la llave USB: *upgrade.auto*  
Compruebe que el archivo no tiene la extensión.txt (especialmente cuando la extensión del archivo está oculta en las preferencias del sistema).
- Cree un directorio en la llave USB: *upgrade*
- Copie los archivos binarios en el nuevo directorio:
  - Modo IP:
    - *bin84x9P*
    - *noe84x9P*
  - Modo digital:
    - *bin84x9T*
    - *noe84x9T*
- Introduzca la llave USB en la ranura USB correspondiente (A o C).
- Reinicie el teléfono (el LED parpadea durante la actualización).

### 3.20.5 Actualización automática del módulo de expansión de teclas EM-200 con una llave USB

Se puede utilizar una llave USB-A. La llave ha de estar formateada en modo FAT32.

- Cree un directorio en la llave USB: upgrade
- Copie los archivos binarios en el nuevo directorio (update.img):
- Introduzca la llave USB en el puerto USB-A situado en el lado derecho del dispositivo (5).
- Si se detecta una versión más reciente, la actualización se realizará automáticamente.

## 3.21 Personalizar su teléfono de oficina con el color y el logotipo de su empresa

Su teléfono de oficina y el módulo de expansión (si está conectado al teléfono de oficina) pueden personalizarse con el color y el logotipo de su empresa. Es posible pedir un diseño específico e implementarlo en todos los teléfonos de oficina compatibles de la empresa.

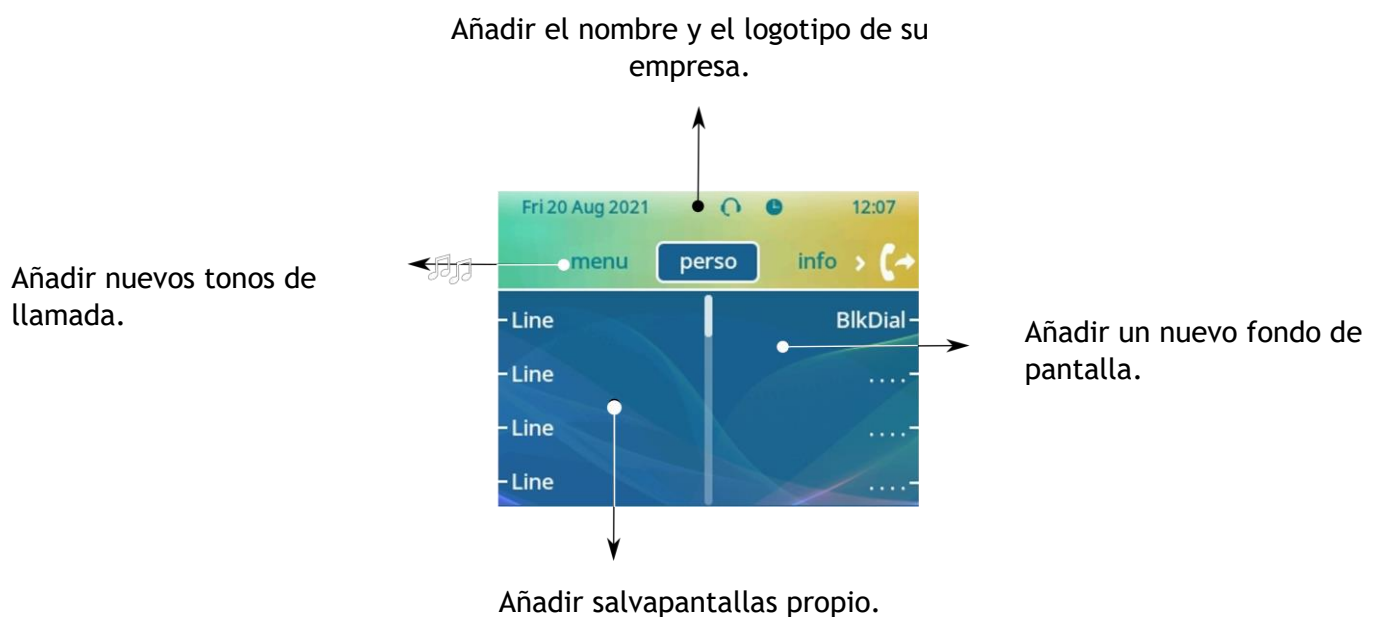

Los elementos personalizables dependen del tipo de teléfono de oficina que utilice:

	ALE-20	ALE-20h	ALE-30h
Logotipo			X
Fondo			X
Protector de pantalla			X
Tonos de llamada	X	X	X
Pantalla de arranque	X	X	X

Si hay un archivo de personalización disponible en el sistema, este anulará todos los diseños y será el único disponible.



Pedir un nuevo diseño. Para obtener más información, póngase en contacto con el administrador o con el instalador.

Almacenar el binario de personalización en el servidor de llamadas (administrador).



Configurar el servidor de llamadas para utilizar el binario de personalización (administrador).

Implementar en los teléfonos de oficina.  
La personalización puede implementarse fácilmente en todos los teléfonos de oficina de su empresa.



Para obtener más información, póngase en contacto con el administrador o con el instalador.



## 4 Accesorios

### 4.1 Lista de accesorios

Si desea información detallada sobre los productos que se enumeran a continuación, consulte el capítulo 'Información de pedidos': Ordering information.

#### 4.1.1 Accesorios USB

- AH 21 U II Premium headset monaural USB-A.
- AH 22 U II Premium headset binaural USB-A.
- AH 21 M II Premium headset monaural USB-A.
- AH 22 M II Premium headset binaural USB-A.
- EM200 Smart Expansion Module (ALE-30h).
- Módulo de interfaz de timbre externo USB (USB Interface module 2 relays).

#### 4.1.2 Accesorio RJ9

- ALE-10 Keyboard.
- AH 11 G Headset monaural.
- AH 11 GA Headset monaural.
- AH 12 G Headset binaural.
- AH 12 GA Headset binaural.

#### 4.1.3 Fuente de alimentación

- USB-C Power supply (EU, US, UK, AU).

#### 4.1.4 Otros auriculares

Los auriculares compatibles están validados por el Programa de socios desarrolladores y de soluciones (DSPP) (consulte el capítulo: Auriculares de terceros certificados en el programa DSPP (Developer and Solution Partner Program)).

#### 4.1.5 Otros accesorios

- Kit de montaje a la pared: Mx/ALE-20/20h/30 Wall Mounting Kit.
- Cable: 3M Cat3 Telephone cable-RJ45/RJ11 (10)

## 4.2 Teclado alfabético magnético: ALE-10 keyboard

### 4.2.1 Descripción

El teclado está configurado en función de su país o idiomas. El teclado magnético se fija automáticamente en la base del terminal. Está conectado al conector correspondiente detrás del teléfono.

Variantes locales:

- QWERTY- QWERTZ (Teclado internacional).

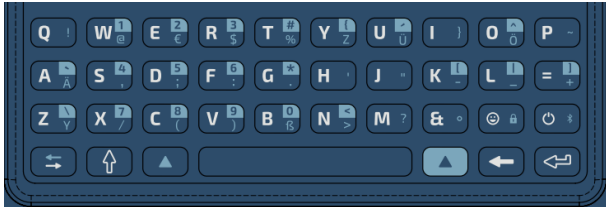

- AZERTY (Teclado francés)

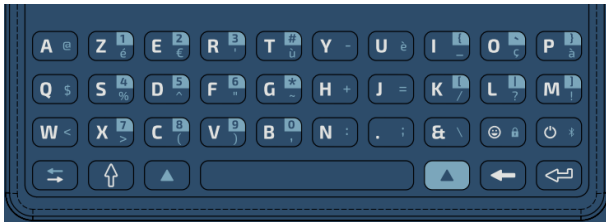

### 4.2.2 Unboxing

- ALE-10 keyboard.
- Instrucciones sobre seguridad y normativas.

### 4.2.3 Instalación

El teclado se magnetiza automáticamente bajo el teléfono. Conecte el teclado al conector RJ9 del

teléfono:  (4).

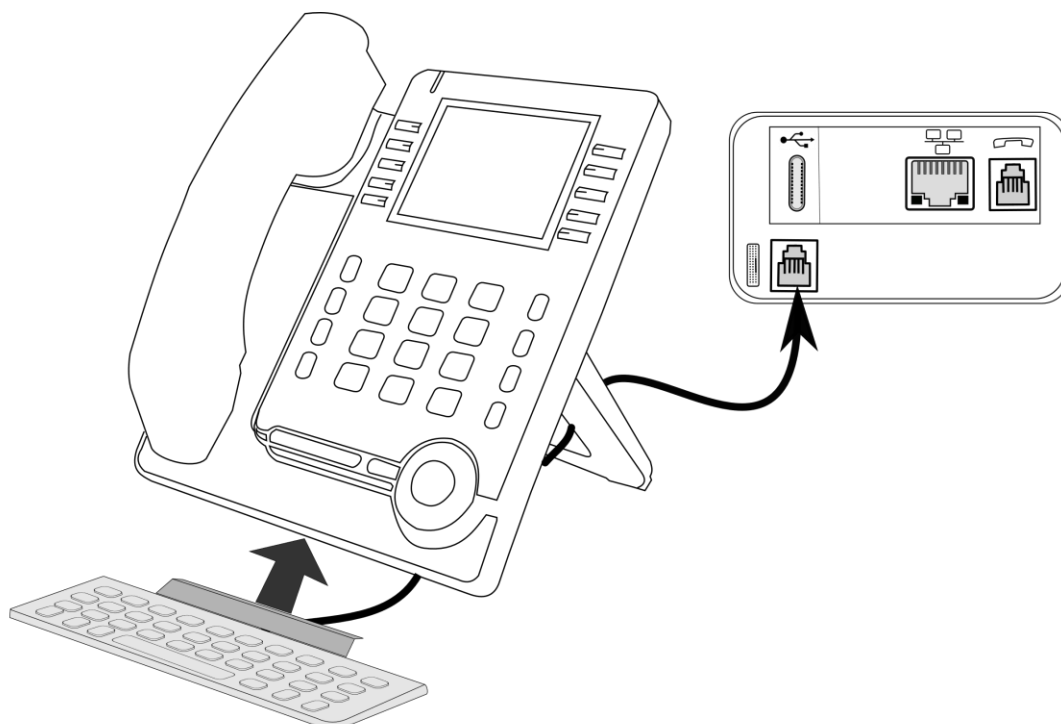

#### 4.2.4 Cómo utilizar el teclado

Utilice el teclado para introducir texto mientras configura el teléfono. Acceda directamente al teclado de marcado introduciendo el nombre del contacto mediante el teclado.

A continuación hay una lista de las teclas de función que le permiten acceder a todos los símbolos.



Bloq. Mayúsculas: para escribir texto en letras mayúsculas. Mantenga pulsada esta tecla y pulse la letra para que aparezca en mayúsculas.



Tecla Alt: para acceder a los caracteres específicos y de puntuación azules del teclado.



Tecla Alt: para acceder a los caracteres específicos y de puntuación resaltados en azul en el teclado.



Tecla de desplazamiento del cursor (izquierda, derecha). Permite navegar por las casillas editadas.

- : Mueva el cursor a la derecha.
- + : Mueva el cursor a la izquierda.



Tecla Intro: para validar el texto editado.



Tecla Backspace: para borrar un carácter de un recuadro de edición.

#### Casos de uso:



: aparece 'f'.



+ : Aparece 'F'.



+ : Aparece ':'.



+ : Aparece '6'.

#### Utilice el teclado internacional en modo QWERTZ

- Utilizar uno de los siguientes:
  - Utilice la tecla alt:
    - + : Aparece 'z'.
    - + : Aparece 'y'.
  - Configure el teléfono de escritorio de modo que presente como predeterminada la disposición QWERTZ en el teclado internacional. Esto significa que las letras 'z' e 'y' se visualizan sin utilizar la tecla alt pulsando las teclas 'y' y 'z' del teclado respectivamente.
    - Abrir el menú local de usuario: acceda a la página 'Menù' › [Configuració](#) › [Teléf.](#) › [Menú local](#) › [Visualizar](#)
    - [German kbd](#): Marque esta opción para utilizar el teclado en disposición QWERTZ (letras azules para algunas teclas).
    -

## 4.3 EM-200 Smart Expansion Module

El módulo de expansión SMART EM-200 (EM-200) de Alcatel-Lucent es un accesorio elegante para teléfonos de oficina que amplía su funcionalidad.

El módulo de expansión inteligente EM-200 solo está disponible para ALE-30h.



Las funciones del teléfono se pueden ampliar con complementos: El módulo adicional EM-200 ofrece hasta 120 teclas LED adicionales. Hay 2 x 10 teclas LED programables para cada página virtual. El EM-200 puede mostrar hasta 2 páginas virtuales. Puede conectar hasta 3 módulos EM-200 al ALE-30h.

El EM-200 está diseñado especialmente para personal administrativo, recepcionistas, secretarios y cualquier persona que necesite utilizar varios servicios telefónicos al mismo tiempo.

### 4.3.1 Unboxing

- EM-200 Smart Expansion Module.
- Soporte ajustable a 2 grados.
- Tornillo 2xM3.
- Instrucciones sobre seguridad y normativas.

### 4.3.2 Descrip. / Conectores de

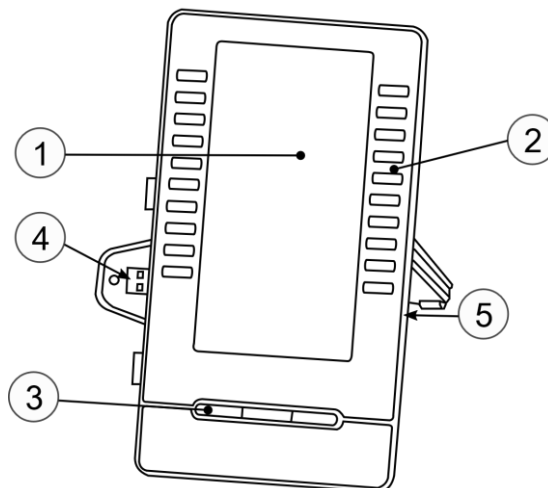

<p><b>1</b></p> <p><b>2</b></p> <p><b>3</b></p>	<p>Pantalla LCD a color.</p> <p>Teclas programables.</p> <p>Teclas de navegación de la página/.</p> <ul style="list-style-type: none"> <li>• &lt;, &gt;: Pulse estas teclas para navegar entre las páginas del módulo adicional (si se ha definido más de una página).</li> <li>• O: Pulse esta tecla para encender la pantalla del teléfono de oficina y el módulo adicional en estado de reposo.</li> </ul>	<p><b>4</b></p> <p><b>5</b></p>	<p>Conector para conectar el dispositivo al teléfono fijo o al complemento ya conectado (USB-A). El módulo cuenta con un soporte que hay que fijar al teléfono de escritorio o a otro complemento.</p> <p>Conector bus serie universal (USB-a).</p> <p>Este conector se usa para:</p> <ul style="list-style-type: none"> <li>• Conectar un auricular USB.</li> <li>• Conectar un módulo adicional.</li> <li>• Para conectar un módulo de conferencia.</li> <li>• Utilícelo para actualizar el complemento adicional con una llave USB.</li> </ul>
---	---	---------------------------------	---

Un conector USB-C se reserva exclusivamente para conectar un adaptador de alimentación. El adaptador de corriente se vende por separado.

#### 4.3.3 Instale el complemento en el teléfono de escritorio

En modo digital, el teléfono de escritorio tiene que recibir energía a partir de un adaptador de alimentación USB-C externo (se venden por separado).

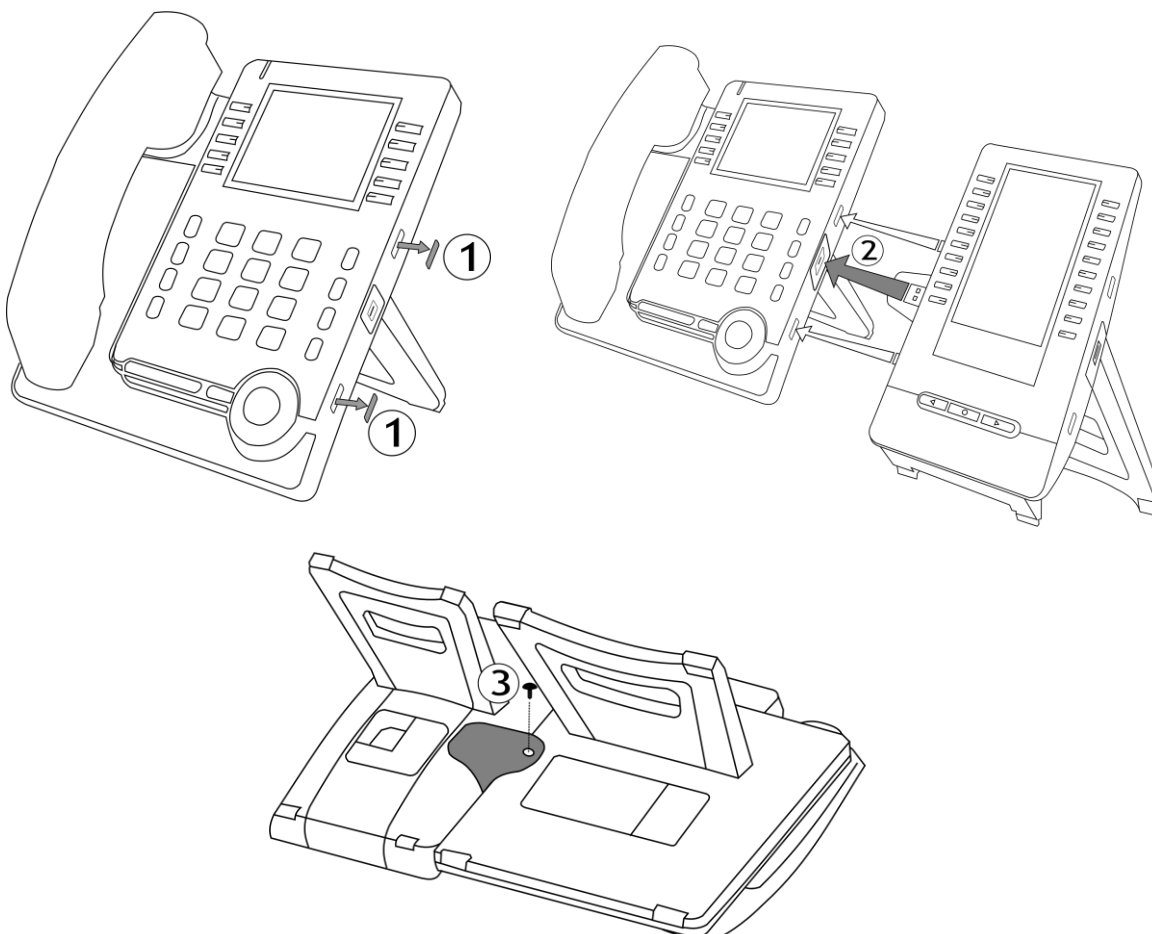

- Quite la goma protectora del lateral del teléfono de oficina.
- Inserte el conector adicional USB-A en la toma USB-A del teléfono fijo.
- Fije el complemento en su sitio con el tornillo proporcionado. Retire la base del teléfono de oficina si le cuesta acceder al tornillo.
- Enchufe el cable de red. Si es necesario, enchufe el adaptador de alimentación USB-C (se venden por separado). En modo digital, el teléfono de escritorio tiene que recibir energía a partir de un adaptador de alimentación USB-C externo.

Si utiliza un auricular USB-A, puede conectarlo al último módulo adicional.

#### 4.3.4 Instale más de un módulo adicional

Puede conectar al ALE-30h hasta tres módulos, dependiendo de su fuente de alimentación. Es posible que haya que conectar otro adaptador de alimentación al primer módulo adicional, en función de la configuración necesaria. Póngase en contacto con su instalador para saber cuántos complementos pueden conectarse al teléfono y si es necesario añadir una fuente de alimentación.

Para añadir un complemento adicional, fije y conecte el nuevo complemento al complemento ya conectado:

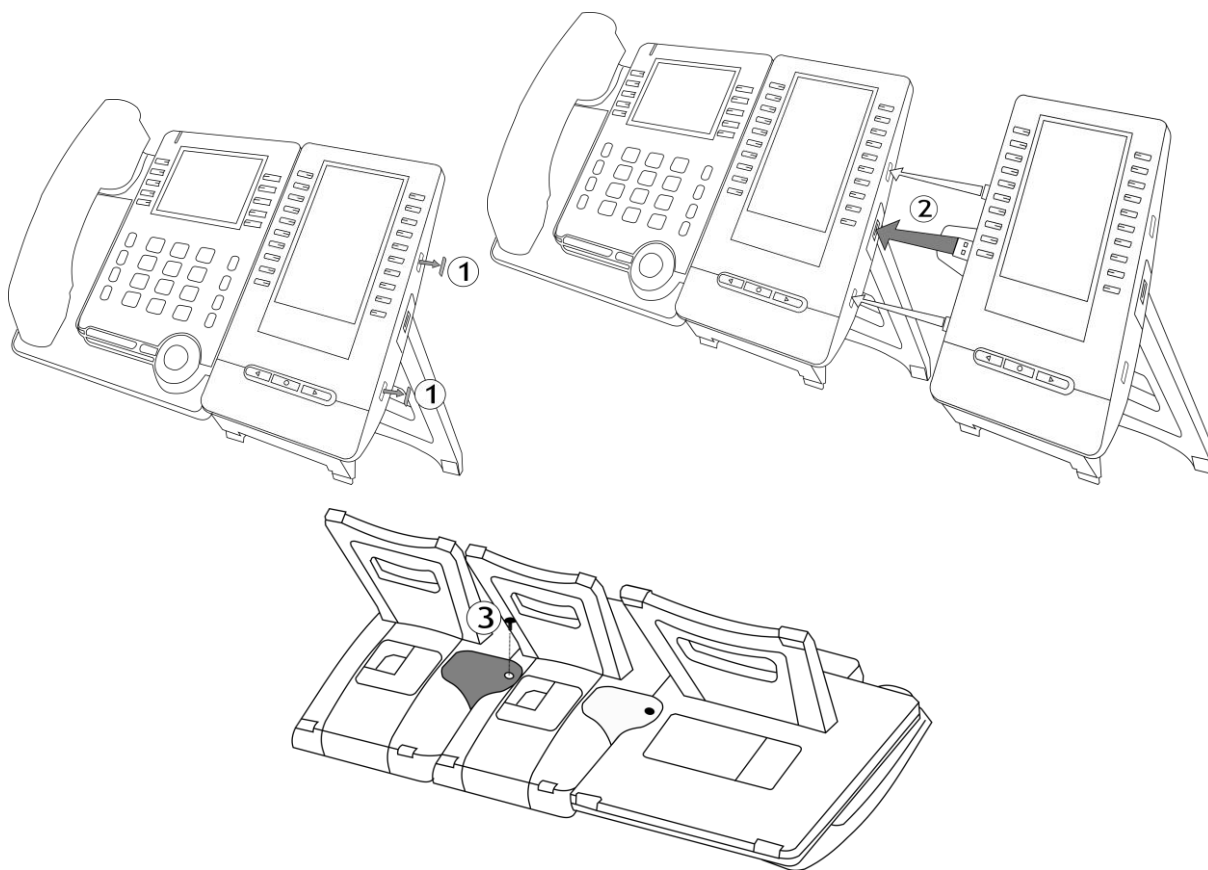



- Se ha conectado un primer complemento al teléfono de escritorio.
- Quite la goma protectora del lateral del nuevo módulo adicional.
- Insertar el nuevo conector adicional USB-A en la toma USB del complemento instalado.
- Usar el soporte adicional para fijarlo al complemento usando el tornillo provisto. Retire la base del módulo adicional donde está fijado el tornillo si le cuesta acceder a él.
- Conecte la fuente de alimentación al teléfono de escritorio. Tiene que usar una segunda fuente de alimentación, conéctela al tercer módulo adicional.

### 4.3.5 Fuente de alimentación

En función de la fuente de alimentación del teléfono de oficina, del tipo de red conectada (IP o digital) y del número de módulos adicionales conectados, puede ser necesario conectar otra fuente de alimentación (se vende por separado) al primer módulo adicional.

La siguiente tabla muestra las distintas configuraciones disponibles, según el tipo de instalación:

		El teléfono de oficina está conectado a una:	
		Red digital	Red IP
El teléfono de oficina está conectado con:	PoE (Power over Ethernet) PoDL (Power over Digital Line)	Conecte otra fuente de alimentación al primer módulo adicional. 	
		Red IP	
	Modo PoE Boost	Conecte una fuente de alimentación al primer módulo adicional si utiliza más de un módulo. 	
		Red digital	Red IP
	Un adaptador de alimentación al teléfono de oficina	Conecte una fuente de alimentación al primer módulo adicional si utiliza más de un módulo. 	

### 4.3.6 Cómo programar teclas

Si desea más información, consulte el apartado: Programar teclas para funciones y números de llamadas.

### 4.3.7 Actualícelo a través de la nube en modo IP.

Si su teléfono de oficina está conectado en modo IP, el módulo adicional se actualizará automáticamente cuando se conecte al teléfono de oficina. La nueva versión es comprobada por el teléfono de oficina, que controla la actualización del complemento.



## 4.4 Kit de montaje a la pared

Para montar el teléfono en la pared, es necesario instalar una placa de pared estándar que se puede encontrar fácilmente en el mercado. Seguir las instrucciones del fabricante para instalar la placa en la pared. Cuando la placa de la pared esté fija, puede preparar su teléfono y montarlo en la pared. El kit de montaje en la pared se vende por separado (véase el siguiente capítulo para la referencia: Información de pedidos).

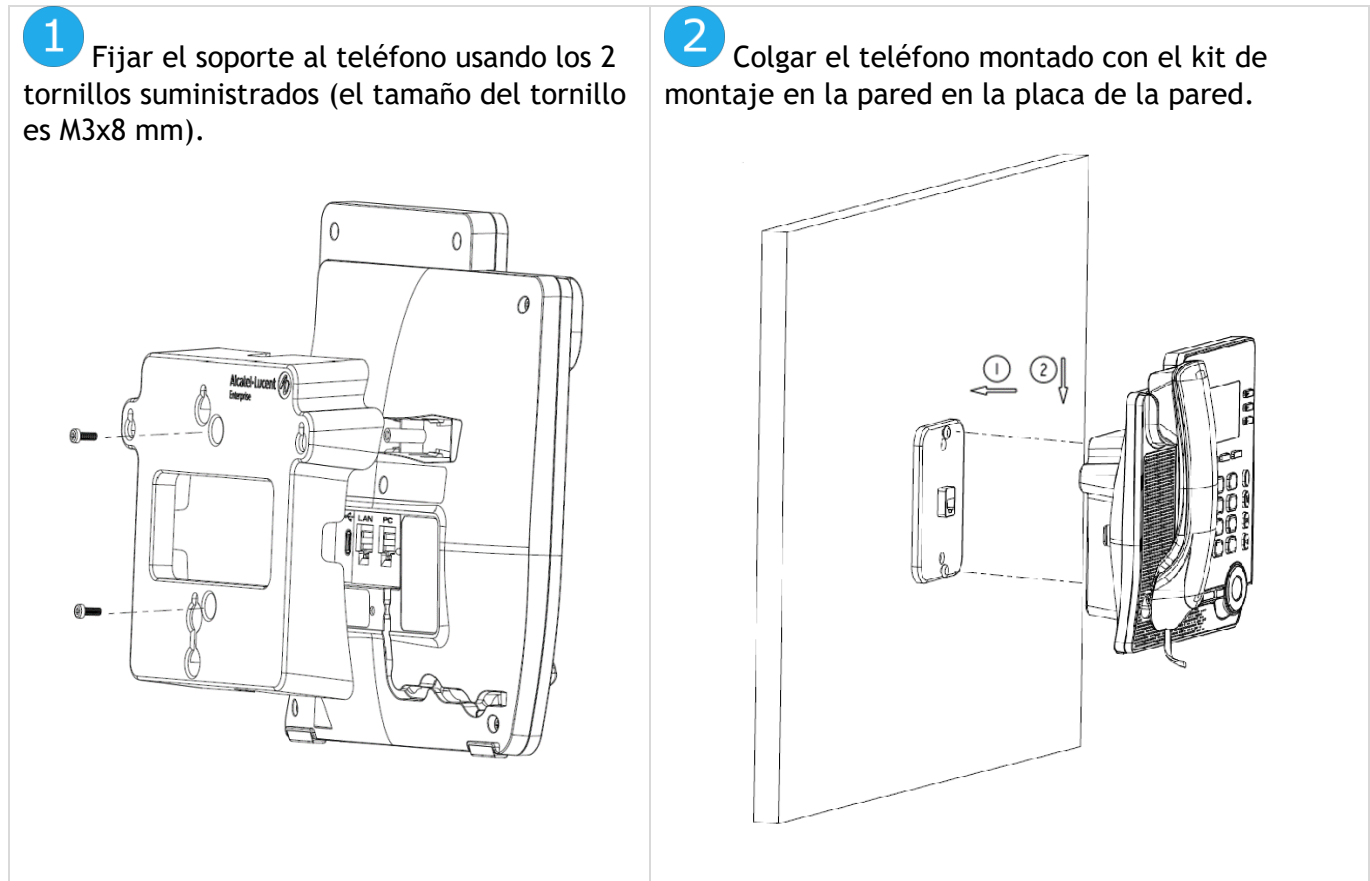

## 4.5 Auriculares de terceros certificados en el programa DSPP (Developer and Solution Partner Program)

La misión del DSPP es la de respaldar un amplio ecosistema de desarrolladores y socios a lo largo del ciclo de vida del teléfono fijo. En este contexto, se llevan a cabo pruebas de certificación entre aplicaciones o dispositivos de socios y plataformas de Alcatel-Lucent Enterprise. Certifica la correcta interconexión de las aplicaciones o dispositivos de socios.

Consulte la lista de auriculares disponibles: “List of certified 3rd parties Headsets for Hard phones and Soft phones.”.

## 5 Especificaciones técnicas

Consulte la ficha técnica de su teléfono de escritorio para obtener más información.

	ALE-30h	ALE-20h	ALE-20
Altura	183 mm (7.2 in)	183 mm (7.2 in)	183 mm (7.2 in)
Ancho	207 mm (8.2 in)	207 mm (8.2 in)	207 mm (8.2 in)
Profundidad	35 mm (1.4 in)	35 mm (1.4 in)	35 mm (1.4 in)
Ponderación (teléfono y base)	806 g (1.78 lbs)	806 g (1.78 lbs)	806 g (1.78 lbs)
Angulo del soporte ajustable	40° - 55°	40° - 55°	40° - 55°
Color	Gris	Gris	Gris
Visualización	3,5 pulgadas, color, 320 x 240 píxeles	2,8 pulgadas, monocromo con luz de fondo, 128 x 64 píxeles	2,8 pulgadas, monocromo con luz de fondo, 128 x 64 píxeles
Alimentación por Ethernet (IEEE 802.3af)	Class 1	Class 1	Class 1
Consumo de energía (PoE) inactiva - activa (sin complementos ni USB)	< 3.5 W	< 3.5 W	< 3.5 W
Consumo de energía (alimentación a través de línea digital) inactivo/activo (sin USB)	0.8W/1.2W	0.8W/1W	1.W/1.6W
Condiciones de funcionamiento	-5°C - +45°C (23°F - 113°F)	-5°C - +45°C (23°F - 113°F)	-5°C - +45°C (23°F - 113°F)
Temperatura de almacenamiento	-25°C - +70°C (-13°F - 158°F)	-25°C - +70°C (-13°F - 158°F)	-25°C - +70°C (-13°F - 158°F)
USB-C	USB 2.0	USB 2.0	USB 2.0
USB-A	USB 2.0	USB 2.0	USB 2.0
Suministro de energía por USB	1 x USB-A (5V, 500mA), ampliable para admitir 4,5W (5V, 900mA)	1 x USB-A (5V, 500mA), ampliable para admitir 4,5W (5V, 900mA)	1 x USB-A (5V, 500mA), ampliable para admitir 4,5W (5V, 900mA)

	<b>EM200</b>
Altura	214 mm (8.4 in)
Ancho	120 mm (4.7 in)
Profundidad	35 mm (1.4 in)
Ponderación (teléfono y base)	450 g (1 lbs)
Angulo del soporte ajustable	40° - 55°
Color	Gris
Visualización	5 inch color, 800 x 400 pixels
Condiciones de funcionamiento	-5° C - +45° C (23° F - 113° F)
Temperatura de almacenamiento	-25° C - +70° C (-13° F - 158° F)
USB-C	USB 2.0
USB-A	USB 2.0
Suministro de energía por USB	1 x USB-A (5V, 500mA), ampliable para admitir 4,5W (5V, 900mA)

## 6 Información de pedidos

Esta lista no es exhaustiva y puede cambiar en cualquier momento.

ALE-20h Essential DeskPhone	3ML37020AA
ALE-20 Essential DeskPhone	3ML37020AB
ALE-30h Essential DeskPhone	3ML37030AA
EM200 Smart Expansion Module	3MK27007AA
Mx/ALE-20/20h/30 Wall Mounting Kit	3MK27008AA
ALE-10 Keyboard AZERTY	3ML37010FR
ALE-10 Keyboard QWERTY - QWERTZ	3ML37010DW
USB-C 5V/2A Power Adapter (EU)	3MK08005EU
USB-C 5V/2A Power Adapter (US)	3MK08005US
USB-C 5V/2A Power Adapter (RW)	3MK08005RW
USB external ringing interface module	3GV28184AA
3m Cat3 Telephone cable-RJ45/RJ11 (x10)	3ML37001AA
AH 21 U II Premium headset monaural USB-A	3MK08011AB
AH 22 U II Premium headset binaural USB-A	3MK08012AB
AH 21 M II Premium headset monaural USB-A	3MK08018AA
AH 22 M II Premium headset binaural USB-A	3MK08014AB
AH 11 G Headset monaural	3MK08007AA
AH 11 GA Headset monaural	3MK08007AB
AH 12 G Headset binaural	3MK08008AA
AH 12 GA Headset binaural	3MK08008AB

# 7 Garantía y cláusulas

Las instrucciones de seguridad y reglamentación se refieren a los siguientes productos: ALE-20 Essential DeskPhone (ALE-20), ALE-20h Essential DeskPhone (ALE-20h), ALE-30h Essential DeskPhone (ALE-30h), ALE-20/20h/30h WB Corded Handset, ALE-10 Keyboard (ALE-10).

Lea atentamente antes de utilizar estos equipos.

## 7.1 Instrucciones de seguridad

- Los cambios o modificaciones realizados en este equipo que no estén aprobados de forma expresa por la entidad responsable del cumplimiento de normativas podría anular el derecho de uso del equipo por parte del usuario.
- Los imanes pueden afectar al funcionamiento de marcapasos y desfibriladores automáticos implantados. Mantenga una distancia de seguridad entre su marcapasos o desfibrilador y el teléfono que contiene elementos magnéticos: 4 centímetros (1½ pulgadas) como mínimo.
- Para limitar el riesgo de interferencia, las personas con marcapasos deben mantener el teléfono inalámbrico alejado de su equipo (a una distancia mínima de 15 cm/6 pulgadas).
- Se recomienda seguir los procedimientos de aceptación estándar antes de usar este equipo en áreas críticas para la seguridad de las personas (hospitales...).
- El terminal incluye elementos magnéticos que pueden atraer objetos metálicos afilados. Para evitar lesiones, asegúrese de que no hay ningún objeto metálico afilado en el auricular ni en el micrófono antes de cada uso.
- Evite utilizar teléfonos (que no sean inalámbricos) durante tormentas con aparato eléctrico. Existe un riesgo remoto de sufrir una descarga eléctrica ocasionada por un rayo.
- No utilice el dispositivo en entornos en los que exista riesgo de explosión.
- No conecte este teléfono a una conexión RDSI (Red Digital de Servicios Integrados) ni a una conexión RTPC (Red Telefónica Pública Conmutada) Ello podría ocasionar graves daños en el teléfono.
- No permita nunca que el teléfono entre en contacto con agua.
- Si se utiliza una fuente de alimentación externa, deberá conectarse a una toma de corriente de fácil acceso.
- Utilice este producto a temperaturas de entre -5 y +45°C (23 y 113°F).
- Estos productos están destinados a ser utilizados únicamente en un entorno interior.
- Los dispositivos PoE (Power over Ethernet) que suministran o reciben alimentación y sus cables conectados deben estar ubicados íntegramente en interiores.
- No utilice los auriculares a un volumen elevado durante un período de tiempo prolongado, ya que puede provocar una pérdida de audición. Escuche siempre a niveles moderados.

## Limpeza y desinfección

Consulte el documento: “How to clean and disinfect Alcatel-Lucent Enterprise terminals”.

Usar guantes cuando se limpian los productos.

No utilizar productos químicos agresivos como lejía, peróxido, acetona, ácido etílico, cloruro de metilo, amoníaco o limpiadores multiusos para limpiar superficies de plástico, metal, goma o pantallas.

Limpia los productos con un paño limpio, seco, de microfibra y no abrasivo.

Rociar la solución de limpieza en el paño antes de limpiar el producto.

Usar toallitas previamente humedecidas o humedecer (pero no mojar) un paño estéril suave con el agente aprobado. Nunca rociar o verter agentes químicos directamente sobre el dispositivo, ya que el líquido puede manchar el producto o filtrarse dentro y dañar el hardware.

No permitir que el líquido se acumule.

ALE recomienda usar una solución de etanol al 70% para todos los terminales alámbricos e inalámbricos de ALE.

Desinfección diaria: hasta 5 desinfecciones por día.

Una limpieza extensa durante la limpieza o desinfección puede causar daños en la superficie del dispositivo.

ALE recomienda asignar un terminal inalámbrico dedicado a cada empleado en lugar de compartir turnos en los terminales, así como sustituir el teléfono en los terminales alámbricos para cada empleado.

## Otra configuración avanzada (si se solicita)



**ALE-20, ALE-20h, ALE-30h:** estos productos pueden ser alimentados por PBX a través de un enlace digital propio (excluyendo ALE-20) o por Power over Ethernet (POE) que cumpla la IEEE 802.3af clase 1 como mínimo, o por una fuente de alimentación externa USB tipo C (EPS) con una potencia de 5V CC, 2A como mínimo.

## 7.2 Declaraciones sobre normativas

Puede obtener la Declaración de conformidad de:

ALE International 32 avenue Kléber - 92700 Colombes, France - ebg\_global\_supportcenter@al-enterprise.com.

otra configuración avanzada (si se solicita). Utilizar uno de los siguientes:

-  → *Aviso legal* (o acceda a la página 'Menù' → *Configuració* → *Teléf.* → *Menú local* → *Aviso legal*).
-  Seleccione el icono de configuración que se muestra en la parte inferior izquierda de la pantalla durante el arranque (pasados unos segundos) → *Legal*.

### Países de la UE

Este equipo cumple los requisitos esenciales de las siguientes Directivas:

- 2009/125/EC (ErP), 2011/65/EU (RoHS) y su modificación 2015/863 (EU),
- Equipos no radioeléctricos: 2014/30/EU (EMC), 2014/35/EU (LVD),
- Equipos radioeléctricos: 2014/53/EU (RED),

### UK

Este equipo cumple los requisitos esenciales de los siguientes reglamentos: Radio Equipment Regulations 2017, Electromagnetic Compatibility Regulations 2016, Electrical Equipment (Safety) Regulations 2016, The Ecodesign for Energy-Related Products and Energy Information (Amendment) (EU Exit) Regulations 2020, The Restriction of the Use of Certain Hazardous Substances in Electrical and Electronic Equipment Regulations 2012

El rango de frecuencias de 5150 a 5350 MHz está restringido al uso en interiores.

### Canadá

Los equipos con parte de RF cumplen los RSS exentos de licencia de Industry Canada. El funcionamiento está sujeto a las dos condiciones siguientes: (1) este dispositivo no puede causar interferencias perjudiciales y (2) este dispositivo debe aceptar cualquier interferencia que reciba, incluidas las que puedan provocar un funcionamiento no deseado. Estos productos cumplen las especificaciones técnicas aplicables de Innovación, Ciencia y Desarrollo Económico de Canadá.

Los dispositivos para la banda 5150-5350 MHz son solo para uso en interiores para reducir el potencial de interferencias perjudiciales para los sistemas móviles por satélite cocanal.

### USA

Los equipos sin parte de RF han sido probados y se ha comprobado que cumplen los límites de un dispositivo digital de clase B, de acuerdo con la parte 15 de las normas de la FCC. Dichos límites se han concebido para proporcionar una protección razonable contra interferencias perjudiciales en instalaciones residenciales. Este equipo genera, utiliza y puede emitir energía de radiofrecuencia y, en caso de que no se instale o utilice respetando las instrucciones, puede causar interferencias perjudiciales en las comunicaciones por radio. Sin embargo, no se puede garantizar que no se produzcan interferencias en determinadas instalaciones. En caso de que este equipo produjera interferencias perjudiciales para la recepción de radio o televisión (fenómeno que puede comprobarse apagándolo y volviéndolo a encender) recomendamos al usuario que intente corregirlas consultando a su distribuidor.

La privacidad de las comunicaciones no está garantizada cuando se utiliza cualquier dispositivo Bluetooth®.

**⚠ California - Atención:** estos productos contienen sustancias químicas como plomo y compuestos de plomo, que, según el estado de California, producen cáncer y defectos congénitos u otros daños al sistema reproductivo. Si desea más información, entre en la página web [www.P65Warnings.ca.gov](http://www.P65Warnings.ca.gov).

### México

La operación de este equipo está sujeta a las siguientes dos condiciones: (1) es posible que este equipo o dispositivo no cause interferencia perjudicial y (2) este equipo o dispositivo debe aceptar cualquier interferencia, incluyendo la que pueda causar su operación no deseada.

### Información sobre la eliminación

Este símbolo significa que el equipo debe ser devuelto a un punto de recogida de residuos de equipos electrónicos. Las baterías defectuosas deben llevarse a un punto de recogida de desechos químicos.













### Documentación relacionada

















En el siguiente sitio web encontrará estas instrucciones de seguridad y normativas y la documentación de usuario en otros idiomas: <https://www.al-enterprise.com/products>.

[www.al-enterprise.com/es-es](http://www.al-enterprise.com/es-es) El nombre y el logotipo Alcatel-Lucent son marcas registradas de Nokia que se usan bajo licencia por ALE. Para saber de otras marcas utilizadas por las empresas filiales de ALE holding, visite: [www.al-enterprise.com/es-es/legal/marcas-comerciales-copyright](http://www.al-enterprise.com/es-es/legal/marcas-comerciales-copyright). Todas las demás marcas comerciales son propiedad de sus respectivos propietarios. La información incluida puede modificarse sin previo aviso. ALE Holding no asume ninguna responsabilidad por las posibles inexactitudes del contenido. © Copyright 2022 ALE International, ALE USA Inc. Todos los derechos reservados en todos los países.













Teclas	
	<ul style="list-style-type: none"> <li>Pulsar la tecla de llamada - en estado de inactividad - pulsación breve durante la llamada entrante (timbre).</li> <li>Tecla de rellamada: para acceder a la función 'Rellamada' (pulsación breve/larga en estado de inactividad).</li> </ul>
	<ul style="list-style-type: none"> <li>Timbre silencioso al recibir una llamada entrante.</li> <li>Finalizar la llamada (Descolgar).</li> <li>Volver a la página principal.</li> </ul>
	<ul style="list-style-type: none"> <li>Tecla de silencio Durante una llamada, pulse esta tecla para que su contacto no pueda escucharle a usted. Cuando está activado, la tecla parpadea en azul.</li> <li>Tecla de interfonía En estado de inactividad, pulse esta tecla para pasar el teléfono al modo interfonía. Cuando reciba una llamada, el teléfono se descuelga automáticamente y usted entra directamente en el modo manos libres. Cuando está activado, la tecla se ilumina en azul.</li> <li>El administrador del sistema puede desactivar esta función.</li> </ul>
	<ul style="list-style-type: none"> <li>Tecla de mensajería para acceder al portal de mensajería (registro de llamadas, mensajes de voz y mensajes de texto). Esta tecla parpadea en azul cuando hay un nuevo evento, como un nuevo mensaje de voz, un nuevo mensaje instantáneo o un nuevo evento en el registro de llamadas, y permanece encendida hasta que se confirman o eliminan todos los eventos. La tecla permanece encendida hasta que se confirman o borran todos los eventos.</li> </ul>
	<ul style="list-style-type: none"> <li>Pulsando esta tecla se responde a la llamada en modo manos libres (la tecla es azul). Si hay una llamada en curso, pulsando esta tecla cambia de modo manos libres a auriculares o modo auriculares. Una pulsación larga activa el altavoz cuando hay una llamada en progreso a través del teléfono o el auricular.</li> </ul>
	<ul style="list-style-type: none"> <li>Subir el volumen (estado llamada o sonando).</li> <li>Aumentar el brillo (estado inactivo)<sup>(1)</sup>.</li> </ul>
	<ul style="list-style-type: none"> <li>Bajar el volumen (estado llamada o sonando).</li> <li>Disminuir el brillo (estado inactivo)<sup>(1)</sup>.</li> </ul>
<p>Las siguientes teclas dependen de la configuración del sistema. La tecla 'abc' es una tecla que permite cambiar entre los teclados alfabético y numérico (tecla alfanumérica) o una tecla programable si ya hay un teclado opcional conectado al teléfono (ALE-30h). Las teclas F1 y F2 son teclas programables. Las teclas de espera y transferencia dependen del sistema y de los países, póngase en contacto con su instalador para obtener más información sobre su sistema (configuración para Estados Unidos, por ejemplo). En este caso F1 y F2 ya no son programables.</p>	
	<ul style="list-style-type: none"> <li>Tecla programable (F1). El indicador luminoso se enciende cuando está activada la función asociada a la tecla (azul). Se puede asociar una llamada directa o de servicio a estas teclas.</li> <li>Poner una llamada en espera / Recuperar la llamada en espera: Esta función depende de la configuración del sistema. Si es necesario, póngase en contacto con el administrador.</li> </ul>
	<ul style="list-style-type: none"> <li>Tecla programable (F2). Se ilumina en azul cuando está activada la función asociada con la tecla. Se puede asociar una llamada directa o de servicio a estas teclas.</li> <li>Transferencia: transferir la llamada a otro número. Esta función depende de la configuración del sistema. Si es necesario, póngase en contacto con el administrador.</li> </ul>
	<ul style="list-style-type: none"> <li>Tecla alfanumérica Alternar entre teclado alfabético y numérico. Cuando está activado, la tecla se ilumina en azul. Se puede utilizar un teclado opcional en el ALE-30h. En este caso, la tecla se puede programar como teclas programables F1 o F2.</li> <li>Tecla programable <sup>(1)</sup> (Si el teclado opcional está conectado al teléfono de escritorio). El indicador luminoso se enciende cuando está activada la función asociada a la tecla (azul). Se puede asociar una llamada directa o de servicio a estas teclas.</li> <li>Acceder a la función de marcación por nombre (pulsación prolongada).</li> </ul>



Iconos de estado	
Modo silencioso.	
Teléfono bloqueado <sup>(1)</sup> .	
Auriculares conectados.	
Manos libres conectado	
Cita programada.	
Icono de señal cifrado.	
Wi-Fi (uso futuro)	
Iconos de llamadas	
Icono de llamada entrante.	
Icono de llamada en curso.	
Icono de llamada retenida.	
Su interlocutor finalizó la conversación.	
Teclado alfanumérico	
<p>Su teléfono está equipado con un teclado alfanumérico. Puede pasar del teclado numérico (para marcar un número) al alfabético (para escribir texto) y viceversa, pulsando la tecla alfanumérica. Cuando se encuentra en una zona de texto, puede cambiar al teclado alfabético seleccionando esta tecla. Cuando está activado, la tecla se ilumina en azul. Seleccione la misma tecla que se ilumina en azul para pasar al teclado numérico (la tecla se apaga). El ALE-30h DeskPhone también puede estar equipado con un teclado alfabético magnético: ALE-10 keypad (se venden por separado). En este caso, la tecla alfanumérica está deshabilitada. Por lo tanto, la tecla específica puede ser programada.</p>	
	% \$ / - & ( ) [ ] = *
	@ #
	espacio   - _ 1
	+ . , ; : \ ? ! < > 0
	Pulsar y mantener pulsada la tecla '*' para pasar del modo minúscula al modo mayúscula, y viceversa.
Con las teclas de navegación puede mover el cursor dentro del texto (excepto en la función de marcar por nombre).	
	Sirve para borrar el último carácter introducido. El modo alfabético permanece activado...

<sup>(1)</sup> Disponible para ALE-30h Essential DeskPhone <sup>(2)</sup> Disponible para ALE-20h Essential DeskPhone <sup>(3)</sup> Disponible para ALE-20 Essential DeskPhone.



<b>Llamada</b> Marque el número directamente o marque el número después de pulsar una tecla de línea (una tecla para descolgar el teléfono o auricular Bluetooth®, tecla de manos libres).	
<b>Llamar por nombre (Directorio de empresa)</b> Introduzca el nombre, el apellido/nombre del contacto o las iniciales y siga las instrucciones que aparecen en la pantalla.	
<b>Responder una llamada</b> Descuelgue el teléfono, utilice una tecla de descolgado (teléfono o teléfono Bluetooth®), utilice la tecla de manos libres o pulse el icono de llamada entrante.	
<b>Ignorar una llamada / Finalizar la llamada.</b>	
<b>Último n° emitido (repet)</b> Mantener pulsada para acceder a la lista de las 8 últimas llamadas marcadas.	
<b>Efectuar una petición de rellamada a un teléfono que está comunicando</b> <i>Solicitud de rellamada</i>	
<b>Poner de una llamada en espera (espera)</b> <i>Espera</i>	
<b>Envío de señalización DTMF</b> <i>Código MF</i> Enviar números.	
<b>Silenciar</b>	
<b>Interfonía</b> El teléfono responde automáticamente la llamada. Antes de ocupar la línea, se escucha una serie de pitidos específicos.	 Pulsación larga
<b>Cambiar de un modo de audio a otro</b>	
<b>Realización de una segunda llamada durante una conversación</b> <i>2. llam</i>	
<b>Respuesta a una segunda llamada durante una conversación</b> Seleccione el icono de llamada entrante.	
<b>Alternar entre llamadas (solicitud de espera)</b> Seleccione el icono de llamada en espera de la pantalla de conversación.	
<b>Para cancelar la segunda llamada y recuperar la primera</b> Usted recupera automáticamente la primera llamada.	
<b>Transferir una llamada</b> Durante una conversación con un interlocutor. Llame a un segundo contacto. <i>Transf.</i>	
<b>Conferencia</b> Llame al primer contacto. Llame al segundo contacto. <i>Conferencia.</i>	
<b>Llamar mediante teclas de llamada programadas</b> Pulse la tecla deseada de llamada programada.	Personal

<b>Programar las teclas de llamada directa</b> Seleccione una tecla programable vacía o <i>Person</i> > <i>Icono</i> Seleccione la tecla para el programa. Introduzca el nombre y el número que desea asociar a la tecla.	Menú
<b>Modificar la tecla programada</b> <i>Person</i> > <i>Icono</i> Pulse la tecla programada que se va a modificar. Seguir las instrucciones dadas en pantalla.	Menú
<b>Borre una tecla programada</b> <i>Person</i> > <i>Icono</i> Seleccione la tecla que se va a borrar. Seguir las instrucciones dadas en pantalla.	Menú
<b>Personalizar su mensaje vocal</b> <i>Person</i> > <i>Buzón</i> Puede escuchar el saludo, personalizar el saludo y establecer el saludo predeterminado.	Menú
<b>Consulta de su buzón de voz</b>	
<b>Desvío de llamadas a su buzón de voz</b> Seleccione el icono de desvío. <i>Inmediato/VM</i> Seleccione el tipo de desvío de llamadas requerido.	
<b>Cancelar el desvío</b> Seleccione el icono de desvío. <i>Anul'</i>	
<b>No molestar</b> Seleccione el icono de desvío. <i>Nomolestar (NoMol)</i>	
<b>Consultar mensajes instantáneos</b> Seleccione la característica de mensaje instantáneo ( <i>MI</i> )	
<b>Enviar un mensaje instantáneo a un contacto</b> <i>Enviar IM</i> Introducir el número del destinatario / Introducir las primeras letras del nombre.	
<b>Información acerca del teléfono</b>	Info.
<b>Bloquear/desbloquear el teléfono</b> <i>Bloquear</i>	Menú
<b>Ajustar volumen de audio</b>	
<b>Seleccione el idioma que prefiera</b> <i>Person</i> > <i>Opción</i> > <i>Idioma</i>	Menú
<b>Elija el tono</b> <i>Person</i> > <i>Teléf.</i> > <i>Timbre</i> Ajustar el tono mediante los menús siguientes: Melodía, Silencio, Tonos, Volumen, etc.	Menú
<b>Ajustar el brillo del terminal</b> <i>Configuració</i> > <i>Teléf.</i> > <i>Menú local</i> > <i>Visualizar</i> > <i>Brillo</i>	
<b>Ajuste del contraste de la pantalla</b> <sup>(2)(3)</sup> (en estado de inactividad)	
<b>Modificar la contraseña del equipo</b> <i>Person</i> > <i>Opción</i> > <i>Clave</i>	Menú
<b>Página de inicio</b> <i>Configuración</i> > <i>Opción</i> > <i>Pág.inicio</i> Seleccionar la página predeterminada.	Menú

<sup>(1)</sup> Dependen de la configuración del sistema para países específicos como Estados Unidos. <sup>(2)</sup> Disponible para ALE-20h Essential DeskPhone <sup>(3)</sup> Disponible para ALE-20 Essential DeskPhone.