

# Panasonic®

## Manual del usuario

### Central pura IP

Nº modelo **KX-NCP500 / KX-NCP1000**  
**KX-TDE100 / KX-TDE200 / KX-TDE600**



Gracias por adquirir una central pura IP de Panasonic.  
Lea este manual con atención antes de utilizar este producto y guárdelo para futuras consultas.

**KX-NCP500 / KX-NCP1000: Archivo de software PBMPR Versión 7.0000 o superior**  
**KX-TDE100 / KX-TDE200: Archivo de software PMMPR Versión 7.0000 o superior**  
**KX-TDE600: Archivo de software PGMPR Versión 7.0000 o superior**

# Funciones destacadas

## Comunicación IP

Esta central acepta comunicación IP utilizando una variedad de teléfonos IP, como por ejemplo la serie KX-NT300 / KX-NT500 con Auto-etiquetado y / o auriculares inalámbricos Bluetooth®, extensiones SIP y Softphones IP de Panasonic.

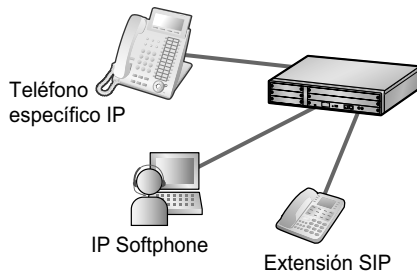

Consulte con el distribuidor

## Funcionamiento fácil

Si utiliza un cierto teléfono Panasonic equipado con una tecla Navegador / Jog Dial y una pantalla, es más fácil acceder a la función deseada. Además, se le informará de la recepción de una llamada entrante o de un mensaje en espera con el indicador, si dispone de uno.

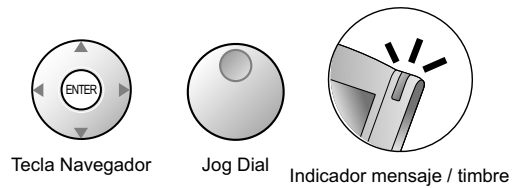

1.1 Antes de utilizar los teléfonos (Página 18)

## Funciones de teléfono móvil

Esta central acepta el uso de teléfonos móviles. Los teléfonos móviles podrán realizar y recibir llamadas como si fueran extensiones registradas.

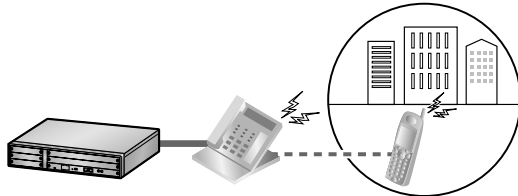

1.16 Funciones de teléfono móvil (Página 197)

## Sistema inalámbrico

Esta central es compatible opcionalmente con un sistema de extensión portátil (EP). Las EPs se pueden utilizar en la central con otros teléfonos con cable.

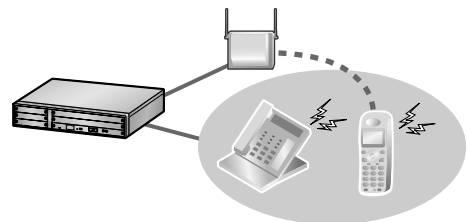

1.8.12 Utilizar la EP en paralelo con un teléfono con cable (Equipo portátil XDP / Paralelo) (Página 146)

### Mensaje de voz integrado simplificado

Puede ajustar las llamadas entrantes para que se redirijan a su buzón de mensajes. De esta forma, los llamantes podrán dejar mensajes de voz cuando no pueda contestar el teléfono.

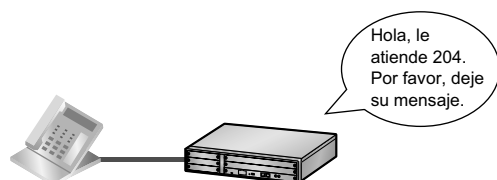

1.6.2 Utilizar la mensajería de voz (Mensaje de voz integrado simplificado [MVS]) (Página 106)

### Centro de llamadas

Esta central ofrece una función integrada de Centro de llamadas que se conoce como Grupo de entrada de llamadas (ICD). Las llamadas entrantes de un Grupo ICD pueden colocarse en una cola o redireccionarse a un destino preprogramado, pueden contestarse siguiendo una prioridad y controlarse a través de una extensión supervisora.

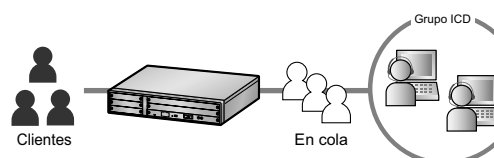

1.9 Utilizar el centro de llamadas (Página 148)

### Communication Assistant (CA)

Los usuarios de CA Client pueden conectarse a la central sin utilizar ningún servidor externo. Los usuarios de CA Client pueden realizar llamadas haciendo clic en la agenda telefónica de su PC y también pueden utilizar muchas otras funciones.

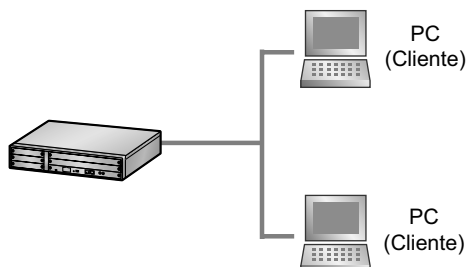

Consulte con el distribuidor

### CA Call Accounting

Esta aplicación puede calcular el coste de las llamadas y realizar un seguimiento de la actividad de las llamadas para las llamadas que se realicen a través de la central. Instalar el software del servidor web CA Call Accounting permite acceder a CA Call Accounting desde cualquier PC utilizando un cliente web. Con el cliente web, podrá clasificar y visualizar, imprimir o exportar la información de las llamadas.

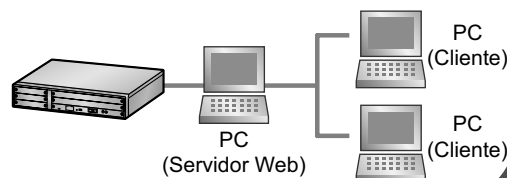

Consulte con el distribuidor

### En este manual,

- Se utilizan las abreviaturas siguientes:  
TEA → Teléfono específico analógico  
TE con pantalla → Teléfono específico con pantalla  
TED → Teléfono específico digital  
TE-IP → Teléfono específico IP  
EP → Extensión portátil  
TE → Teléfono específico  
Extensión SIP → Extensión de Protocolo de iniciación de sesión  
TR → Teléfono regular
- El sufijo de cada número de modelo (por ejemplo, KX-NCP500NE) se omitirá.
- Las ilustraciones de la central se basan en la KX-NCP500.
- En este manual, la serie KX-NT500 corresponde a los modelos KX-NT543, KX-NT546 y KX-NT560.

## Funciones destacadas

---

- Los siguientes iconos se utilizan frecuentemente.



Sugerencias



Condiciones

## Aviso

- Esta central es compatible con extensiones SIP (Protocolo de iniciación de sesión). Sin embargo, en función del tipo de su teléfono es posible que algunas funciones de la central no estén disponibles para extensiones SIP.
- En caso de fallo de alimentación, puede que los teléfonos conectados no funcionen. Compruebe que haya disponible un teléfono independiente, no conectado a la red eléctrica local, para poder utilizarlo en casos de emergencia.
- Antes de conectar este producto, compruebe que es compatible con el entorno operativo. No se puede garantizar un funcionamiento correcto para:
  - interoperabilidad y compatibilidad con todos los dispositivos y sistemas conectados a este producto
  - funcionamiento y compatibilidad correctos con los servicios que ofrecen las compañías de telecomunicaciones a través de las redes conectadas

## NOTAS

- Algunas funciones, software y hardware opcionales no están disponibles en algunos países / zonas ni para determinados modelos de central. Para más información, consulte con su distribuidor Panasonic certificado.
- Este manual ofrece información básica acerca de cómo acceder a las funciones que más se utilizan de la central con los teléfonos específicos (TEs), los teléfonos regulares (TRs), las extensiones portátiles (EPs) y las consolas SDE. Para obtener información acerca de las funciones y los ajustes, póngase en contacto con su distribuidor.
- En este manual, aparecen distintos tipos de TEs, como se indica a continuación:
  - Teléfono específico IP (TE-IP)
  - Teléfono específico digital (TED)
  - Teléfono específico analógico (TEA)
  - Teléfono específico con pantalla (TE con pantalla)"TE" se utiliza como término genérico para representar todos estos TEs. Si una función de la central sólo es compatible con determinados TEs, como por ejemplo TEs-IP, se indicarán claramente los tipos de teléfono compatibles.
- En función del estado de la red, es posible que los TEs-IP / extensiones SIP estén ocupados y que no pueda realizar ni recibir llamadas.
- El contenido de este manual se aplica a centrales con una versión de software determinada, como se indica en la portada de este manual. Para confirmar la versión de software de su central, consulte a su distribuidor.
- Las especificaciones del producto están sujetas a cambios sin previo aviso.
- Las teclas y las operaciones para el KX-NT400 son distintas a las de otros TEs. Los usuarios del KX-NT400 deberán consultar las Instrucciones de funcionamiento del KX-NT400.

## Notas para usuarios de extensiones SIP

Antes de utilizar una extensión SIP, lea las notas siguientes.

- a. Las funciones siguientes están disponibles para usuarios de la extensión SIP:
  - Realizar llamadas

- Contestar a llamadas
  - Retener llamadas
  - Transferir llamadas (no podrá colgar antes de que el interlocutor transferido conteste.)
- b.** Las operaciones disponibles utilizando números de función están limitadas. Consulte los tipos de teléfono que se indican en el extremo superior izquierdo de cada operación.
  - c.** Los usuarios del KX-HGT100 podrán acceder a algunas funciones de la central utilizando los números de función. Algunas funciones sólo estarán disponibles cuando el firmware del KX-HGT100 y la versión del archivo de software MPR de la central se actualicen a las últimas versiones. Consulte "1.15.1 Lista de operaciones". Para más información, consulte con su distribuidor.
  - d.** Los usuarios del KX-HGT100 podrán guardar y marcar números telefónicos de su teléfono para uso personal a través de la programación del KX-HGT100.
  - e.** Los tonos que se indican en "4.3.1 ¿Qué significan los tonos?" no están disponibles para usuarios de extensiones SIP. Es posible que los tonos o los tipos de tono varíen en función del tipo de teléfono que se utilice. Por ejemplo, cuando coloque una llamada en retención, es posible que se escuche un tono específico para la extensión SIP o que no se escuche ningún tono.
  - f.** Cualquier número que se pulse al escuchar un tono de ocupado / NOM / de reorden, como por ejemplo el número de función para activar la Retrollamada automática por ocupado, se ignorará.
  - g.** Es posible que las operaciones para las extensiones SIP difieran de los pasos descritos en este manual y pueden variar en función del tipo de teléfono que se utilice.

## Notas para los usuarios de TE-IP KX-NT543, KX-NT546 y KX-NT560

Al utilizar un TE-IP KX-NT543, KX-NT546 o KX-NT560 en modo ECO, la velocidad de transmisión de la red IP será relativamente lenta y no podrá utilizarse el puerto Ethernet secundario. Para desactivar el modo ECO, póngase en contacto con su distribuidor.

## Marcas comerciales

- La inscripción y los logos Bluetooth® son propiedad de Bluetooth SIG, Inc. El uso de esta marca por parte de Panasonic Corporation está bajo licencia.
- Todas las marcas registradas que aparecen en este punto pertenecen a sus respectivos propietarios.

## ***Avisos de seguridad***

Siga los avisos de seguridad de este manual para evitar lesiones a los usuarios u otras personas y daños materiales.

Los avisos siguen esta clasificación, según la gravedad de la lesión o daño:



Un mal uso puede provocar la muerte o lesiones graves.



Un mal uso puede provocar la lesiones personales o daños materiales.

# Información importante

## GUARDE ESTAS INSTRUCCIONES



### ADVERTENCIA

#### REQUISITOS DE SEGURIDAD

##### **Para todos los equipos telefónicos**

- Sólo servicio técnico cualificado podrá instalar y realizar el mantenimiento del producto. El producto deberá usarse tal como se entrega en el momento de su adquisición; no debe desmontarse ni modificarse. El hecho de desmontarlo o modificarlo puede provocar un incendio, descargas eléctricas o daños al producto.
- Evite que el producto entre en contacto con la lluvia y no lo exponga a la humedad. Procure no salpicar el producto con agua, aceite u otros líquidos. Estas condiciones pueden provocar un incendio o descargas eléctricas, y puede disminuir el rendimiento del producto.
- Siga todos los avisos e instrucciones marcados en el equipo.
- No coloque el producto en una superficie inestable o irregular. Si el producto cayera, podría provocar lesiones o podría dañarse.
- Los productos que requieran una fuente de alimentación sólo se deberían conectar a la corriente eléctrica del tipo especificado en la etiqueta del mismo. Si no está seguro del tipo de corriente de que dispone, consulte con el distribuidor o con la compañía eléctrica local.
- Por razones de seguridad, algunos productos están equipados con un conector derivado a tierra. Si no dispone de una toma de tierra, instale una. No omita esta medida de seguridad manipulando el conector.
- No coloque nada encima del cable de alimentación. No coloque el producto en un lugar donde pueda pisar el cable de alimentación o tropezar con él.
- No suministre alimentación a una combinación de dispositivos que supere la capacidad nominal total de las tomas o cables de extensión utilizados. Si las tomas, cables de alimentación, cables de extensión, etc. se utilizan de modo que se supere su capacidad nominal, emitirán gran cantidad de calor, lo que podría provocar un incendio.
- Limpie con regularidad el polvo de todos los equipos. Una cantidad excesiva de polvo puede provocar incendios o descargas eléctricas y puede disminuir el rendimiento del producto.
- En las siguientes circunstancias, desconecte el producto de la toma de pared y póngase en contacto con su distribuidor:
  - a. Cuando el cable de alimentación o el conector estén dañados o deshilachados.
  - b. Si se ha derramado líquido en el interior del producto.
  - c. Si el producto ha estado expuesto a la lluvia o al agua.
  - d. Si el producto no funciona normalmente siguiendo las instrucciones de funcionamiento. Ajuste sólo los controles que se indican en las instrucciones de funcionamiento. Un ajuste inadecuado de otros controles puede provocar daños y hacer necesaria una reparación por parte de un técnico cualificado para que el producto vuelva a funcionar con normalidad.
  - e. Si el producto se ha caído o la carcasa ha sufrido daños.
  - f. Si el rendimiento del producto se deteriora.

##### **Para la central**

- Si la unidad se daña de forma que queden expuestas piezas internas, desenchufe inmediatamente el cable de alimentación y entre la unidad a su distribuidor.
- Desconecte la(s) unidad(es) de la toma de CA si el sistema emite humo, olores anómalos o ruidos poco comunes. Estas condiciones pueden provocar un incendio o descargas eléctricas. Compruebe que ya no se emita humo y póngase en contacto con un servicio Panasonic cualificado.

- Esta unidad tiene un enchufe derivado a tierra. Por motivos de seguridad, este enchufe sólo debe conectarse a una toma derivada a tierra instalada según las normas aplicables.
- Nunca inserte objetos de ningún tipo en el interior de este producto, ya que podrían entrar en contacto con puntos de voltaje peligroso o cortocircuitar algún componente, lo que podría provocar un incendio o una descarga eléctrica.

### [Sólo para usuarios de centrales de la serie KX-NCP]

- Utilice sólo los elementos para el montaje en rack de 19 pulgadas (soporte para el montaje, tornillos) que se incluyen con la central.

### [Sólo para usuarios de centrales de la serie KX-TDE]

- No tire las baterías en el fuego, ya que podrían explotar. Deséchelas según las normas locales.



## CUIDADO

## REQUISITOS DE SEGURIDAD

### Para todos los equipos telefónicos

- El producto debe mantenerse libre de polvo, humedad, temperaturas altas (más de 40 °C) y vibraciones y no debe exponerse directamente al sol.
- Desconecte este producto de las tomas antes de limpiarlo. Limpie el producto con un paño suave. No limpie la unidad con productos abrasivos o con agentes químicos como bencina o disolventes. No utilice líquidos limpiadores ni aerosoles.

### Para la central

- Cuando cambie el equipo de sitio, primero desenchufe la conexión de las líneas (Telecom) y luego desenchúfelo de la toma de corriente. Cuando instale la unidad en el nuevo sitio, primero vuelva a enchufarla a la corriente y luego enchufe la conexión Telecom.
- El cable de alimentación se utiliza como dispositivo de desconexión principal. Compruebe que la toma de CA esté situada cerca del equipo y que sea de fácil acceso.
- Las ranuras y las aberturas que se encuentran en la parte frontal, posterior e inferior de la carcasa son para ventilación; para proteger el equipo del sobrecalentamiento, nunca se deben cubrir ni bloquear. Nunca coloque el producto sobre la cama, sofá, alfombra u otra superficie similar mientras lo utilice, ya que las aberturas se bloquearían. El producto nunca se debería colocar cerca de un radiador u otra fuente de calor. Tampoco debería colocarlo en un entorno cerrado a menos que disponga de una ventilación adecuada.
- Cuando ya no desee utilizar más este producto, asegúrese de descolgarlo del rack (para centrales de la serie KX-NCP) / de la pared (para centrales de la serie KX-TDE).
- Para proteger esta unidad de la electricidad estática, no toque ningún conector externo de la unidad.

## REQUISITOS DE PROTECCIÓN

Para utilizar la central de forma segura y correcta debe tener en cuenta los Requisitos de protección que se indican a continuación. De no hacerlo, podría causar:

- La pérdida, filtración, falsificación o robo de su información de usuario.
- El uso ilegal de la central por parte de terceras personas.
- La interferencia o suspensión del servicio provocado por terceras personas.

### ¿Qué es la información de usuario?

La información de usuario se define como:

1. La información almacenada en la tarjeta de memoria SD:



Los datos de la agenda, el ID de usuario, los datos de ajustes del sistema, las contraseñas (usuario / administrador / instalador), los números de identificación personal (PIN), etc.

2. La información enviada desde la central a un PC u otro dispositivo externo:  
Los datos de llamadas telefónicas (incluidos los números de teléfono de llamadas externas), datos de tarificación de llamadas, etc.

### **Requisitos**

1. La tarjeta de memoria SD contiene todo el software necesario para el funcionamiento normal de la central, así como todos los datos del cliente. Terceras personas podrían extraer dicha tarjeta de memoria de la central con facilidad y llevársela consigo. Por lo tanto, para evitar este posible hecho no permitir el acceso a la central a ninguna persona no autorizada.
2. Realice siempre copias de seguridad de los datos almacenados en la tarjeta de memoria SD. Para obtener más información, consulte a su distribuidor.
3. Instale un cortafuegos para evitar el acceso ilegal desde Internet.
4. Para evitar el acceso no autorizado y un posible uso abusivo de la central, le recomendamos que:
  - a. Mantenga la contraseña en secreto.
  - b. Seleccione una contraseña compleja y aleatoria que no puede averiguarse fácilmente.
  - c. Cambie la contraseña con frecuencia.
5. Haga lo siguiente cuando envíe la central para su reparación o la entregue a una tercera persona.
  - a. Realice una copia de seguridad de los datos almacenados en la tarjeta de memoria SD.
  - b. Formatee la tarjeta de memoria SD utilizando un programa de formateo de tarjetas SD para evitar que pueda recuperarse la información que ésta incluye.
6. Para evitar el robo de la información contenida en la tarjeta de memoria SD, destruya la tarjeta antes de tirarla.
7. Cuando envíe información de usuario desde la central a un PC o a otro dispositivo externo, la confidencialidad de dicha información es responsabilidad del cliente. Antes de deshacerse del PC u otro dispositivo externo, asegúrese de que no puedan recuperarse los datos formateando el disco duro y / o destruyéndolo físicamente.

### **Aviso**

#### **REQUISITOS DE SEGURIDAD**

##### **Para todos los equipos telefónicos**

- Lea con atención todas las instrucciones.

##### **Para la central**

- Mantenga la unidad apartada de aparatos de calefacción y de dispositivos que generen ruido eléctrico, como lámparas fluorescentes, motores y televisores. Estas fuentes de ruido pueden interferir con el funcionamiento de la central.
- Si tiene problemas para realizar llamadas a destinos externos, siga este procedimiento para probar las líneas externas (LN):
  1. Desconecte la central de todas las líneas externas (LN).
  2. Conecte teléfonos regulares (TRs) que funcionen con las líneas externas (LN).
  3. Realice una llamada a un destino externo utilizando dichos TRs.

Si la llamada no se realiza correctamente, puede que exista un problema con la línea externa (LN) conectada al TR. Contacte con su compañía telefónica.

Si todos los TR funcionan correctamente, es posible que exista un problema con su central. No vuelva a conectar la central a líneas externas (LN) hasta que la haya revisado un Servicio Panasonic Cualificado.

### **Notas**

#### **REQUISITOS DE SEGURIDAD**

##### **Para todos los equipos telefónicos**

## Información importante

---

- No trate nunca de insertar objetos como alambres, agujas, etc. en las aperturas de ventilación u otros orificios del producto.

## ***Instrucciones de seguridad importantes***

Al utilizar el equipo del teléfono, debe seguir las precauciones básicas de seguridad para reducir el riesgo de fuego, descarga eléctrica y daños personales:

- No utilice el producto cerca del agua, por ejemplo, cerca de una bañera, un plato de ducha, un fregadero de una cocina o cerca de un lavadero, en suelos húmedos o cerca de piscinas.
- Evite usar teléfonos con cable durante una tormenta eléctrica. Existe el riesgo remoto de recibir una descarga eléctrica procedente de un rayo.
- No use el teléfono para dar parte de escapes de gas cerca del escape.

### **[Sólo para usuarios de centrales de la serie KX-NCP]**

Instrucciones para el montaje en rack—Las siguientes instrucciones para el montaje en rack o unas instrucciones similares se incluyen con las instrucciones de instalación:

- a. Entorno operativo elevado—Si instala el equipo en una instalación en rack con varias unidades o en un entorno cerrado, es posible que la temperatura ambiente de funcionamiento del entorno del rack sea superior a la del ambiente de la sala. Por lo tanto, preste especial atención durante la instalación del equipo y asegúrese de instalarlo en un entorno compatible con la temperatura ambiente máxima (Tma) que indica el fabricante.
- b. Derivación a masa fiable—Deberá mantenerse una derivación a masa fiable de los equipos instalados en rack. Preste especial atención al realizar conexiones que no sean las directas al circuito principal (por ejemplo, uso de conectores múltiples).

## **GUARDE ESTAS INSTRUCCIONES**

## Atención

- Cuando utilice un teléfono específico (TE) de Panasonic, utilice sólo el microteléfono de Panasonic adecuado.
- Para los usuarios de Teléfono sobre PC (versión con licencia gratuita) que se entrega con el módulo USB del KX-DT301 / KX-T7601:  
Todas las funciones del software de teléfono sobre PC están disponibles durante 90 días a partir de la fecha de instalación.  
Una vez transcurrido este periodo de tiempo, no estarán disponibles las siguientes teclas de la pantalla de funcionamiento:
  - Grabación
  - CONT
  - Nota de voz
  - Nota de texto
  - Marcación rápidaSi desea utilizar cualquiera de las funciones anteriores una vez transcurrido el periodo de prueba, deberá adquirir el KX-TDA0350 (Teléfono sobre PC, 5 licencias).

### Sólo para usuarios de la Unión Europea

#### Información para Usuarios sobre la Recolección y Eliminación de aparatos viejos y baterías usadas

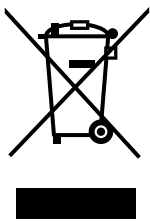

Estos símbolos en los productos, embalajes y/o documentos adjuntos, significan que los aparatos eléctricos y electrónicos y las baterías no deberían ser mezclados con los desechos domésticos.

Para el tratamiento apropiado, la recuperación y el reciclado de aparatos viejos y baterías usadas, por favor, observe las normas de recolección aplicables, de acuerdo a su legislación nacional y a las Directivas 2002/96/CE y 2006/66/CE.

Al desechar estos aparatos y baterías correctamente, Usted estará ayudando a preservar recursos valiosos y a prevenir cualquier potencial efecto negativo sobre la salud de la humanidad y el medio ambiente que, de lo contrario, podría surgir de un manejo inapropiado de los residuos.

Para mayor información sobre la recolección y el reciclado de aparatos y baterías viejos, por favor, contacte a su comunidad local, su servicio de eliminación de residuos o al comercio donde adquirió estos aparatos.

De acuerdo con la legislación nacional, podrían aplicarse multas por la eliminación incorrecta de estos desechos.

#### Para empresas de la Unión Europea

Si desea desechar equipos eléctricos y electrónicos, póngase en contacto con su distribuidor o proveedor para que le informe detalladamente.



#### Información sobre la eliminación en otros países no pertenecientes a la Unión Europea

Estos símbolos sólo son válidos dentro de la Unión Europea. Si desea desechar estos objetos, por favor contacte con sus autoridades locales o distribuidor y consulte por el método correcto de eliminación.

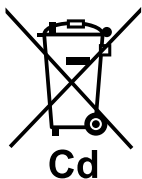

#### Nota sobre el símbolo de la batería (abajo, dos ejemplos de símbolos):

Este símbolo puede ser usado en combinación con un símbolo químico. En este caso, el mismo cumple con los requerimientos establecidos por la Directiva para los químicos involucrados.

### Sólo para usuarios de Nueva Zelanda

- Este equipamiento no se ajustará para realizar llamadas automáticas al Servicio de Emergencia '111' de Telecom.
- La concesión de un Telepermit para cualquier elemento de equipo de terminal sólo indica que Telecom ha aceptado que el elemento cumple con las condiciones mínimas de conexión a su red. No indica ningún endoso del producto por parte de Telecom, ni ofrece ningún tipo de garantía. Sobre todo, no representa ninguna garantía de que el elemento funcionará correctamente en todos los aspectos con otro elemento de equipo con Telepermit de una marca o modelo distintos, ni implica que algún producto sea compatible con todos los servicios de red de Telecom.
- **APLICABLE SÓLO A CLIENTES DE TELECOM QUE DISPONGAN DE ACCESO AUTOMÁTICO A OTROS OPERADORES PARA LAS LLAMADAS RESTRINGIDAS**  
Al devolver la llamada a un número de la lista de Identificación del Llamante, todos los números con el prefijo "0 + CÓDIGO DE ÁREA" se desviarán automáticamente a su operador restringido. Esto incluye números de su área de llamadas locales. Omita el cero + código de área al devolver la llamada a números locales o póngase en contacto con su operador restringido para comprobar que no se impondrá ninguna tarificación.
- Todas las personas que utilicen este dispositivo para grabar conversaciones telefónicas deberán cumplir con las leyes de Nueva Zelanda. Por lo tanto, es necesario que como mínimo un interlocutor de la conversación sepa que la conversación está siendo grabada. Además, deberán cumplirse los principios estipulados en la Ley de privacidad de 1993 por lo que se refiere a la naturaleza de la información personal recopilada, el propósito de esta recopilación, su uso y lo que se revelará a otros interlocutores.

# Tabla de contenido

<b>1</b>	<b>Funcionamiento</b>	<b>17</b>
1.1	<b>Antes de utilizar los teléfonos</b>	<b>18</b>
1.1.1	Antes de utilizar los teléfonos	18
1.2	<b>Realizar llamadas</b>	<b>27</b>
1.2.1	Llamadas básicas	27
1.2.2	Marcación automática	32
1.2.3	Rellamada	36
1.2.4	Cuando la línea marcada está ocupada o no hay respuesta	37
1.2.5	Acceder al servicio RDSI (Acceso a Servicios Suplementarios (RDSI))	46
1.2.6	Alternar el método de llamada (Alternar llamada—Timbre / Voz)	47
1.2.7	Llamar sin restricciones	48
1.2.8	Para acceder a otro interlocutor directamente del exterior (Acceso directo al sistema interno [DISA])	49
1.2.9	Ajustar el teléfono desde otra extensión o a través de DISA (Selección remota)	52
1.3	<b>Recibir llamadas</b>	<b>53</b>
1.3.1	Contestar a llamadas	53
1.3.2	Contestar con manos libres (Respuesta automática con manos libres)	54
1.3.3	Contestar a una llamada que suena en otro teléfono (Captura de llamadas)	55
1.3.4	Contestar a una llamada a través de un altavoz externo (Respuesta desde cualquier extensión [TAFAS])	57
1.3.5	Utilizar la tecla RESPUESTA / LIBERAR	58
1.3.6	Identificar interlocutores no deseados (Identificación de llamada maliciosa [MCID])	60
1.4	<b>Durante una conversación</b>	<b>61</b>
1.4.1	Transferir una llamada (Transferencia de llamadas)	61
1.4.2	Retener una llamada	67
1.4.3	Hablar con dos interlocutores alternativamente (Llamada alternativa)	72
1.4.4	Contestar a una llamada en espera	74
1.4.5	Conversación con múltiples usuarios	79
1.4.6	Enmudecer	88
1.4.7	Dejar que otras personas escuchen la conversación (Escucha conversación)	89
1.4.8	Utilizar los auriculares (Funcionamiento de los auriculares)	90
1.5	<b>Utilizar una tecla NEM / NEE</b>	<b>92</b>
1.5.1	Extensión Número de extensión Maestra (NEM) / Número de extensión Esclava (NEE)	92
1.6	<b>Antes de alejarse de su escritorio</b>	<b>97</b>
1.6.1	Desvío de llamadas	97
1.6.2	Utilizar la mensajería de voz (Mensaje de voz integrado simplificado [MVS])	106
1.6.3	Mostrar un mensaje en la pantalla del teléfono del llamante (Mensaje en ausencia)	117
1.6.4	Evitar que otras personas utilicen su teléfono (Bloqueo de la marcación de la extensión)	119
1.7	<b>Realizar / Contestar a un anuncio</b>	<b>121</b>
1.7.1	Megafonía	121
1.7.2	Contestar / denegar un anuncio de megafonía	123
1.7.3	Realizar una llamada al grupo de conferencia	124
1.8	<b>Ajustar el teléfono según sus necesidades</b>	<b>131</b>
1.8.1	Ajustar la alarma (Aviso temporizado)	131
1.8.2	Rechazar las llamadas entrantes (No molesten [NOM])	133
1.8.3	Recibir una llamada en espera (Llamada en espera / Aviso de llamada con el microteléfono descolgado [ALMD] / Aviso privado de llamada con el microteléfono descolgado [APLMD])	137

1.8.4	Visualización del número de teléfono en el teléfono del emisor y del receptor (Presentación del nº del llamante / conectado [CLIP / COLP]) .....	138
1.8.5	Evitar que su número se visualice en el teléfono del interlocutor (Restricción de identificación del usuarioconectado [COLR]) .....	139
1.8.6	Evitar que su número se visualice en el teléfono del interlocutor llamado (Restricción de identificación del usuario llamante [CLIR]) .....	140
1.8.7	Evitar que otras personas se incorporen a la conversación (Denegar Ignorar Ocupado) .....	141
1.8.8	Activar la música de fondo (MDF) .....	142
1.8.9	Proteger la línea de tonos de notificación (Seguridad de línea de datos) .....	143
1.8.10	Comprobar el estado del servicio horario .....	144
1.8.11	Ajustar el teléfono en paralelo para que suene (Teléfono en paralelo) .....	145
1.8.12	Utilizar la EP en paralelo con un teléfono con cable (Equipo portátil XDP / Paralelo) .....	146
1.8.13	Borrar las funciones ajustadas en la extensión (Borrar la función de la extensión) .....	147
<b>1.9</b>	<b>Utilizar el centro de llamadas</b> .....	<b>148</b>
1.9.1	Abandonar un Grupo de entrada de llamadas (Registro / Baja, Baja temporal) .....	148
1.9.2	Monitorizar y cambiar el estado de las llamadas de un grupo de entrada de llamadas (Monitorización de un grupo de entrada de llamadas) .....	151
1.9.3	Desviar una llamada en espera (Redirección manual de la cola) .....	154
<b>1.10</b>	<b>Utilizar equipo adquirido por el usuario</b> .....	<b>155</b>
1.10.1	Si ha conectado un interfono / portero automático .....	155
1.10.2	Si está conectado a un relé externo .....	157
1.10.3	Si está conectado a un sensor externo .....	158
1.10.4	Si está conectado a una central superior .....	159
1.10.5	Si está conectado un Sistema de proceso de voz .....	160
<b>1.11</b>	<b>Funciones administrativas</b> .....	<b>167</b>
1.11.1	Utilizar los teléfonos en un entorno tipo hotel (Funciones de hotel) .....	167
1.11.2	Grabar información utilizando mensajes preprogramados (Impresión del mensaje) .....	174
<b>1.12</b>	<b>Intercambiar ajustes entre extensiones</b> .....	<b>175</b>
1.12.1	Extensión móvil .....	175
1.12.2	Extensión móvil mejorada .....	176
<b>1.13</b>	<b>Utilizar un teléfono específico con pantalla</b> .....	<b>178</b>
1.13.1	Utilizar el registro de llamadas .....	178
1.13.2	Utilizar los directorios .....	182
1.13.3	Acceder a las funciones del sistema (Acceso a las funciones del sistema) .....	190
<b>1.14</b>	<b>Utilizar un Teléfono específico IP</b> .....	<b>191</b>
1.14.1	Auto-etiquetado (KX-NT366 / KX-NT560) .....	191
<b>1.15</b>	<b>Utilizar una extensión SIP KX-HGT100</b> .....	<b>192</b>
1.15.1	Lista de operaciones .....	192
1.15.2	Marcación rápida .....	195
1.15.3	Visualización del número de teléfono en el teléfono del receptor .....	196
<b>1.16</b>	<b>Funciones de teléfono móvil</b> .....	<b>197</b>
1.16.1	Funciones de teléfono móvil .....	197
<b>2</b>	<b>Tareas del administrador</b> .....	<b>201</b>
<b>2.1</b>	<b>Funciones de control</b> .....	<b>202</b>
2.1.1	Control de extensión .....	202
2.1.2	Control del modo de servicio horario .....	203
2.1.3	Control del nivel de restricción (Transferencia del tono de marcación) .....	205
2.1.4	Activar la música de fondo externa (MDF) .....	206
2.1.5	Grabar mensajes de salida (MDS) .....	207

2.1.6	Permitir que los usuarios tomen una línea externa desactivada (Línea externa inaccesible) .....	210
2.1.7	Monitorizar Liberar selección directa de extensión de red (SDER) .....	211
<b>3</b>	<b>Personalizar el teléfono y el sistema .....</b>	<b>213</b>
<b>3.1</b>	<b>Personalizar el teléfono (Programación personal) .....</b>	<b>214</b>
3.1.1	Personalizar el teléfono (Programación personal) .....	214
3.1.2	Ajustes para el modo de programación .....	216
3.1.3	Personalizar las teclas .....	227
<b>3.2</b>	<b>Programación del administrador .....</b>	<b>232</b>
3.2.1	Información sobre la programación .....	232
3.2.2	Programación del administrador .....	233
<b>3.3</b>	<b>Personalizar el sistema (Programación del sistema) .....</b>	<b>235</b>
3.3.1	Información sobre la programación .....	235
3.3.2	Programación del sistema .....	238
<b>4</b>	<b>Apéndice .....</b>	<b>243</b>
<b>4.1</b>	<b>Solucionar problemas .....</b>	<b>244</b>
4.1.1	Solucionar problemas .....	244
<b>4.2</b>	<b>Tabla de números de función .....</b>	<b>248</b>
4.2.1	Tabla de números de función .....	248
<b>4.3</b>	<b>¿Qué significan los tonos? .....</b>	<b>261</b>
4.3.1	¿Qué significan los tonos? .....	261
<b>4.4</b>	<b>Historial de revisiones .....</b>	<b>265</b>
4.4.1	KX-NCP500 / KX-NCP1000 Archivo de software PBMPR Versión 2.0xxx .....	265
4.4.2	KX-NCP500 / KX-NCP1000 Archivo de software PBMPR Versión 4.1xxx .....	266
4.4.3	KX-NCP500 / KX-NCP1000 Archivo de software PBMPR Versión 5.0xxx .....	267
4.4.4	KX-NCP500 / KX-NCP1000 Archivo de software PBMPR Versión 6.0xxx .....	268
4.4.5	KX-NCP500 / KX-NCP1000 Archivo de software PBMPR Versión 7.xxxx .....	269
4.4.6	KX-TDE100 / KX-TDE200 Archivo de software PMMPR Versión 2.01xx .....	270
4.4.7	KX-TDE100 / KX-TDE200 Archivo de software PMMPR Versión 3.0xxx .....	271
4.4.8	KX-TDE100 / KX-TDE200 Archivo de software PMMPR Versión 4.1xxx .....	272
4.4.9	KX-TDE100 / KX-TDE200 Archivo de software PMMPR Versión 5.0xxx .....	273
4.4.10	KX-TDE100 / KX-TDE200 Archivo de software PMMPR Versión 6.0xxx .....	274
4.4.11	KX-TDE100 / KX-TDE200 Archivo de software PMMPR Versión 7.xxxx .....	275
4.4.12	KX-TDE600 Archivo de software PGMPR Versión 3.0xxx .....	276
4.4.13	KX-TDE600 Archivo de software PGMPR Versión 4.1xxx .....	277
4.4.14	KX-TDE600 Archivo de software PGMPR Versión 5.0xxx .....	278
4.4.15	KX-TDE600 Archivo de software PGMPR Versión 6.0xxx .....	279
4.4.16	KX-TDE600 Archivo de software PGMPR Versión 7.xxxx .....	280
<b>Índice.....</b>	<b>.....</b>	<b>281</b>



---

# **Sección 1**

## ***Funcionamiento***

*Este capítulo describe cómo trabajar con cada función paso a paso. Lea este capítulo para familiarizarse con las muchas funciones de gran utilidad de esta central.*

## 1.1 Antes de utilizar los teléfonos

### 1.1.1 Antes de utilizar los teléfonos

#### ◆◆ ¿Qué tipo de teléfono puede utilizarse?

Con esta central puede utilizar los siguientes tipos de teléfono:

- Teléfono específico IP (TE-IP) de Panasonic (por ejemplo, KX-NT346 o KX-NT366)
- Extensión SIP (por ejemplo, KX-HGT100)
- Teléfono específico (TE) de Panasonic (por ejemplo, KX-T7636 o KX-DT346)
- Extensión portátil (EP) de Panasonic (por ejemplo, KX-WT125 o KX-TD7690)
- Teléfono regular (TR) (por ejemplo, teléfono decádico)

El tipo de funciones que estén disponibles dependerá del tipo de teléfono que se utilice. Si utiliza un teléfono específico Panasonic con una tecla de función especial como  o una pantalla (TE con pantalla), puede seguir el funcionamiento con la tecla o los mensajes de pantalla para que la programación sea más fácil. Si utiliza un teléfono con una pantalla grande (por ejemplo, el KX-NT346 o el KX-T7636), puede seguir los mensajes que aparecen en la pantalla para utilizar las funciones. Si el teléfono no dispone de teclas de función ni pantalla, puede programar la central escribiendo el número de la función directamente. Siga el funcionamiento de su tipo de teléfono. Si utiliza una consola, puede utilizar las teclas en la consola como si fueran las teclas del teléfono específico conectado.

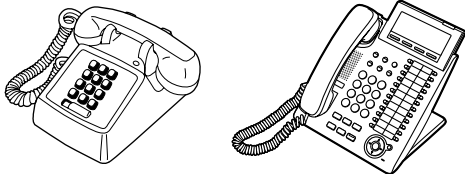

- Si utiliza un teléfono específico Panasonic sin teclas de función, puede cambiar una de las teclas programables no usadas a una tecla de función. Consulte "3.1.3 Personalizar las teclas".

#### Registro para la Extensión portátil (EP) / Extensión SIP

Antes de utilizar la EP / extensión SIP por primera vez, deberá registrarla con la central y asignarle un número de extensión a través de la programación del sistema. Para confirmar el número de extensión de la EP, consulte "Información de la extensión" en "3.1.2 Ajustes para el modo de programación". Los usuarios de la extensión SIP deberán seguir las instrucciones para dicha extensión SIP.

#### ◆◆ Números de función

Para utilizar ciertas funciones, deberá introducir números de función directamente (y parámetros adicionales, si es necesario).

Existen los dos siguientes tipos de números de función:

- Número de función flexible
- Número de función fija

Los números de función fija no se pueden cambiar. Sin embargo, puede cambiar los números flexibles por otros números para un uso más sencillo. En este manual se utilizan, en la programación, los números por defecto (los determinados en fábrica).

Un número flexible se indica como **0** (tecla oscurecida). Use el nuevo número programado si ha cambiado el número de función. Anote el nuevo número en la "4.2.1 Tabla de números de función" (Apéndice).

#### **Aviso**

El valor por defecto de un número de función flexible puede variar dependiendo del país / área.



**Si usa un teléfono regular que no dispone de las teclas "\*" o "#";** no es posible acceder a las funciones cuyos números de función incluyen los símbolos "\*" o "#".

### ◆◆ Tono

Durante o después de una operación, podrá oír diversos tonos como señal de confirmación. Consulte "4.3.1 ¿Qué significan los tonos?" (Apéndice).

### ◆◆ Pantalla

En este manual se utiliza la expresión "la pantalla...". Se refiere a la pantalla de un teléfono específico de Panasonic. Si su teléfono no es un teléfono específico Panasonic con pantalla, el mensaje no aparecerá. Si utiliza un teléfono específico Panasonic con pantalla, el mensaje le ayuda a confirmar los ajustes. Algunos teléfonos específicos también le proporcionan un fácil acceso a las funciones. Aparecerá un mensaje de acuerdo con la función. Si pulsa la correspondiente tecla en el lado o en la parte inferior de la pantalla, o pulsa la tecla Navegador, puede acceder a la función deseada. Además, según la pantalla del teléfono específico, puede utilizar las funciones o realizar llamadas con el mensaje de la pantalla. Consulte "1.13 Utilizar un teléfono específico con pantalla".

#### **Aviso**

En este manual, los mensajes de pantalla aparecen en inglés.

#### **Su número de extensión**

Si utiliza un teléfono específico Panasonic con pantalla, podrá comprobar el número de su extensión en la pantalla. Pulse la tecla TRANSFERIR o la tecla Soft (S1) con el teléfono colgado.

#### **Modo ECO**

Si utiliza un TE-IP KX-NT543, KX-NT546 o KX-NT560 en modo ECO, el icono "ECO" se visualizará en la pantalla durante el modo de programación (consulte "3.1.3 Personalizar las teclas"). Para obtener más información, consulte con su distribuidor.

### ◆◆ Utilizar una tecla Navegador / Jog Dial / Tecla Volumen

La tecla Navegador se puede utilizar para ajustar el contraste de la pantalla y el volumen o para buscar los elementos deseados en la pantalla. Pulse la tecla Navegador / la tecla Volumen o gire el Jog Dial en la dirección deseada.

El ajuste de contraste o volumen cambiará de la forma siguiente:

### 1.1.1 Antes de utilizar los teléfonos

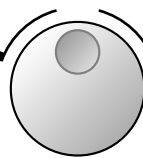
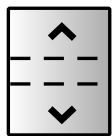
Tecla Navegador	Jog Dial	Tecla Volumen
<p><b>Subir</b> (el nivel <b>aumenta</b>)</p> <p>Izquierda  Derecha</p> <p><b>Bajar</b> (el nivel <b>disminuye</b>)</p>	<p><b>Izquierda</b> (dirección antihoraria)</p> <p>El nivel <b>disminuye</b></p> <p></p> <p><b>Derecha</b> (dirección horaria)</p> <p>El nivel <b>aumenta</b></p>	<p><b>Subir</b> (el nivel <b>aumenta</b>)</p> <p></p> <p><b>Bajar</b> (el nivel <b>disminuye</b>)</p>

### Ejemplos









Las pantallas y las ilustraciones mostradas como ejemplos corresponden a un teléfono conectado a la KX-NCP500.



### Restricciones

En función de la programación del sistema y del tipo de teléfono que utilice, es posible que su extensión tenga algunas funciones restringidas.

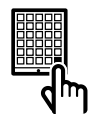
### Descripciones de los iconos

Los siguientes iconos le indican la disponibilidad de la función, las notas y las acciones para utilizar las funciones.

	Esta función no se puede utilizar con un teléfono regular.	   n° de grupo de línea externa	Conectar una línea externa (Una de las siguientes). <ul style="list-style-type: none"> <li>• Pulse la tecla LN.</li> <li>• Marque el número de acceso a línea automática 0 / 9.</li> <li>• Marque el número de acceso de grupo de línea externa y número de grupo de línea externa.</li> </ul>
	Consulte "Programación" para la programación relacionada si es necesario.		
	Descuelgue (una de las siguientes). <ul style="list-style-type: none"> <li>• Levantar el microteléfono.</li> <li>• Pulse la tecla MANOS LIBRES.</li> <li>• Pulse la tecla MONITOR. (Para empezar a hablar, levantar el microteléfono.)</li> <li>• Pulse la tecla HABLAR.</li> </ul>		Pulse la tecla Llamar en el interfono.
	Cuelgue (una de las siguientes). <ul style="list-style-type: none"> <li>• Cuelgue el auricular.</li> <li>• Pulse la tecla MANOS LIBRES.</li> <li>• Pulse la tecla MONITOR.</li> <li>• Pulse la tecla CANCELAR.</li> </ul>		Pulse ligeramente el gancho de colgar.

	Pulse la tecla de función correspondiente en el teléfono específico.		Hable.
<b>n° deseado</b>	Entre el número requerido. <Ejemplo> <b>código de cuenta</b> Entre el código de cuenta.		Escuchará un tono de ocupado, de confirmación, de marcación, de timbre o de devolución de llamada. Tono O.: Tono de ocupado Tono C.: Tono de confirmación Tono M.: Tono de marcación Tono T.: Tono de timbre Tono D.: Tono de devolución de llamada
<b>n° de extensión</b>	Marque el número de extensión.	<b>n° de teléfono externo</b>	Marque el número de teléfono externo.
<b>n° de teléfono</b>	Marque el número de teléfono.	<b>tecla de marcación</b>	Pulse cualquier tecla de marcación (0–9, *, #).
<b>RETENER</b>	Pulse la tecla RETENER de la extensión SIP.		

## ◆◆ Cuando utilice un teléfono específico Panasonic

Si utiliza un teléfono específico Panasonic, es posible que disponga de algunas de las útiles teclas de función que facilitan su uso. Para obtener más información, consulte la sección Ubicación de los controles en la documentación de su teléfono.

### Teclas personalizadas

Si el término aparece entre paréntesis en este manual como por ejemplo (Cuenta), significa que una tecla programable se ha aplicado a la tecla "Cuenta". Para personalizar, consulte "3.1.3 Personalizar las teclas".

Tecla	Función
Todas-LN (T-LN)	Se utiliza para acceder a una línea externa inactiva para realizar llamadas externas. Las llamadas externas entrantes desde cualquier línea externa se reciben en esta tecla.
Grupo-LN (G-LN)	Se utiliza para acceder a una línea libre en un grupo de línea externa especificada para realizar llamadas externas. Las líneas externas entrantes en el grupo de línea externa especificado se reciben en esta tecla.
Única-LN (U-LN)	Se utiliza para acceder a una línea externa especificada para realizar o recibir llamadas externas.
Selección Directa de Extensión (SDE)	Se utiliza para acceder a una extensión con una sola pulsación. También es posible cambiarla por otra tecla de función.
Marcación con una sola pulsación	Se utiliza para acceder a un interlocutor deseado o a una función del sistema con una sola pulsación.
Grupo de entrada de llamadas (Grupo ICD)	Se utiliza para acceder a un grupo de entrada de llamadas especificado para realizar o recibir llamadas.
Mensaje	Se utiliza para dejar una indicación de mensaje en espera o para devolver la llamada al interlocutor que ha dejado la indicación de mensaje en espera.
Mensaje para otra extensión	Se utiliza para tener una tecla Mensaje para otra extensión.
Desvío de llamadas (DSV) / No molesten (NOM)—Ambas llamadas	Se utiliza para desviar todas las llamadas a un destino especificado o para rechazarlas.
DSV / NOM—Llamadas externas	Se utiliza para desviar las llamadas externas a un destino especificado o para rechazarlas.
DSV / NOM—Llamadas internas	Se utiliza para desviar las llamadas internas a un destino especificado o para rechazarlas.
DSV de grupo—Ambas llamadas	Se utiliza para desviar todas las llamadas de su grupo a un destino especificado.
DSV de grupo—Llamadas externas	Se utiliza para desviar las llamadas externas a su grupo a un destino especificado.
DSV de grupo—Llamadas internas	Se utiliza para desviar las llamadas internas de su grupo a un destino especificado.
Cuenta	Se utiliza para introducir un código de cuenta.
Conferencia	Se utiliza para establecer una conversación con múltiples usuarios.

Tecla	Función
Terminar	Se utiliza para desconectar la llamada actual y realizar otra llamada sin colgar.
Acceso a las funciones externas (EFA)	Se utiliza para acceder a las funciones especiales que ofrece una central superior o una compañía telefónica.
Referencia de tarificación de llamadas	Se utiliza para comprobar la tarificación total de llamadas de su extensión.
Aparcado de llamadas	Se utiliza para aparcar o recuperar una llamada en una zona de aparcado predefinida.
Aparcado de llamadas (Zona de aparcado automático)	Se utiliza para aparcar una llamada en una zona de aparcado libre automáticamente.
Registro de llamadas	Se utiliza para mostrar información de llamadas entrantes.
Registro de llamadas para Grupo ICD	Se utiliza para tener una tecla Registro de Llamadas para el grupo de entrada de llamadas.
Registro / Baja	Se utiliza para conmutar entre el modo registro / baja.
Registro / Baja de un grupo especificado	Se utiliza para tener una tecla Registro / Baja para otro grupo de entrada de llamadas.
Registro / Baja para todos los grupos	Se utiliza para tener una tecla Registro / Baja para todos los grupos.
Urgente	Se utiliza para transferir la llamada que lleva más tiempo en espera en la cola de un grupo de entrada de llamadas a un destino de desbordamiento.
Baja temporal	Se utiliza para conmutar el estado de baja temporal, el modo preparado y el modo no preparado.
Alarma de sistema	Se utiliza para confirmar un error de la central.
Servicio horario (Día / Noche / Almuerzo / Pausa)	Se utiliza para conmutar el modo del servicio horario.
Respuesta	Se utiliza para responder a una llamada entrante.
Liberar	Se utiliza para desconectar la línea durante o después de una conversación o para finalizar una Transferencia de llamadas.
Restricción de llamadas / Bloqueo de llamadas	Se utiliza para cambiar el nivel de restricción de llamadas / bloqueo de llamadas de los otros usuarios de extensión de forma temporal.
Servicio RDSI	Se utiliza para acceder a un servicio RDSI.
Restricción de identificación del usuario llamante (CLIR)	Se utiliza para conmutar entre los servicios CLIP y CLIR.
Restricción de identificación del usuario conectado (COLR)	Se utiliza para conmutar entre los servicios COLP y COLR.
RDSI-Retener	Se utiliza para transferir una llamada utilizando la compañía telefónica.
Auriculares	Se utiliza para hablar utilizando los auriculares.

### 1.1.1 Antes de utilizar los teléfonos

---

Tecla	Función
Modo de conmutación del servicio horario (Automático / Manual)	Se utiliza para conmutar el modo del servicio horario, automático o manual.
Grabación de conversaciones	Se utiliza para grabar una conversación en su propio buzón.
Grabación de conversaciones en buzón ajeno	Se utiliza para grabar una conversación en el buzón en una extensión específica.
Grabación de conversaciones en buzón ajeno con una sola pulsación	Se utiliza para grabar una conversación en el buzón en una extensión específica con una sola pulsación.
Monitor de correo vocal (MCV)	Se utiliza para controlar su propio buzón de voz mientras un interlocutor entrante deja un mensaje y, si lo desea, interceptar la llamada.
Transferencia de correo vocal	Se utiliza para transferir una llamada al buzón de una extensión especificada. También se utiliza para acceder a determinadas funciones de correo vocal con una sola pulsación.
Selección directa de extensión de red (SDER)	Se utiliza para acceder a una extensión conectada a otras centrales de la red con una sola pulsación.
CTI	Se utiliza para acceder a las funciones CTI.
Entrada	Se utiliza para conmutar el estado de la habitación de las extensiones de Salida a Entrada.
Salida	Se utiliza para conmutar el estado de la habitación de las extensiones de Entrada a Salida.
Limpia	Se utiliza para cambiar el estado de la habitación de las extensiones entre Preparada y No preparada.
Número de extensión Maestra (NEM)	Se utiliza para realizar y recibir llamadas externas e internas.
Número de extensión Esclava (NEE)	Se utiliza para mostrar el estado actual de otra extensión, llamar a la extensión y capturar o transferir llamadas a dicha extensión.



## ◆◆ Pasos

A continuación se muestra un ejemplo del funcionamiento del sistema.

◆◆ **Llamar a otra extensión** Título de la función

**Para llamar a una extensión (Llamada interna)**

**TE / TR / EP / Extn. SIP**



Descuelgue.

n° de extensión

  
  
(SDE)



Hable.

**Pasos del funcionamiento**  
La descripción de los iconos se explica en "Descripciones de los iconos".

- El indicador de la tecla SDE muestra el estado actual de la siguiente forma: Condiciones
  - Apagado:** La extensión está libre.
  - Illuminado en rojo:** Su extensión u otra extensión está utilizando la línea.
- !! Para llamar utilizando un directorio, consulte "1.13.2 Utilizar los directorios". Sugerencias
  - Para agilizar la operación**  
Si usted es una operadora o si marca extensiones con frecuencia, las teclas SDE le serán útiles.
  - Funcionamiento con manos libres**  
Puede realizar una llamada interna y mantener una conversación en modo manos libres utilizando la tecla MANOS LIBRES.
- ☞ **Personalizar el teléfono**
  - 3.1.2 Ajustes para el modo de programación—**Asignación de línea preferida—Saliente**  
Selecciona la línea conectada al descolar.
  - 3.1.3 Personalizar las teclas  
Cree o edite una tecla Selección Directa de Extensión (SDE).

**Referencias de programación:**  
Se observan los programas relacionados o requeridos.

## ◆◆ Ejemplo de conexión

Este diagrama muestra un ejemplo de conexión.

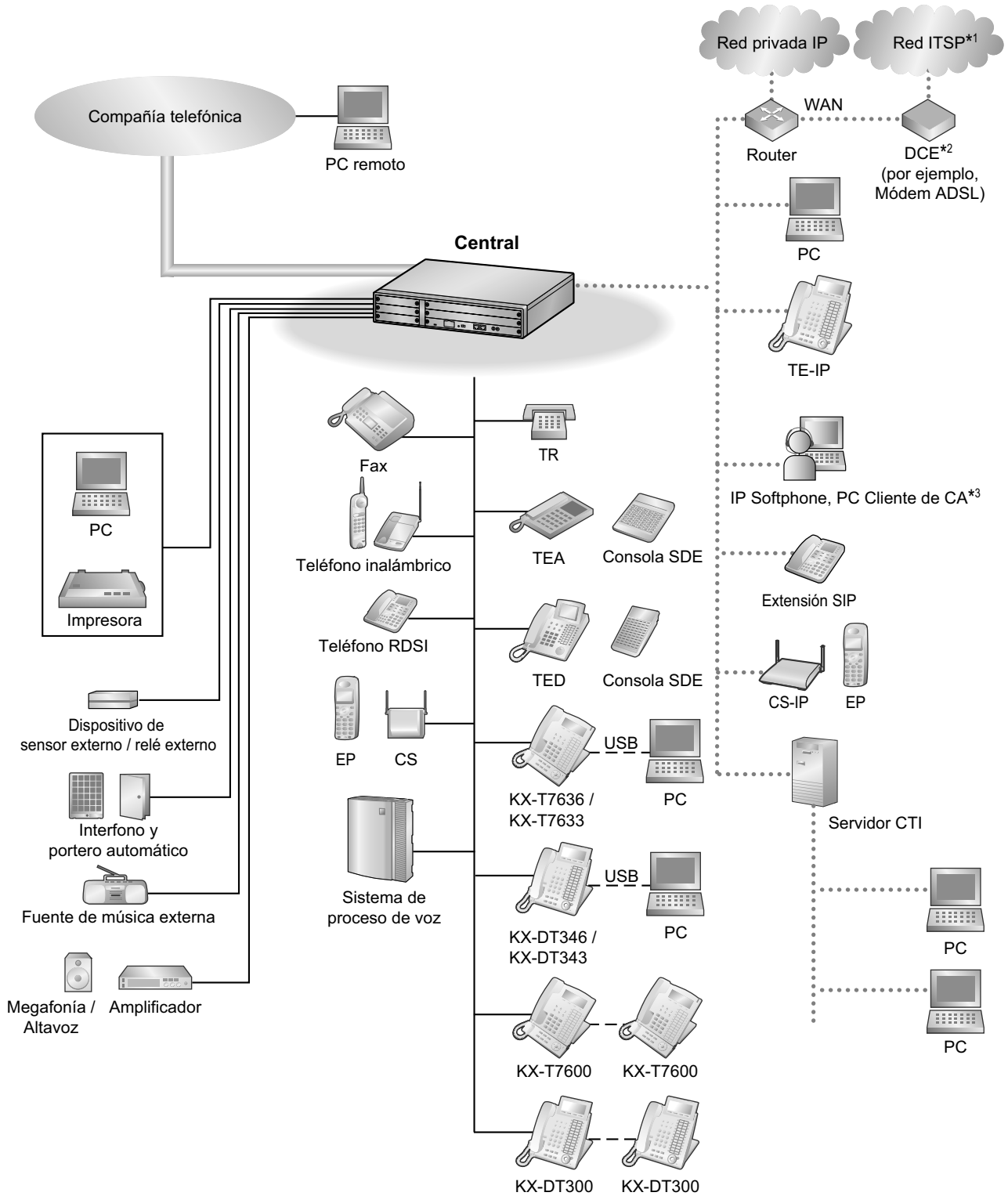

\*1 ITSP: Proveedor de servicios de telefonía a través de Internet

\*2 DCE: Equipo terminal de circuito de datos

\*3 CA: Communication Assistant

## 1.2 Realizar llamadas

### 1.2.1 Llamadas básicas

- ◆◆ Llamar a otra extensión
- ◆◆ Llamar a un interlocutor externo
- ◆◆ Realizar una llamada a una red privada (Acceso a línea dedicada)
- ◆◆ Utilizar un código de cuenta (Entrada de código de cuenta)

#### ◆◆ Llamar a otra extensión

Para llamar a una extensión (Llamada interna)

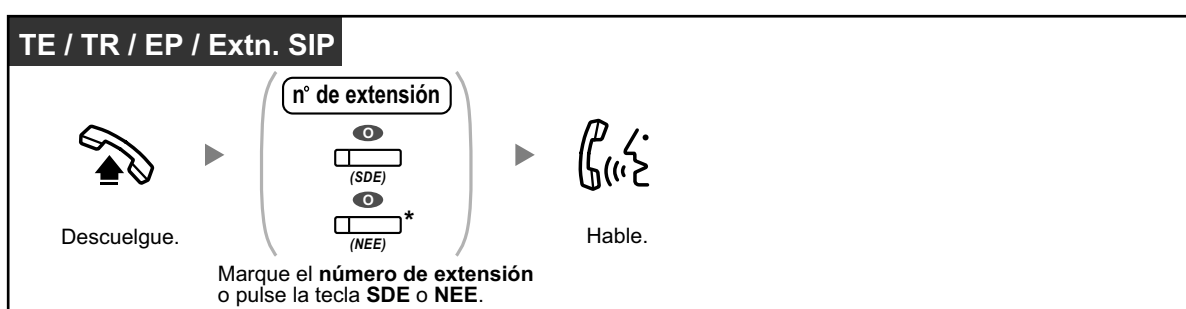

- El indicador de la tecla SDE muestra el estado actual de la siguiente forma:  
**Apagado:** La extensión está libre.  
**Iluminado en rojo:** Su extensión u otra extensión está utilizando la línea.
- \* Deberá pulsar la tecla NEE una o dos veces en función del modo de la tecla NEE. Para más información, consulte "1.5.1 Extensión Número de extensión Maestra (NEM) / Número de extensión Esclava (NEE)".



- Para llamar utilizando un directorio, consulte "1.13.2 Utilizar los directorios".
- **Para agilizar la operación**  
Si usted es una operadora o si marca extensiones con frecuencia, las teclas SDE le serán útiles.
- **Funcionamiento con manos libres**  
Puede realizar una llamada interna y mantener una conversación en modo manos libres utilizando la tecla MANOS LIBRES.



#### Personalizar el teléfono

- 3.1.2 Ajustes para el modo de programación—**Asignación de línea preferida**—**Saliente**  
Selecciona la línea conectada al descolgar.
- 3.1.3 Personalizar las teclas  
Cree o edite una tecla Selección Directa de Extensión (SDE).

### Para llamar a una operadora (Llamada a operadora)

Puede llamar a una extensión o a un grupo asignado como operadora.

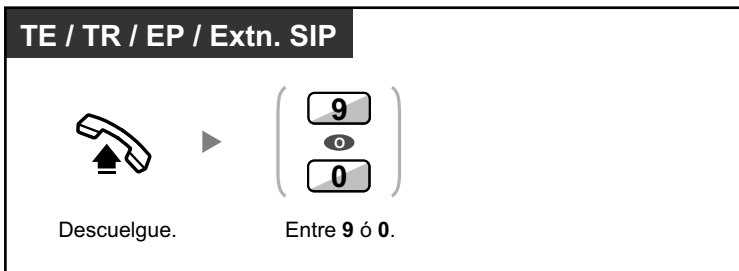

- El número de llamada a operadora (por defecto) varía según el país / zona.

### ◆◆ Llamar a un interlocutor externo

Debe tomar una línea externa antes de marcar un número de teléfono externo porque las llamadas externas se realizan a través de la central.

Seleccione uno de los siguientes métodos:

#### Para seleccionar una línea externa libre automáticamente (Acceso automático de línea)

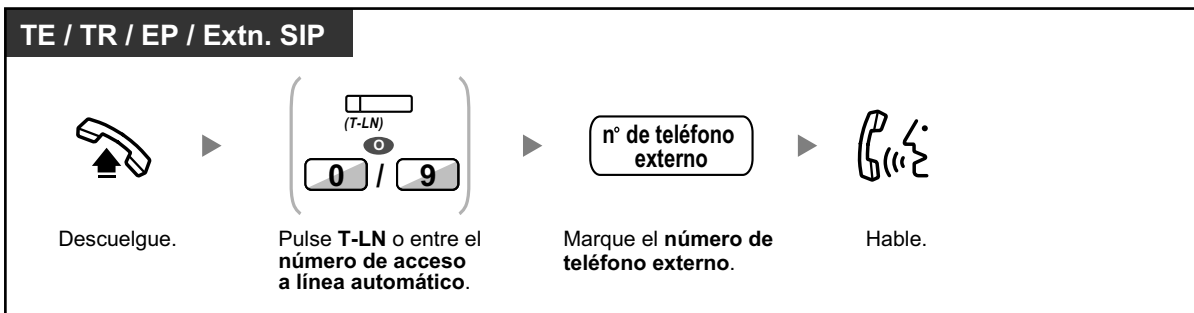

- El número de acceso a línea automático (por defecto) varía según el país / zona.

#### Para seleccionar una línea externa libre en el grupo de línea externa especificado automáticamente (Acceso de grupo de línea externa)

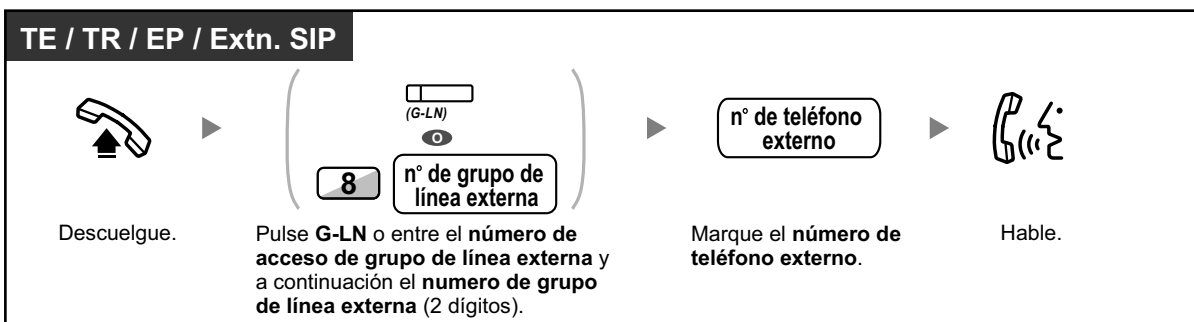

## Seleccionar la línea externa especificada

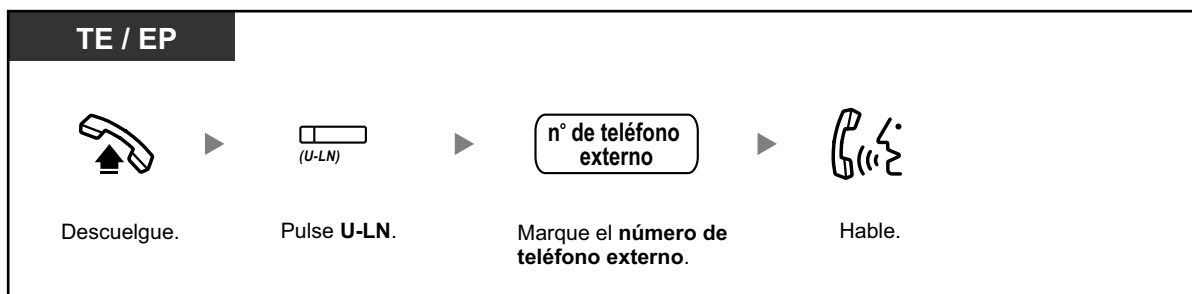

- Cada uno de los indicadores de las teclas U-LN o G-LN muestran el estado actual de la siguiente forma:  
**Apagado:** La línea está libre.  
**Illuminado en rojo:** La línea está en uso.
- Puede que exista una restricción para realizar llamadas al interlocutor externo especificado. Para realizar una llamada, consulte "1.2.7 Llamar sin restricciones".



- Para confirmar el número antes de marcar,** puede introducir un número de teléfono y confirmarlo en la pantalla al descolgar. (Premarcación)
- Referencia de tarificación de llamadas**  
Puede confirmar la tarificación de la llamada total pulsando la tecla Referencia de tarificación de llamadas.
- Para realizar una llamada a otro interlocutor sin colgar,** pulse la tecla R (FLASH) / RE-LLAMADA. Volverá a acceder a la línea externa y obtendrá el tono de marcación externa. Si pulsa la tecla Terminar obtendrá el tono de marcación intercom. Puede marcar un número de teléfono nuevo sin colgar / descolgar.
- Funcionamiento con manos libres**  
Puede realizar una llamada externa y mantener una conversación en modo manos libres utilizando la tecla MANOS LIBRES.



### Personalizar el teléfono

- 3.1.2 Ajustes para el modo de programación—**Asignación de línea preferida—Saliente**  
Selecciona la línea conectada al descolgar.
- 3.1.3 Personalizar las teclas  
Cree o edite una tecla Todas-LN (T-LN), una tecla Grupo-LN (G-LN), una tecla Única-LN (U-LN), una tecla Terminar o una tecla Referencia de tarificación de llamadas.

## ◆◆ Realizar una llamada a una red privada (Acceso a línea dedicada)

Puede acceder a extensiones conectadas a otras centrales en una red privada.

### Para llamar

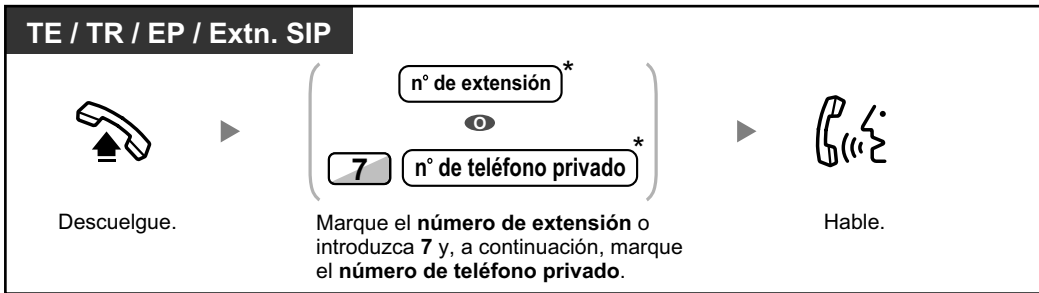

- \* El número de teléfono que deberá introducir dependerá de los ajustes de su central.

### Para llamar con una sola pulsación

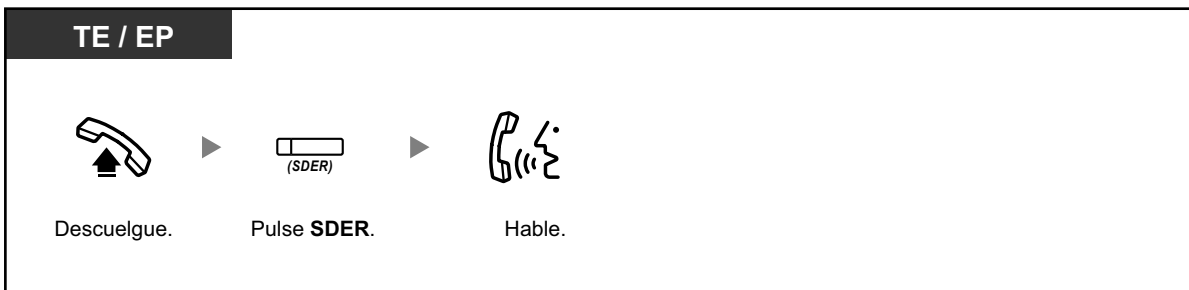

- Para empezar a monitorizar la extensión de otra central después de personalizar una tecla SDER**, descuelgue, pulse la tecla SDER y cuelgue. El indicador de la tecla SDER mostrará el estado actual de la forma siguiente:  
**Apagado:** La extensión está libre.  
**Iluminado en rojo:** La extensión está ocupada.



#### Personalizar el teléfono

- 3.1.3 Personalizar las teclas  
Cree o edite una tecla Selección directa de extensión de red (SDER).

## ◆◆ Utilizar un código de cuenta (Entrada de código de cuenta)

Puede dar un código de cuenta específico a los usuarios de la extensión y comprobar el uso que hacen del teléfono. Puede especificar un código de cuenta a cada cliente y comprobar la duración de las llamadas.

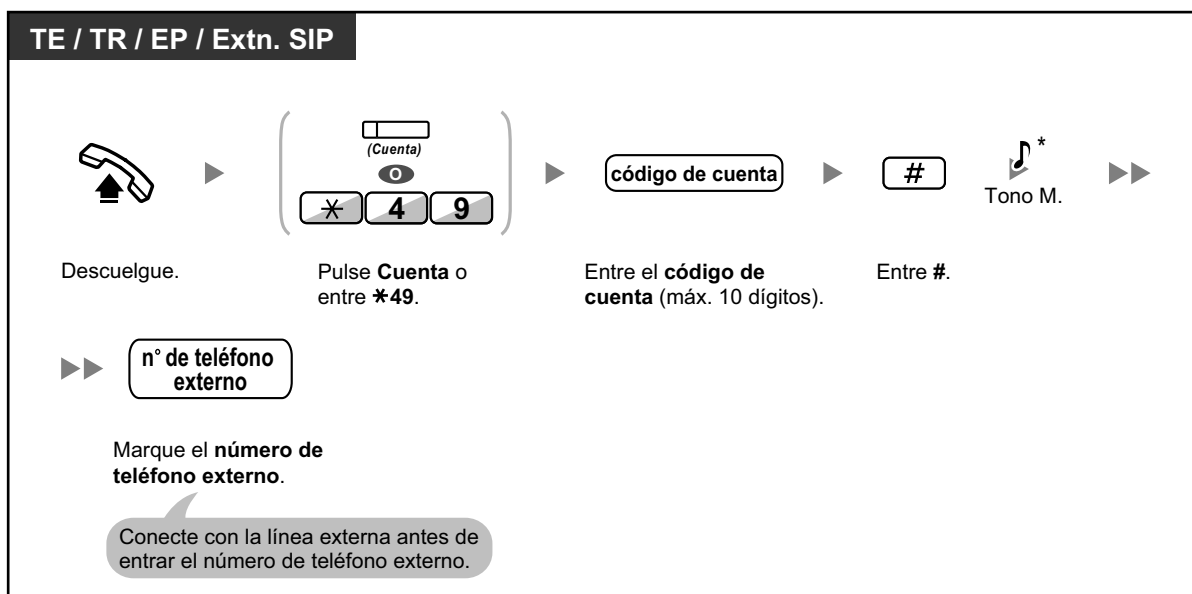

- \* Los usuarios de teléfonos SIP no escucharán el Tono M.
- Un usuario de extensión de un teléfono específico Panasonic** puede entrar un código de cuenta durante una conversación y al oír un tono de reorden cuando el interlocutor cuelga.
- Los códigos de cuenta pueden utilizar los dígitos de "0" a "9".
- En función de los ajustes de su central, es posible que deba introducir un código de cuenta para realizar llamadas externas.
- Si entra un código equivocado**, pulse la tecla "\*" y reintroduzca el código de cuenta.



- Es conveniente** guardar el código junto con el número de teléfono en la memoria (por ejemplo, marcación rápida).



### Personalizar el teléfono

- 3.1.3 Personalizar las teclas  
Cree o edite una tecla Cuenta.

## 1.2.2 Marcación automática

Es útil para aquellos números de teléfono que se marcan con mucha frecuencia.

- ◆◆ Con una tecla con una sola pulsación (Marcación con una sola pulsación)
- ◆◆ Utilizar los números guardados en la extensión (Marcación rápida personal)
- ◆◆ Utilizar los números guardados en la central (Marcación rápida del sistema)
- ◆◆ A un número predefinido al descolgar (Marcación al descolgar)
- ◆◆ Utilizar un número preprogramado (Marcación superápida)

### ◆◆ Con una tecla con una sola pulsación (Marcación con una sola pulsación)

Puede guardar un número de teléfono en una tecla programable pulsando una sola tecla.

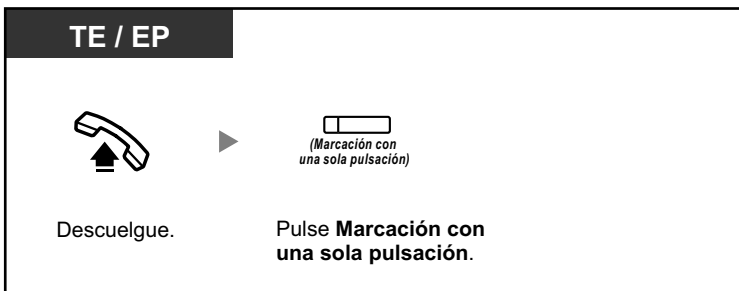

#### Personalizar el teléfono

- 3.1.3 Personalizar las teclas  
Cree o edite una tecla Marcación con una sola pulsación, almacene el número de teléfono o el número de función deseado.

### ◆◆ Utilizar los números guardados en la extensión (Marcación rápida personal)

Puede guardar 100 números como máximo en su extensión para su uso personal. Esta función también se llama Marcación rápida de la extensión.

#### Guardar un número de teléfono

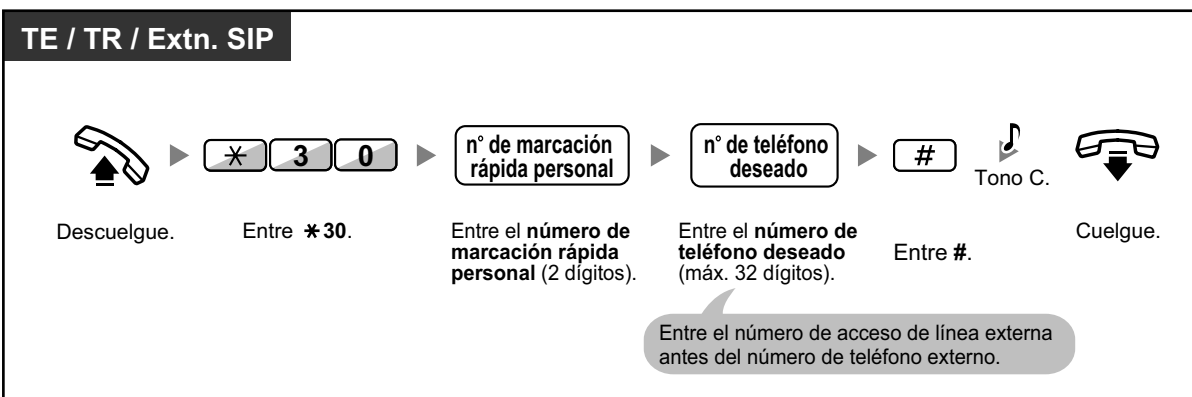



## Marcas

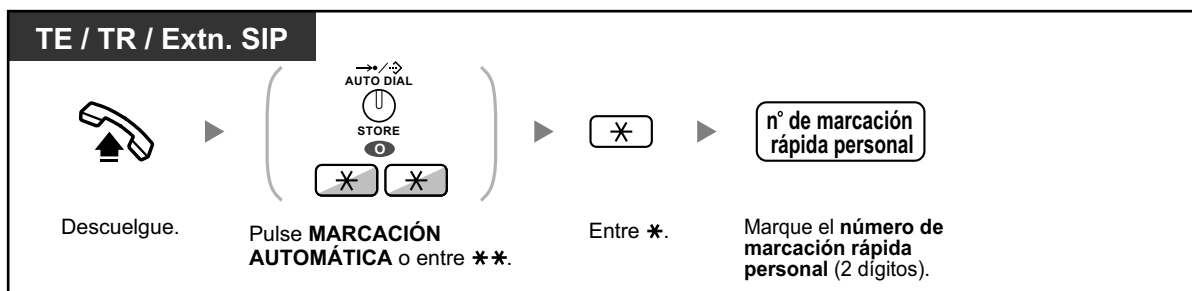

- Para llamar utilizando un directorio, consulte "1.13.2 Utilizar los directorios".

## ◆◆ Utilizar los números guardados en la central (Marcación rápida del sistema)

Puede realizar llamadas utilizando los números de marcación rápida del sistema guardados en la central.

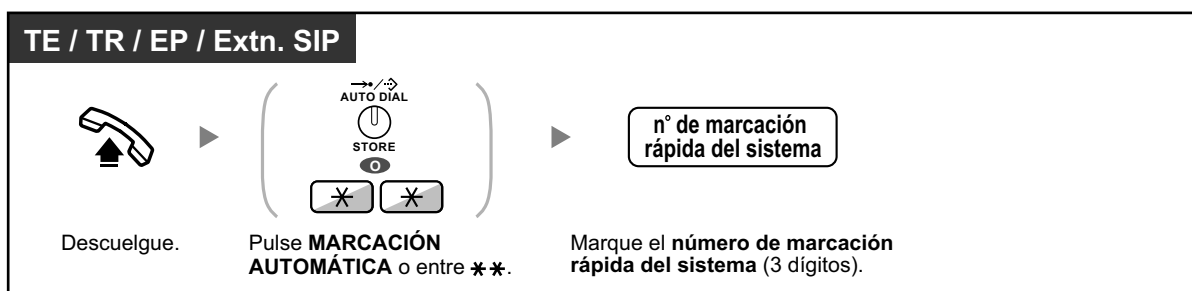

- Para llamar utilizando un directorio, consulte "1.13.2 Utilizar los directorios".

## ◆◆ A un número predefinido al descolgar (Marcación al descolgar)

Puede realizar una llamada externa simplemente descolgando si ha preprogramado el teléfono. Esta función también se llama Marcación al descolgar.

### Guardar un número de teléfono

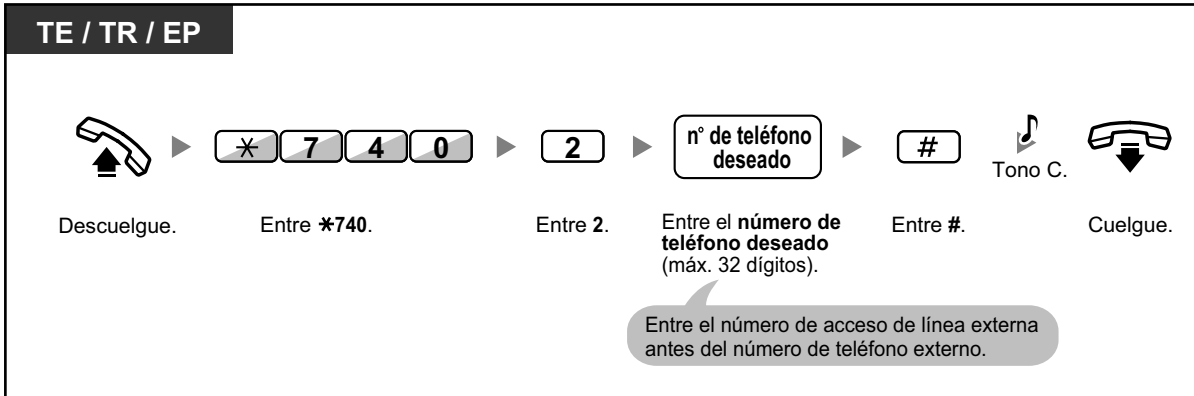

### Para activar / cancelar

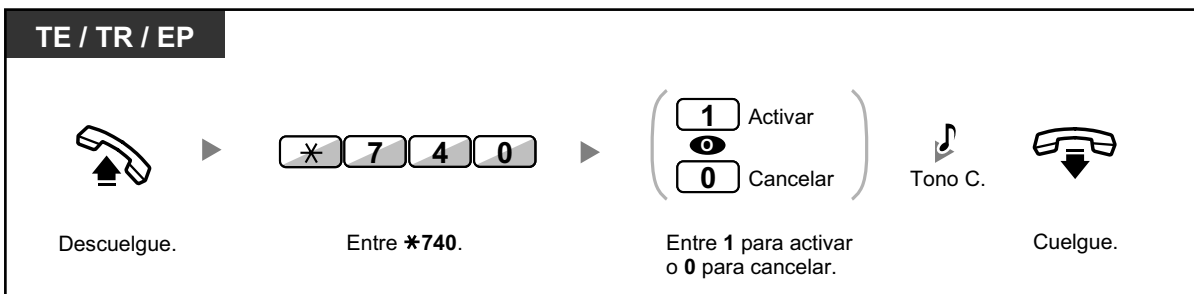

### Marcar



- **Para llamar a otro interlocutor**, marque el número de teléfono del interlocutor deseado antes de que se marque el número preprogramado.
- Puede asignar la línea intercom como línea que se toma al descolgar. (Asignación de línea preferida—Saliente)
- A través de la programación del sistema se puede aumentar el retardo antes de que se active la Marcación al descolgar. Le puede ser útil si necesita más tiempo después de descolgar para marcar otro número de teléfono u otro número de extensión.



### Personalizar el teléfono

- 3.1.2 Ajustes para el modo de programación—**Asignación de línea preferida—Saliente**  
Selecciona la línea conectada al descolgar.

## ◆◆ Utilizar un número preprogramado (Marcación superápida)

Puede realizar una llamada simplemente pulsando el número preprogramado para la marcación superápida.

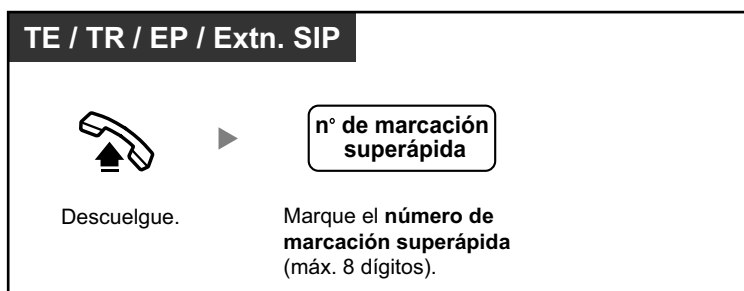

- Es una función útil para los hoteles. Por ejemplo, para llamar al servicio de habitaciones, marque el dígito "3", no todo el número de extensión.

## 1.2.3 Rellamada

Es conveniente cuando vuelve a llamar al mismo interlocutor externo.

- ◆◆ Rellamar al último número marcado (Rellamada al último número)

### ◆◆ Rellamar al último número marcado (Rellamada al último número)

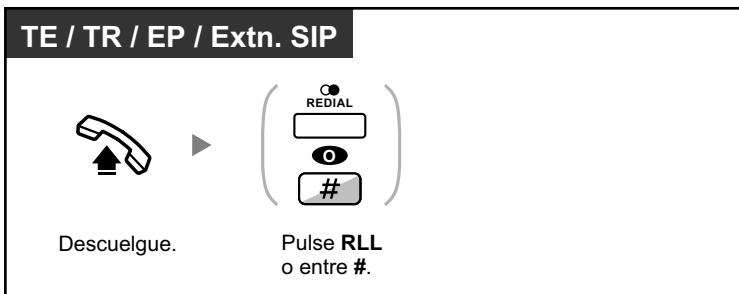

- Permite guardar y rellamar un máximo de 32 dígitos.
- Después de pulsar RLL, si vuelve a escuchar un tono de ocupado, pulse RLL para volverlo a intentar.
- Si desea registrar las llamadas internas salientes en el registro de llamadas salientes, póngase en contacto con su instalador del sistema o con su administrador.
- Si ha conectado una línea externa, no se realizará ninguna acción al pulsar la tecla RLL si el último número marcado fue una extensión.



- **Rellamada automática**

**Para rellamar automáticamente**, pulse la tecla MANOS LIBRES y a continuación pulse la tecla RLL o pulse directamente la tecla RLL. Intentará continuamente contactar con el número ocupado hasta que el interlocutor al que llama conteste o dentro de un intervalo de tiempo específico.

Usted puede realizar otras tareas mientras dure la marcación. Para cancelar, pulse la tecla R (FLASH) / RELAMADA.

Algunas líneas externas no disponen de esta función.

Esta función no está disponible para la KX-T7665 y la EP.

## 1.2.4 Cuando la línea marcada está ocupada o no hay respuesta

- ◆◆ Reserva de una línea ocupada (Retrollamada automática por ocupado)
- ◆◆ Ajustar una retrollamada en una línea RDSI (Concluir llamada finalizada sobre abonado ocupado [CCBS])
- ◆◆ Enviar una notificación de llamada en espera (Llamada en espera)
- ◆◆ Dejar una indicación de mensaje en espera / volver a llamar al interlocutor que dejó la indicación (Mensaje en espera)
- ◆◆ Incorporación a una llamada en curso (Ignorar Ocupado)
- ◆◆ Monitorizar otra extensión (Monitorización de llamadas)
- ◆◆ A una extensión que rechaza la llamada (Ignorar NOM)

### ◆◆ Reserva de una línea ocupada (Retrollamada automática por ocupado)

Puede ajustar el teléfono para recibir un timbre de retrollamada:

- cuando una extensión marcada queda libre.
- cuando la línea externa deseada que utilizaba otra extensión queda libre.

No puede ajustar Retrollamada automática por ocupado a un interlocutor automático fuera de la central.

Cuando contesta al timbre de retrollamada:

- Para una llamada externa: La línea está conectada.
- Para una llamada interna: La extensión llamada empieza a sonar automáticamente.

#### Ajustar (para la extensión y para la línea externa)

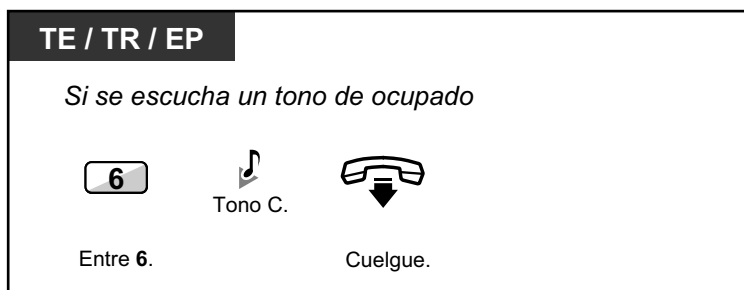

#### Contestar al timbre de retrollamada desde una extensión libre

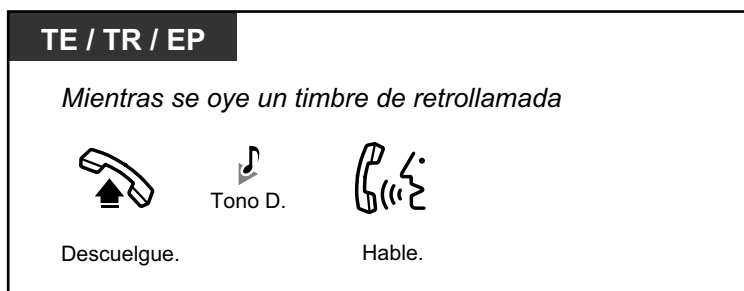

### Contestar al timbre de retrollamada desde una línea externa

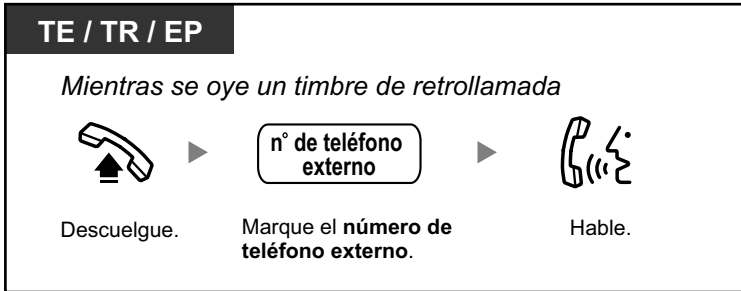

- Si no contesta en al timbre de retrollamada en 10 segundos, esta función se cancelará.

### Para cancelar el timbre de retrollamada (Cancelar retrollamada automática por ocupado)

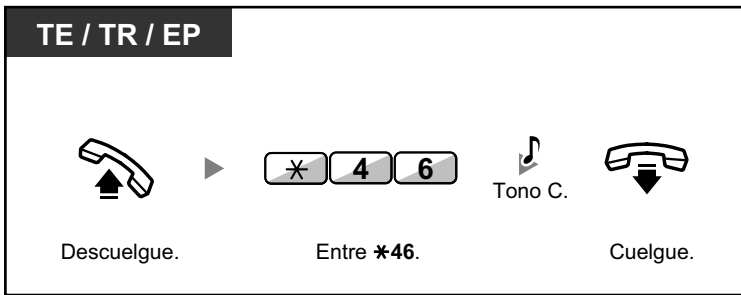

### ◆◆ Ajustar una retrollamada en una línea RDSI (Concluir llamada finalizada sobre abonado ocupado [CCBS])

Puede configurar el teléfono para recibir timbres de retrollamada cuando está libre de nuevo un interlocutor ocupado al que llamaba por una línea RDSI. Si contesta a este timbre de retrollamada, se marcará automáticamente el número de teléfono del interlocutor.

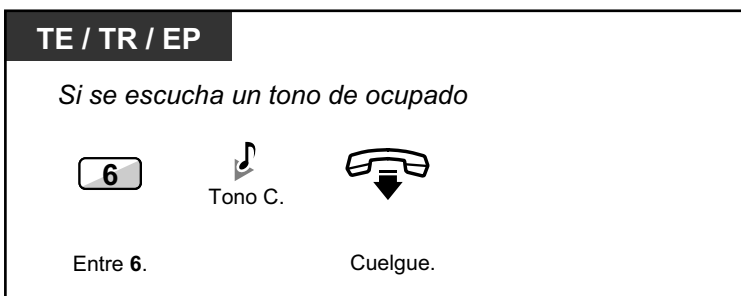

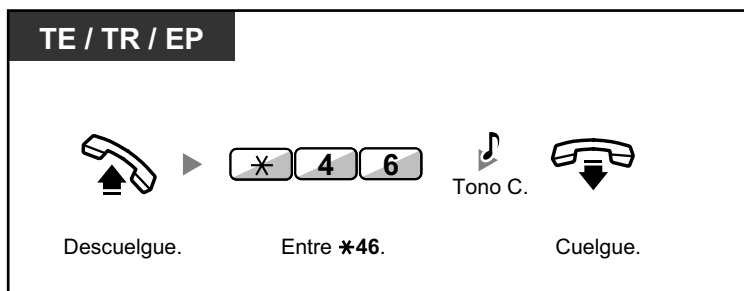
**Contestar mientras se escucha un timbre de retrollamada****Para cancelar (Cancelar CCBS)**

- Si no contesta en un período de tiempo especificado, esta función se cancelará.
- La disponibilidad de esta función depende del servicio RDSI de la compañía telefónica.

## ◆◆ Enviar una notificación de llamada en espera (Llamada en espera)

Puede informar al interlocutor llamado de que la llamada está en espera.  
Esta función también se llama Señalización de extensión ocupada (SEO).

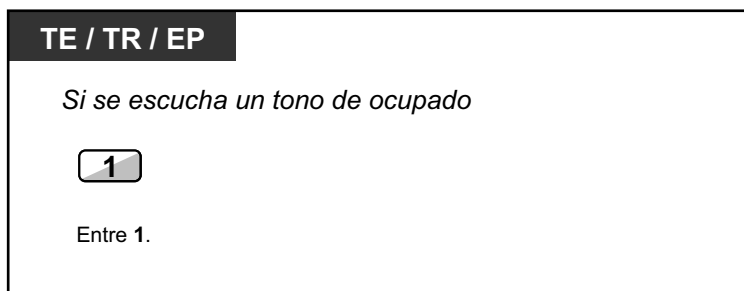

## 1.2.4 Cuando la línea marcada está ocupada o no hay respuesta



- **En función del tipo de teléfono del otro interlocutor**, es posible que pueda hablar con el otro interlocutor utilizando el altavoz y el micrófono (Aviso de llamada con el microteléfono descolgado [ALMD]), o puede enviar un aviso de llamada a través del microteléfono (Aviso privado de llamada con el microteléfono descolgado [APLMD]), si mantiene otra conversación utilizando el microteléfono.  
Consulte "1.8.3 Recibir una llamada en espera (Llamada en espera / Aviso de llamada con el microteléfono descolgado [ALMD] / Aviso privado de llamada con el microteléfono descolgado [APLMD])".
- En función de la programación del sistema y de los ajustes de la extensión llamada, puede enviarse un tono de llamada en espera automáticamente sin realizar el procedimiento anterior. Para más información, consulte "**Llamada en espera automática**" en "3.1.2 Ajustes para el modo de programación".

## ◆◆ Dejar una indicación de mensaje en espera / volver a llamar al interlocutor que dejó la indicación (Mensaje en espera)

### ◆ Para una extensión que deja una indicación de mensaje en espera

Cuando la extensión llamada está ocupada o no contesta a la llamada, puede dejar una notificación para que el interlocutor llamado le pueda devolver la llamada.

### ◆ Para una extensión que recibe una indicación de mensaje en espera

Como un receptor de mensaje, la tecla Mensaje iluminada o el indicador Mensaje / Timbre le permite saber que se ha recibido una llamada. Si recibe una notificación, puede devolver la llamada al interlocutor con una simple operación.

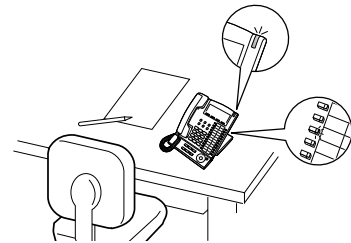

### Nota

Para una extensión que recibe una indicación de mensaje en espera; esta función no está disponible para extensiones SIP (excepto el KX-HGT100). Si es usuario de KX-HGT100, consulte las instrucciones en la Guía de referencia rápida del KX-HGT100.

### ◆ Para una extensión que deja una indicación de mensaje en espera

#### Dejar una indicación de mensaje en espera

**TE / TR / EP**

*Cuando la extensión a la que llama comunica o no contesta*

<p>Pulse <b>MENSAJE</b> o entre <b>4</b>.</p>	<p>Tono C.</p>	<p>Cuelgue.</p>
---	----------------	-----------------



Dejar / cancelar una indicación de mensaje en espera

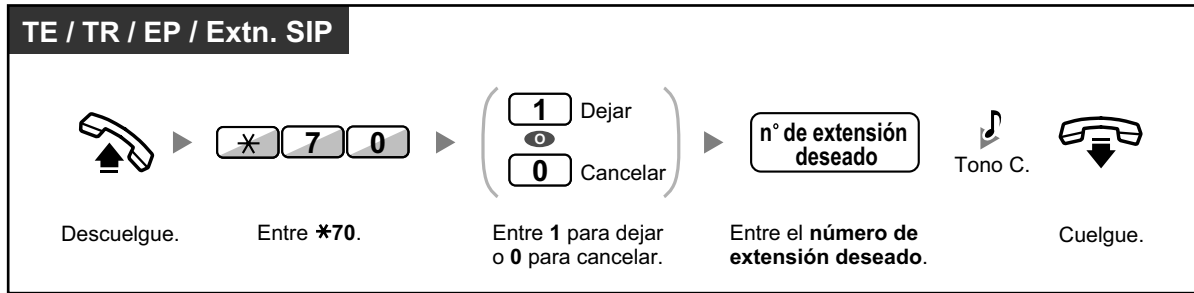

◆ Para una extensión que recibe una indicación de mensaje en espera

Comprobar el mensaje dejado y devolver la llamada

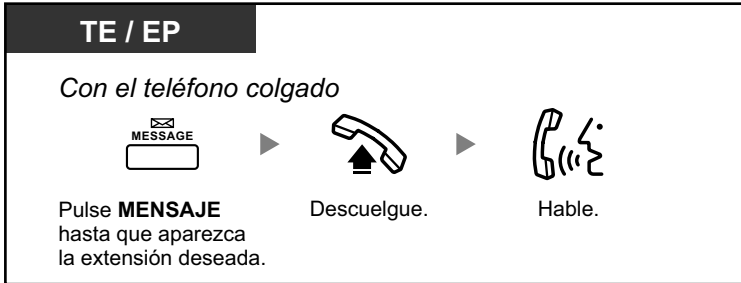

Devolver la llamada

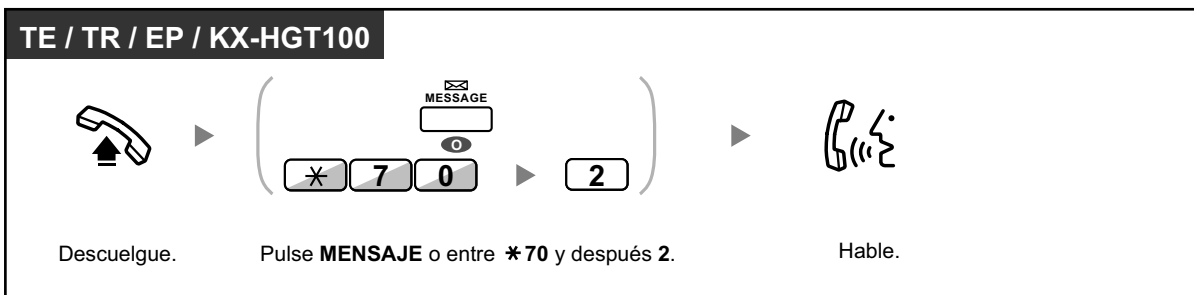

Borrar las indicaciones de mensajes en espera de su extensión

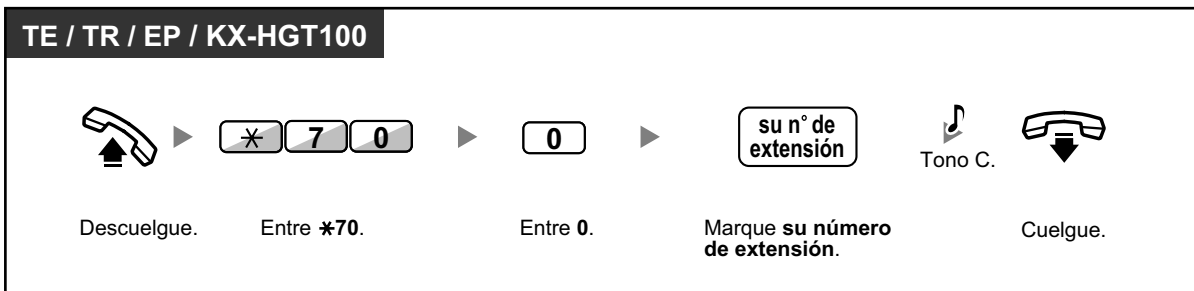

- La tecla Mensaje se ilumina o el indicador Mensaje / Timbre muestra el estado actual de la siguiente forma:  
**Apagado:** Sin mensaje  
**Iluminado en rojo:** Tiene un mensaje.
- En la pantalla aparecen los mensajes empezando por la llamada más reciente.
- En una extensión llamada, la tecla MENSAJE le permite borrar las indicaciones de los mensajes en espera si no quiere devolver la llamada a los interlocutores. Para borrar, pulse la tecla MENSAJE y luego pulse la tecla soft.
- En su TE, puede establecer una o más teclas de Mensaje para otra extensión. Estas teclas pueden aceptar la notificación de mensaje en espera de otras extensiones o de varios grupos de entrada de llamadas.  
 En otras palabras, puede controlar estas notificaciones de mensaje en espera de otros teléfonos.
- El usuario de extensión de teléfono regular recibirá un tono de marcación especial como una notificación de mensaje en espera cuando descuelgue.
- El indicador de mensaje en espera de un teléfono regular también le permite saber que tiene un mensaje de la misma forma que la tecla Mensaje.



### Personalizar el teléfono

- 3.1.3 Personalizar las teclas  
Cree o edite una tecla Mensaje o una tecla de Mensaje para otra extensión.

## ◆◆ Incorporación a una llamada en curso (Ignorar Ocupado)

La extensión preprogramada puede llamar a alguien que está ocupado en el teléfono y establecer una conversación a tres. Después de pulsar una tecla SDE, puede comprobar la información del llamante de la llamada en otra extensión en la pantalla antes de establecer una conversación a tres.

### Unirse a una llamada interna

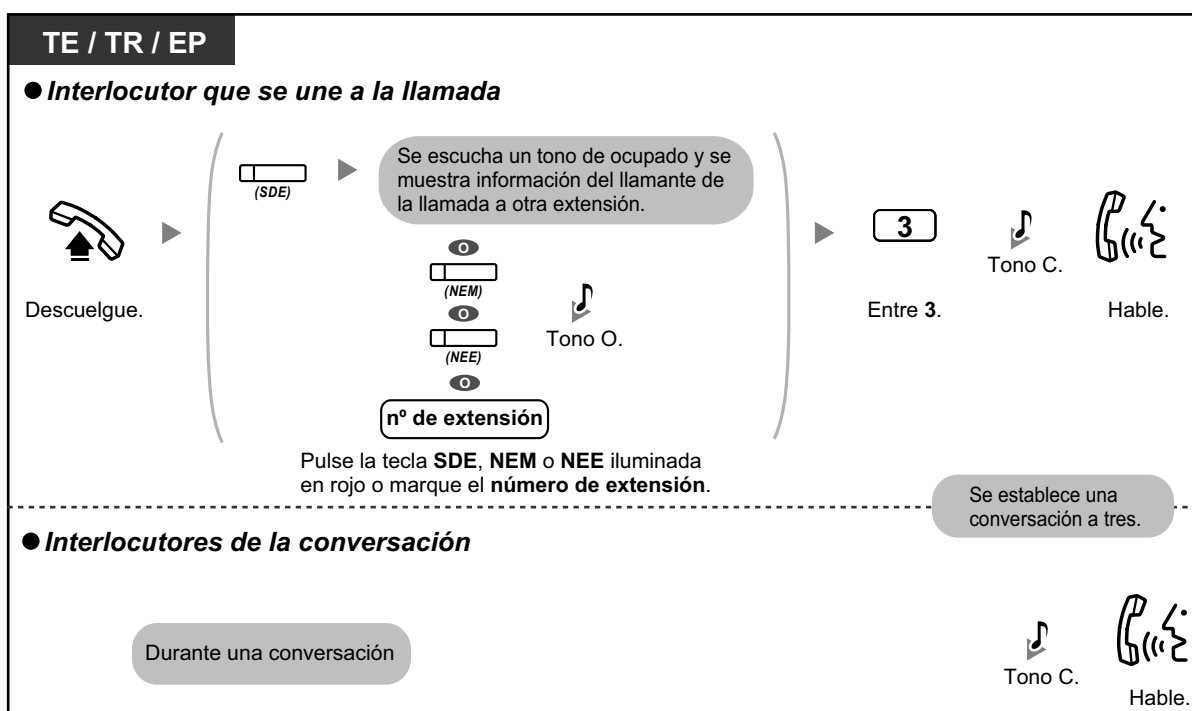

## 1.2.4 Cuando la línea marcada está ocupada o no hay respuesta

### Unirse a una llamada externa

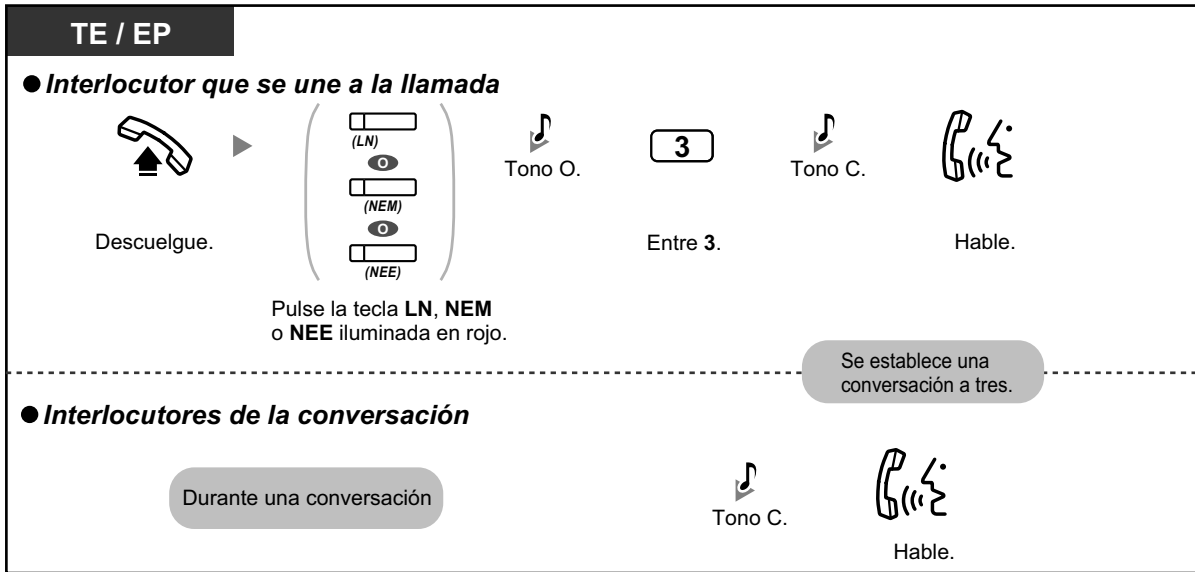

- Para unirse a otra conversación, deberá activar Ignorar Ocupado en su extensión a través de la programación CDS.
- Una extensión emisora puede abandonar una conversación a tres con un interlocutor externo y dejar que los otros dos interlocutores hablen con sólo colgar.
- Ignorar Ocupado no está disponible al llamar a una extensión SIP.

### ◆ Para la extensión emisora

#### Hablar alternativamente a todos los interlocutores

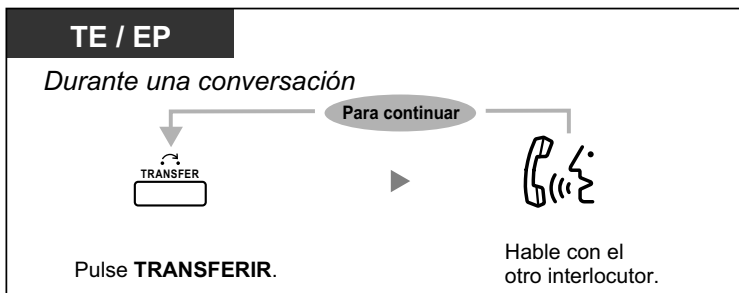

- También puede impedir a otros la posibilidad de unirse a su conversación (Por defecto: Permitir). Consulte "1.8.7 Evitar que otras personas se incorporen a la conversación (Denegar Ignorar Ocupado)".

## ◆◆ Monitorizar otra extensión (Monitorización de llamadas)

La extensión preprogramada puede controlar a otra extensión. Después de pulsar una tecla SDE, puede comprobar la información del llamante de la llamada en otra extensión en la pantalla. A continuación, puede monitorizar la llamada, si es necesario.

### Monitorizar

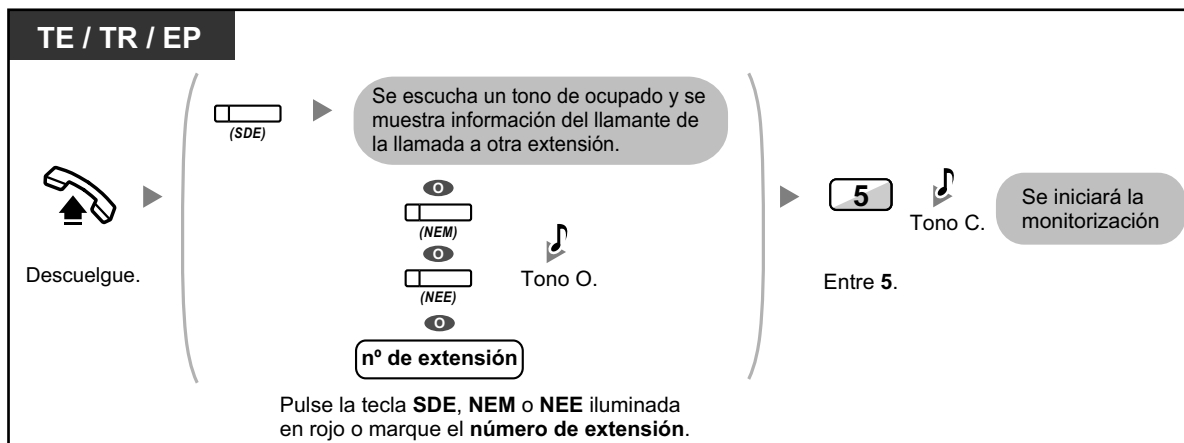

## ◆◆ A una extensión que rechaza la llamada (Ignorar NOM)

La extensión preprogramada puede llamar a alguien que haya activado la función NOM.

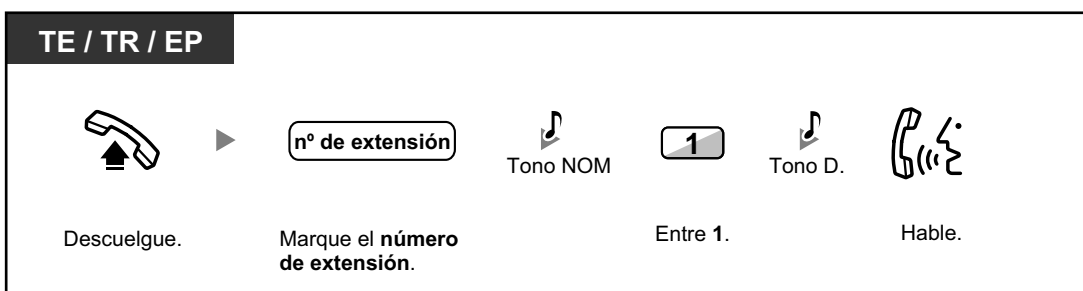

## 1.2.5 Acceder al servicio RDSI (Acceso a Servicios Suplementarios (RDSI))

Puede acceder a servicios provistos por RDSI.



### Acceder

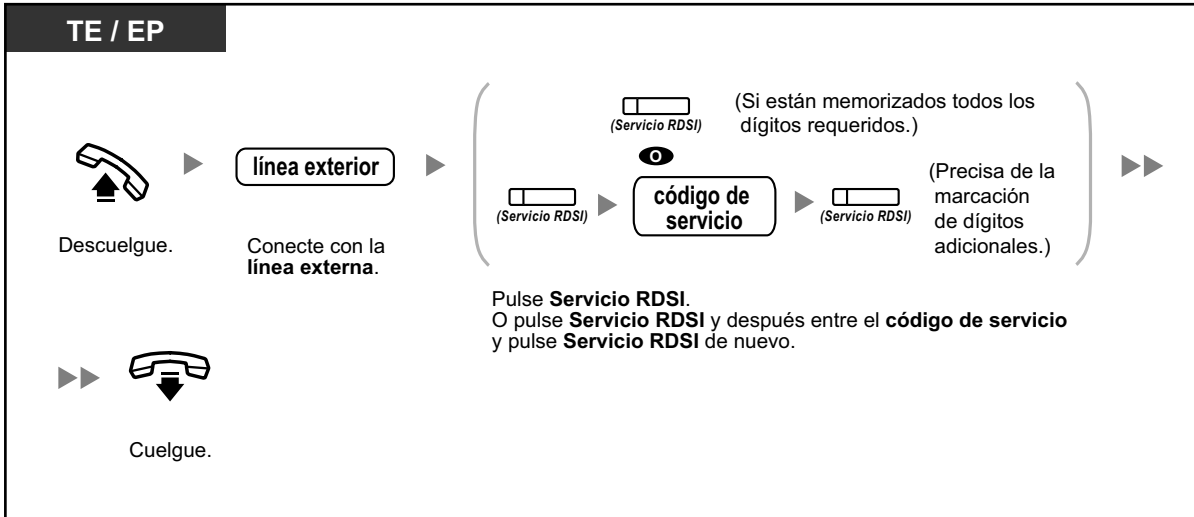

- La disponibilidad de las funciones depende del servicio RDSI de la compañía telefónica.



### Personalizar el teléfono

- 3.1.3 Personalizar las teclas  
Cree o edite una tecla Servicio RDSI.

## 1.2.6 Alternar el método de llamada (Alternar llamada—Timbre / Voz)

El interlocutor puede alternar el método de aviso, timbre o voz, al realizar una llamada interna.

Por otro lado, una extensión puede ajustar el método de aviso, timbre o voz, al recibir una llamada interna.

**Timbre (Por defecto):** Puede llamar al otro interlocutor con un tono de timbre.

**Llamada de voz:** Puede hablar con el otro interlocutor inmediatamente después del tono de confirmación.

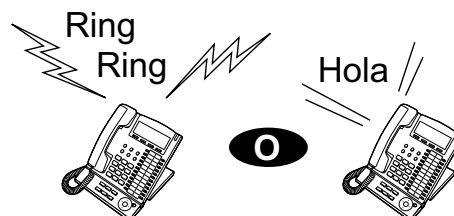

### Cambiar el método

**TE / TR / EP**

*Después de la marcación*



Entre \*.



Tono C.



Hable.



- La llamada de voz desde una extensión SIP no está disponible.
- Si el interlocutor llamado utiliza una extensión SIP, un teléfono regular (TR) o una extensión portátil (EP), la llamada de voz no estará disponible.
- Esta función no está disponible cuando el teléfono del interlocutor llamado se encuentra en modo Ignorar llamada de voz.



### Personalizar el teléfono

- 3.1.2 Ajustes para el modo de programación—**Modo de aviso—Timbre / Voz**  
Seleccione el método de alarma, timbre o voz del interlocutor.

## 1.2.7 Llamar sin restricciones

- ♦♦ Utilizar sus privilegios de llamada en otra extensión (Acceso CDS remoto)

### ♦♦ Utilizar sus privilegios de llamada en otra extensión (Acceso CDS remoto)

Puede utilizar sus privilegios de llamada (Clase de servicio) en otra extensión. Puede ignorar las restricciones que estén ajustadas. Para utilizar esta función, precisa de un número de extensión original y de un PIN (Número de identificación personal) de extensión. Puede realizar una llamada introduciendo un código de verificación y el PIN del código de verificación.

#### Para llamar (CDS móvil)

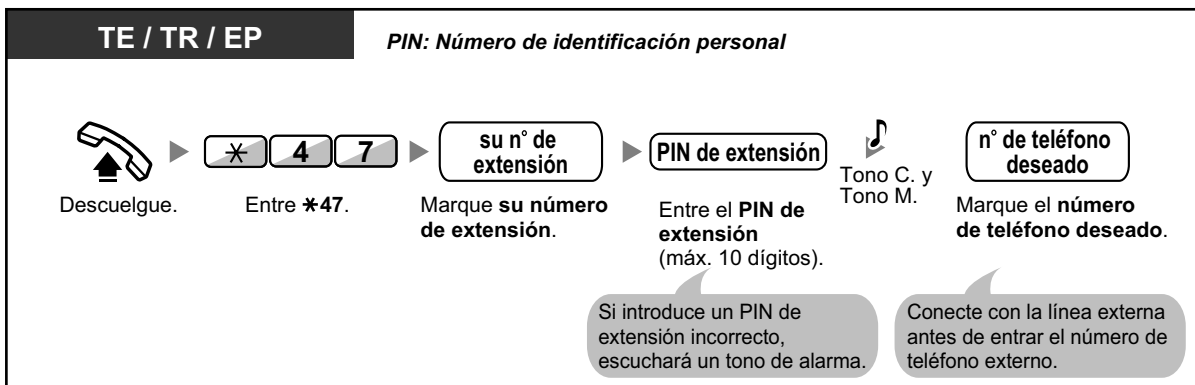

#### Para llamar con un código de verificación (Entrada del código de verificación)

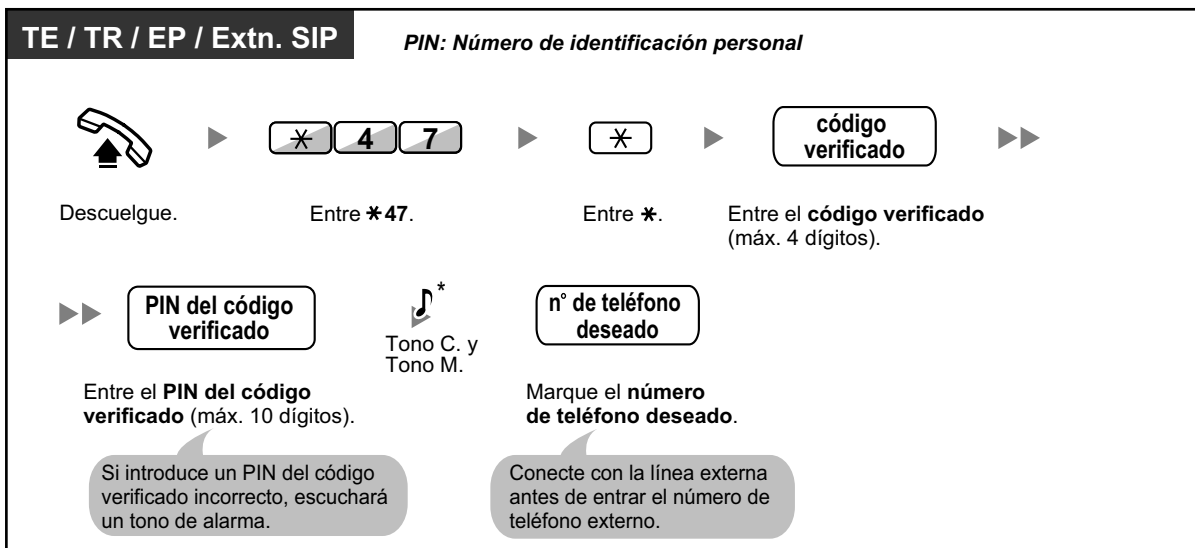

- \* Los usuarios de teléfonos SIP no escucharán el Tono C. ni el Tono M.



## 1.2.8 Para acceder a otro interlocutor directamente del exterior (Acceso directo al sistema interno [DISA])

- ◆◆ Llamar a través de DISA

### ◆◆ Llamar a través de DISA

Cuando los interlocutores externos acceden a extensiones en la central, un mensaje pregrabado da la bienvenida al interlocutor e información acerca de cómo acceder a una extensión. No necesita la asistencia de la operadora. Es posible que pueda acceder a las funciones del sistema o llamar a un interlocutor externo sin la contraseña según el modo de seguridad.

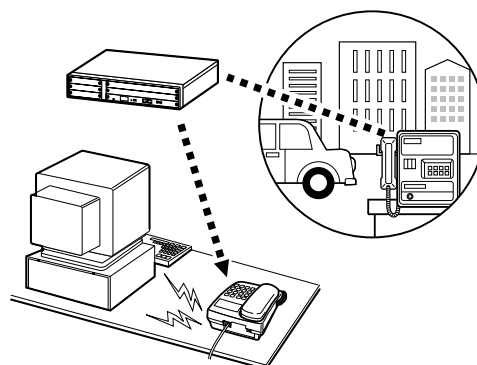

#### Para llamar a una extensión

**Desde un teléfono externo** *PIN: Número de identificación personal*

● **En el modo Sin seguridad / Modo Seguridad troncal**

▶
n° de teléfono DISA
▶
Tono D. y mensaje DISA
▶
n° de extensión deseado

Descuelgue. Marque el **número de teléfono DISA**. Marque el **número de extensión deseado**.

● **En el modo Seguridad total \***

▶
n° de teléfono DISA
▶
Tono D. y mensaje DISA
▶
\* 4 7
▶
su n° de extensión

Descuelgue. Marque el **número de teléfono DISA**. Entre **\*47**. ▶ \* código verificado

PIN de extensión ▶ PIN del código verificado

Entre el **PIN de la extensión** o el **PIN del código verificado** (máx. 10 dígitos). ▶ Tono C. y Tono M. ▶ n° de extensión deseado

Marque el **número de extensión deseado**.

Marque su **número de extensión** o entre **\* y**, a continuación, el **código verificado**.

Para llamar a un interlocutor externo

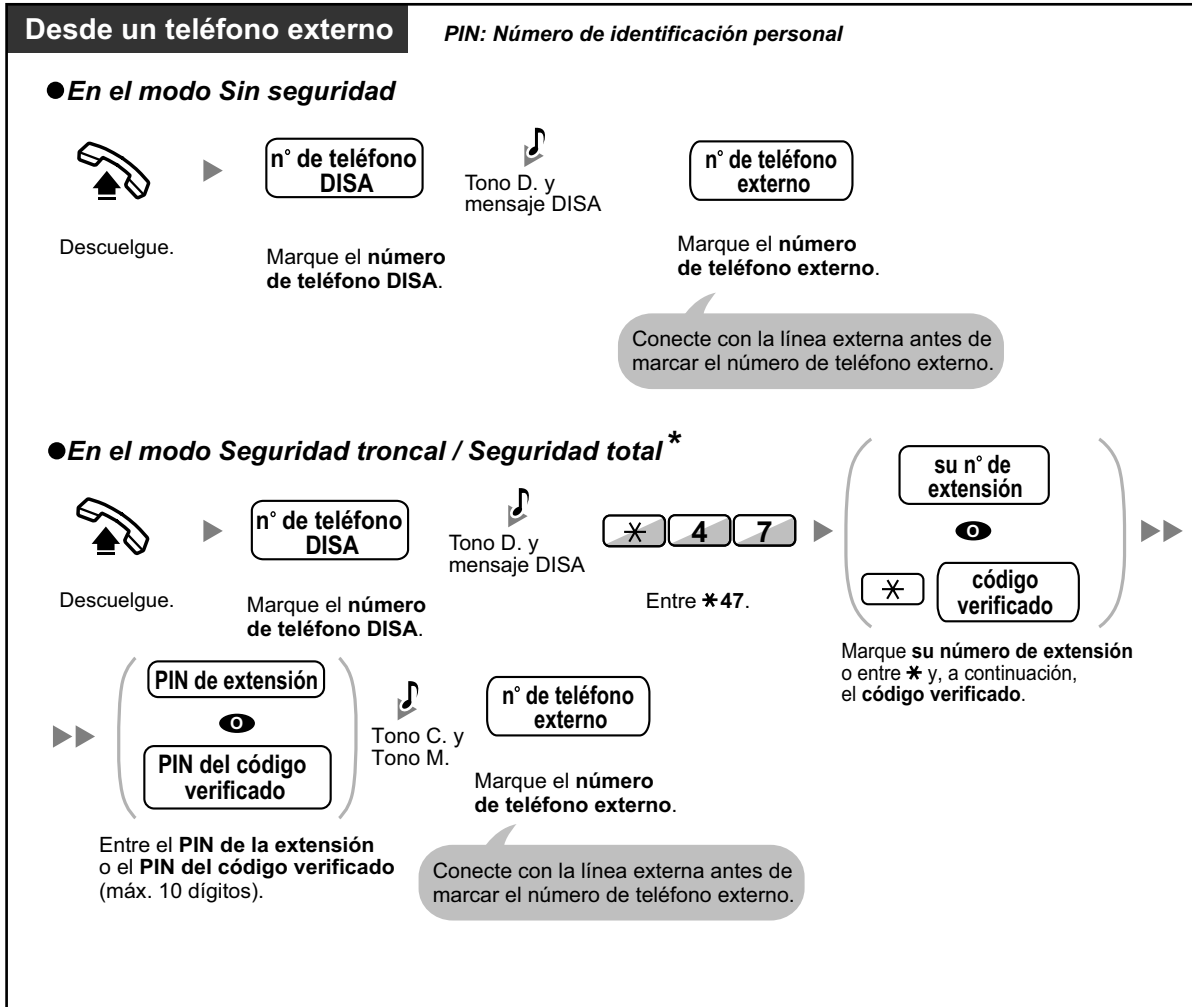



- \* Los llamantes de números externos preprogramados pueden acceder a la central a través de DISA sin usar ninguna contraseña (PIN de extensión / PIN del código de verificación) (**CDS móvil automática a través de DISA**).
- Al realizar una llamada externa utilizando la CDS móvil a través de DISA, el número CLIP para dicha llamada será el de la extensión seleccionada por la CDS móvil.

## Volverlo a intentar

**Desde un teléfono externo**

*Para marcar un número distinto durante una conversación con un interlocutor externo o al oír un tono de devolución de llamada, reorden o ocupado*

 Entre \*.

 Mensaje DISA

 n° de teléfono

Marque el **número de teléfono**.

Marque un número de acceso a línea como primer dígito al llamar a un interlocutor externo.



### **CUIDADO**

Existe el riesgo de que se realicen llamadas fraudulentas utilizando la función llamada de línea externa a línea externa de DISA.

El coste de estas llamadas se facturará al propietario / usuario de la central.

Para proteger la central de este uso fraudulento, le recomendamos que:

- a. Active la seguridad DISA (Seguridad troncal o Seguridad total).
  - b. Mantenga sus contraseñas (PIN del código de verificación / PIN de extensión) en secreto.
  - c. Seleccione PINs complejos y aleatorios que no se pueda adivinar fácilmente.
  - d. Cambie los PINs regularmente.
- **Límite de tiempo**  
Ambas partes escucharán un tono de alarma durante quince segundos antes de que termine el límite de tiempo especificado. Para ampliarlo, pulse cualquier tecla excepto la tecla \*.
  - **Si se establece un servicio de operadora automática**, podrá acceder a la extensión deseada simplemente pulsando un sólo dígito (0–9) en las opciones que se dan en un mensaje pregrabado.

## 1.2.9 Ajustar el teléfono desde otra extensión o a través de DISA (Selección remota)

Puede ajustar las siguientes funciones en el teléfono desde otra extensión o a través de DISA.

- Desvío de llamadas (DSV) / No molesten (NOM)
- Cambiar el estado de Registro / Baja de las extensiones
- Mensaje en ausencia
- Bloqueo de la marcación de la extensión
- Servicio horario—Cambiar el modo horario (Día / Noche / Almuerzo / Pausa)

### Desde otra extensión

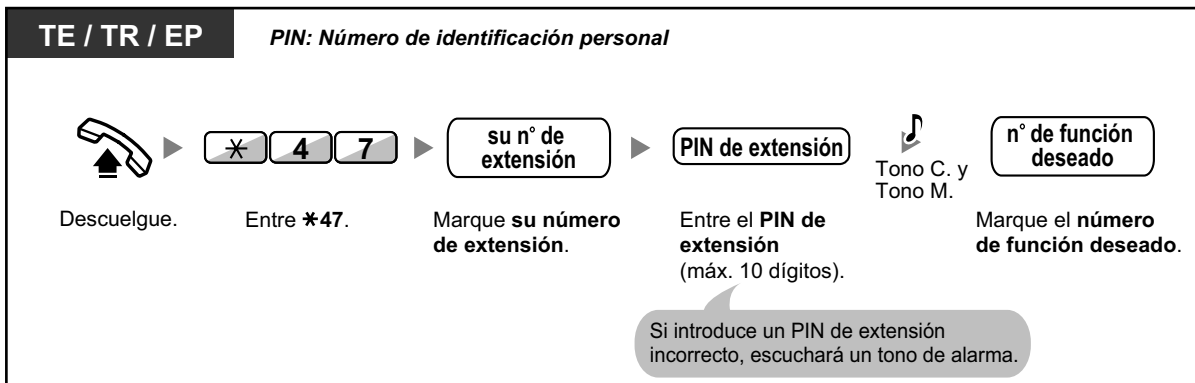

### Desde DISA

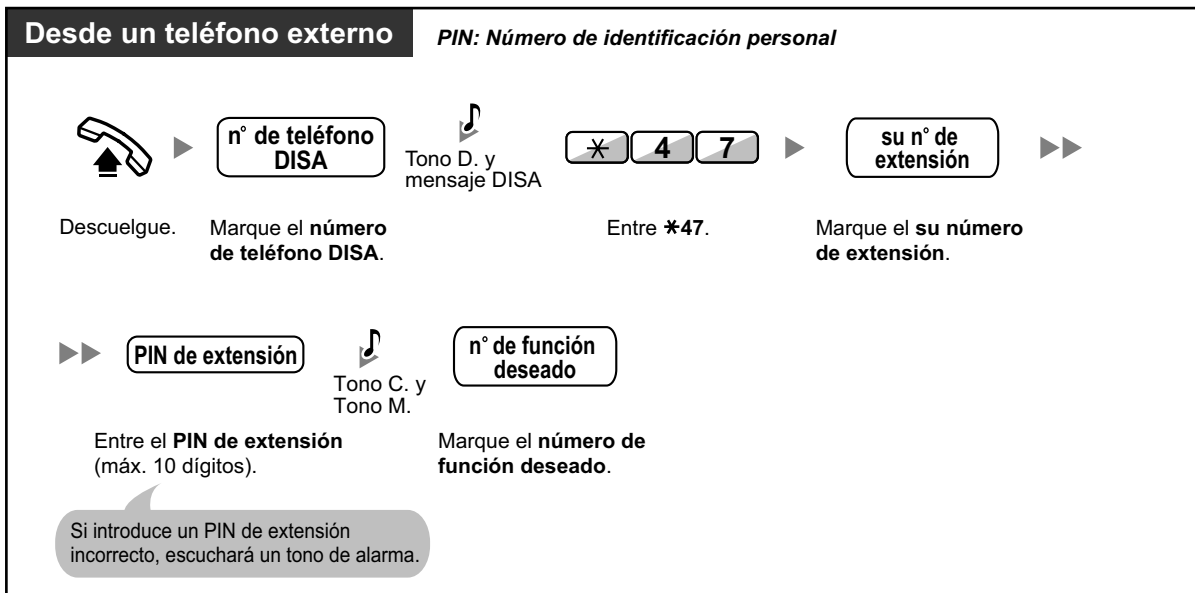

## 1.3 Recibir llamadas

### 1.3.1 Contestar a llamadas

TE / TR / EP / Extn. SIP



Descuelgue.

▶



Hable.

Seleccione uno de los métodos siguientes:

- Levante el microteléfono para recibir la línea preferida.  
(Por defecto: Se selecciona la línea que llama.)
- Pulse la tecla MANOS LIBRES.
- Pulse la tecla LN, INTERCOM, Grupo ICD, NEM o NEE que parpadea directamente.
- Pulse la tecla RESPUESTA.



- **Funcionamiento con manos libres**

Puede recibir una llamada y mantener una conversación en modo manos libres con la tecla MANOS LIBRES.



- **Personalizar el teléfono**

- 3.1.2 Ajustes para el modo de programación—

- **Asignación de línea preferida—Entrante**

Selecciona la línea conectada al descolgar.

- **Modo de aviso—Timbre / Voz**

Seleccione el método de alarma, timbre o voz del interlocutor.

- 3.1.3 Personalizar las teclas

Cree o edite una tecla Grupo de entrada de llamadas (Grupo ICD), Número de extensión Maestra (NEM) o Número de extensión Esclava (NEE).

## 1.3.2 Contestar con manos libres (Respuesta automática con manos libres)

Puede contestar a una llamada entrante sin descolgar siempre que la línea esté conectada. Cuando se recibe una llamada interna, escuchará la voz del llamante sin que el teléfono suene. Cuando se recibe una llamada externa, escuchará la voz del llamante después de un número de timbres preprogramado. La respuesta automática con manos libres para las llamadas externas precisa de la programación del sistema.



### Para activar / cancelar

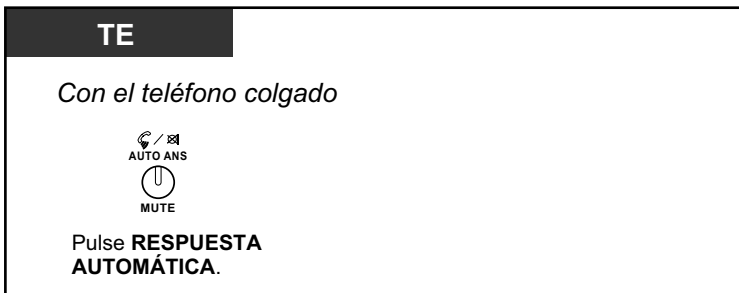

- El indicador de la tecla RESPUESTA AUTOMÁTICA muestra el estado actual de la siguiente forma:  
**Apagado:** No ajustado  
**Iluminado en rojo:** Ajustado
- Si es usuario de EP: Consulte las "Instrucciones de funcionamiento" para EP.

## 1.3.3 Contestar a una llamada que suena en otro teléfono (Captura de llamadas)

- ◆◆ Contestar a una llamada desde otro teléfono (Captura de llamadas)
- ◆◆ Impedir a otras personas la posibilidad de capturar sus llamadas (Denegar captura de llamadas)

### ◆◆ Contestar a una llamada desde otro teléfono (Captura de llamadas)

Puede contestar a una llamada entrante que suena en otra extensión o grupo sin tener que levantarse de su escritorio.

Los siguientes tipos de captura están disponibles:

**Captura de llamadas de grupo:** Captura una llamada dentro del grupo.

**Captura de llamadas dirigidas:** Captura una llamada de extensión especificada.

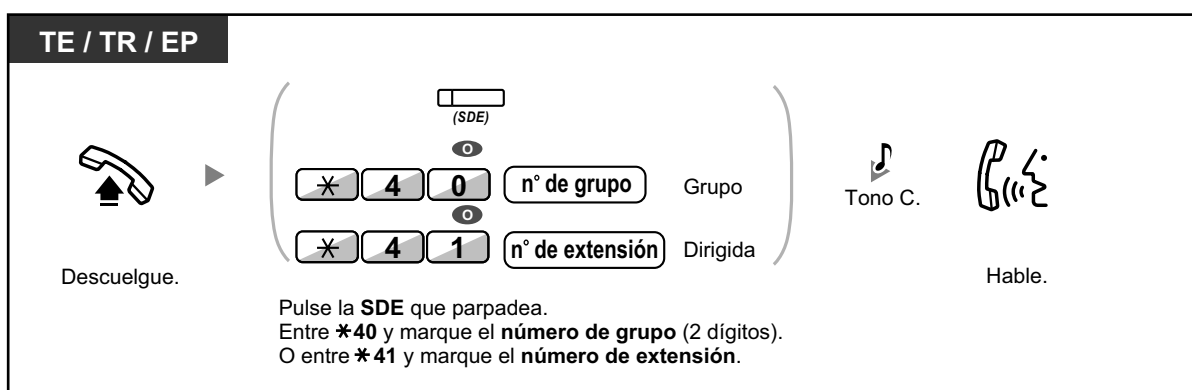

### Visualización de la información del llamante antes de la captura de llamadas utilizando la tecla SDE

En función de la programación del sistema, puede confirmar la información del llamante de una llamada en otra extensión utilizando la tecla SDE antes de capturar la llamada. Si se pulsa la tecla SDE correspondiente se llamará a la extensión que recibe la llamada en vez de capturarla. Cuando escuche el tono de ocupado, podrá comprobar la información del llamante en la pantalla. La llamada puede capturarse pulsando de nuevo la misma tecla SDE.

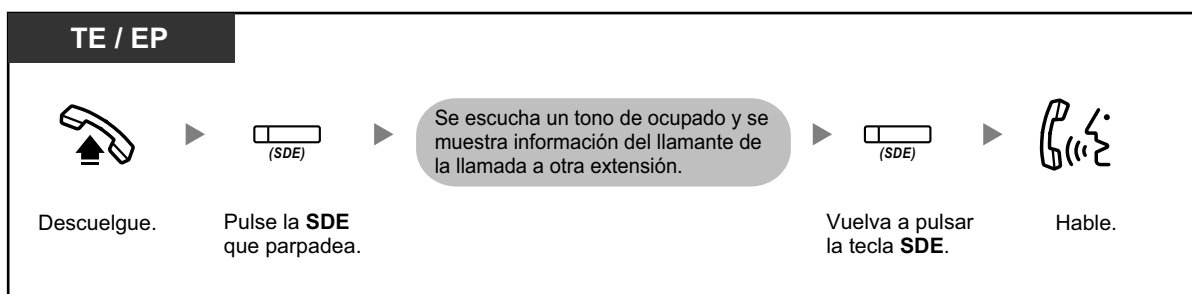

- **Si recibe un tono de llamada en espera**, puede pedir a un tercer interlocutor que capture su siguiente llamada con una Captura de llamada dirigida.

## ◆◆ Impedir a otras personas la posibilidad de capturar sus llamadas (Denegar captura de llamadas)

Puede denegar o permitir que otras personas capturen sus llamadas.

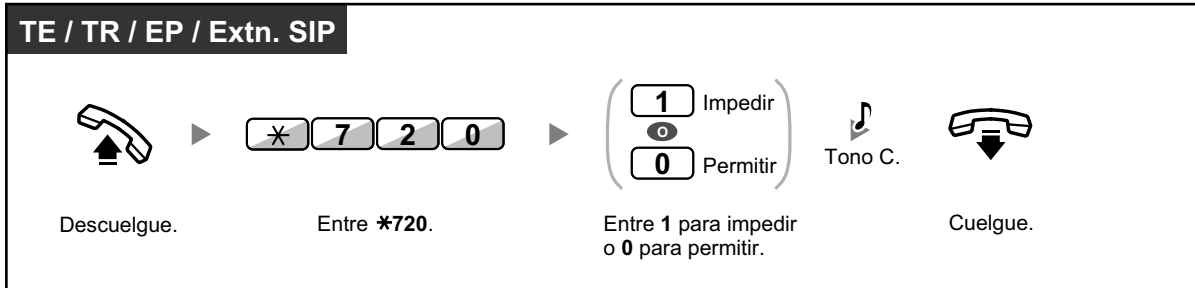



## 1.3.4 Contestar a una llamada a través de un altavoz externo (Respuesta desde cualquier extensión [TAFAS])

Puede recibir una notificación de las llamadas externas entrantes a través de un altavoz externo. Estas llamadas se pueden contestar desde cualquier extensión.

### A través de un altavoz externo

[Para usuarios de centrales de la serie KX-NCP]

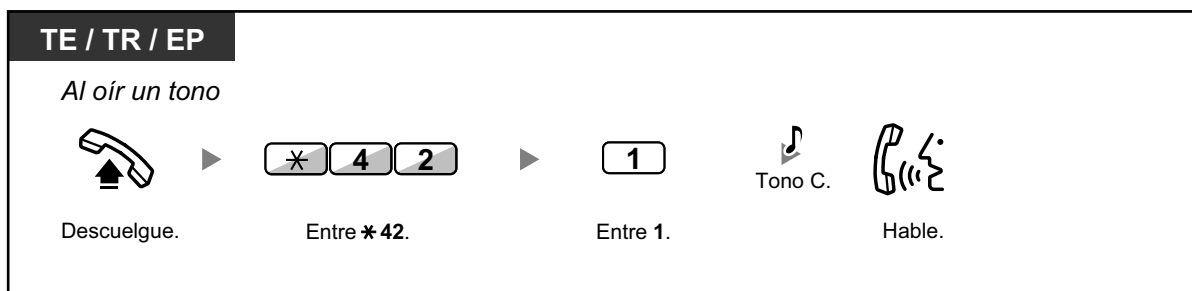

[Para usuarios de centrales de la serie KX-TDE]

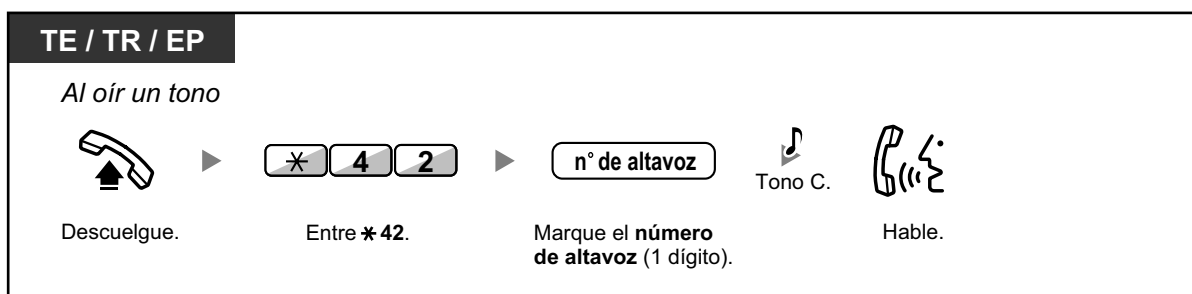

- Con esta operación también puede recibir un aviso de megafonía a través de un altavoz.

## 1.3.5 Utilizar la tecla RESPUESTA / LIBERAR

Las teclas RESPUESTA y LIBERAR son útiles para operaciones que utilicen auriculares.

Con la tecla RESPUESTA, puede contestar a todas las llamadas entrantes.

Con la tecla LIBERAR, puede desconectar la línea durante o después de una conversación, o completar la transferencia de una llamada.



### Contestar

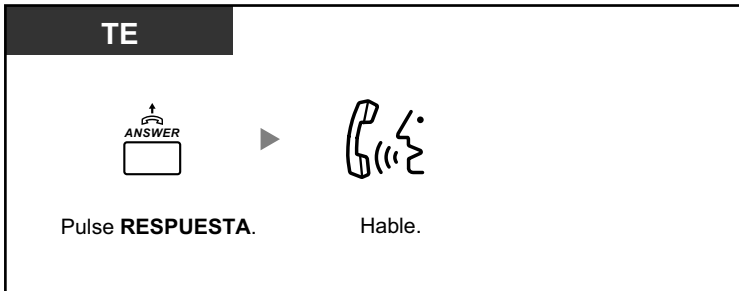

### Transferir una llamada

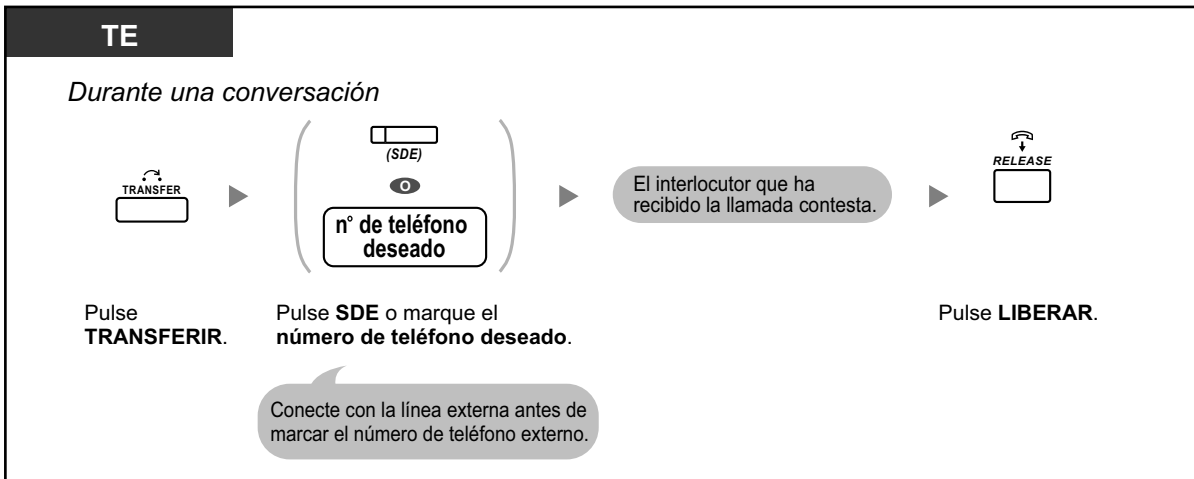

### Hablar con un interlocutor en espera

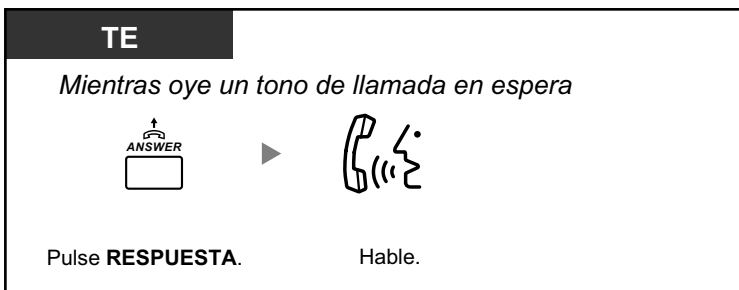

## Transferir una llamada externa a una extensión pulsando una sola tecla

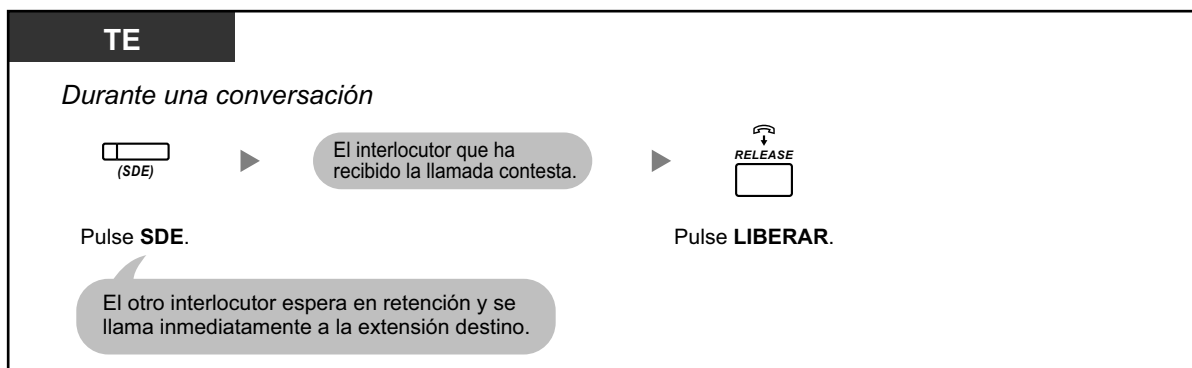

## Finalizar una conversación

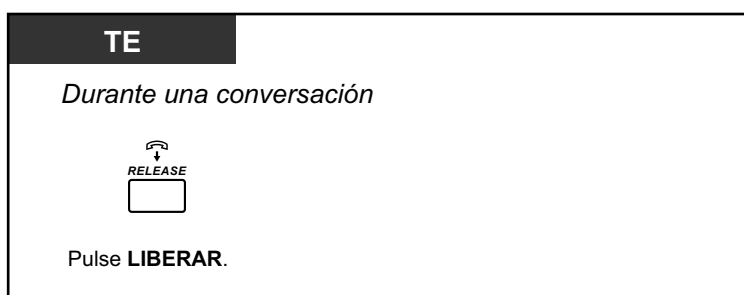

### Personalizar el teléfono

- 3.1.3 Personalizar las teclas  
Cree o edite una tecla Respuesta o una tecla Liberar.

## 1.3.6 Identificar interlocutores no deseados (Identificación de llamada maliciosa [MCID])

Puede solicitar a la compañía telefónica que localice a un interlocutor no deseado durante una conversación o después de colgar.

Recibirá la información acerca de la llamada no deseada más tarde.

### Solicitar el servicio MCID

**TE / TR / EP**

*Durante una conversación o al oír un tono de reorden después de que el interlocutor que llama cuelgue.*

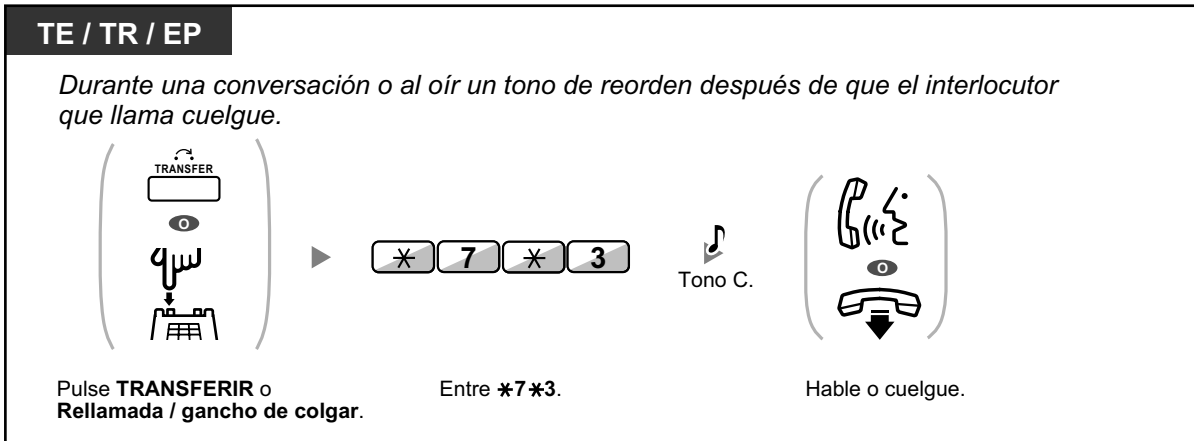

Pulse **TRANSFERIR** o **Rellamada / gancho de colgar**. Entre **\*7\*3**. Tono C. Hable o cuelgue.



- La disponibilidad de esta función depende del servicio RDSI de la compañía telefónica.

## 1.4 Durante una conversación

### 1.4.1 Transferir una llamada (Transferencia de llamadas)

- ◆◆ Transferir a una extensión de la central
- ◆◆ Transferir a un interlocutor externo utilizando el servicio de central
- ◆◆ Transferir una llamada utilizando el servicio RDSI (Transferencia de llamadas [CT]—RDSI)
- ◆◆ Transferir a un interlocutor externo utilizando el servicio SIP



- Puede transferir una llamada retenida sin hablar y colgar aunque el interlocutor transferido no conteste la llamada. Si la llamada transferida no se contesta dentro de un período de tiempo especificado, ésta sonará en la extensión preprogramada, si está ajustada, o volverá a sonar en su extensión. Si en este momento tiene el teléfono descolgado, escuchará un tono de alarma. Si una llamada externa no se contesta dentro del período de tiempo especificado, se desconectará automáticamente. (Esta función no está disponible al realizar una transferencia a un interlocutor externo utilizando el servicio SIP.)
- **Para usuarios de extensiones SIP:**
  - Aunque su teléfono disponga de una tecla TRANSFERIR, no podrá utilizarlo para transferir llamadas. Asegúrese de utilizar la tecla RETENER.
  - Es posible que la operación de transferencia para los usuarios de extensiones SIP difiera de los pasos descritos en esta sección y puede variar en función del tipo de teléfono que se utilice.

#### ◆◆ Transferir a una extensión de la central

##### Para transferir

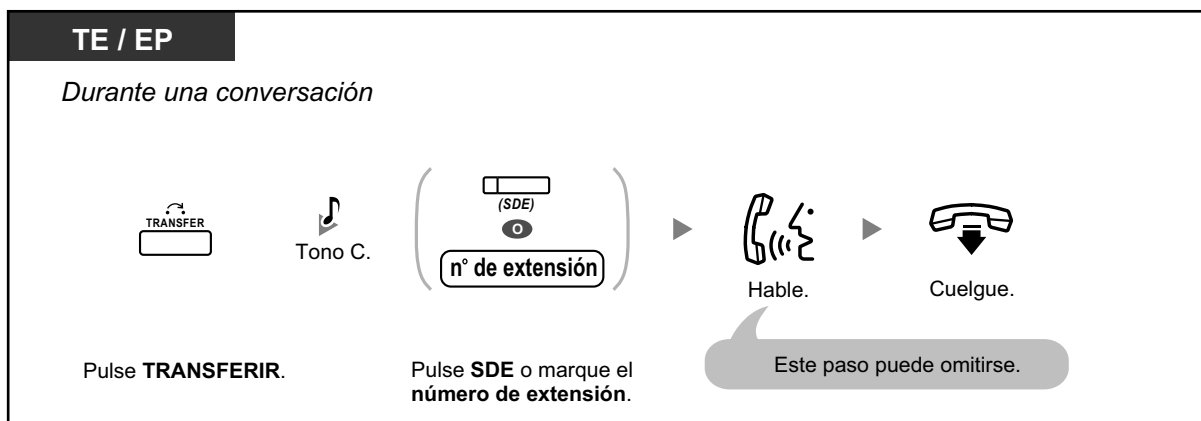

### 1.4.1 Transferir una llamada (Transferencia de llamadas)

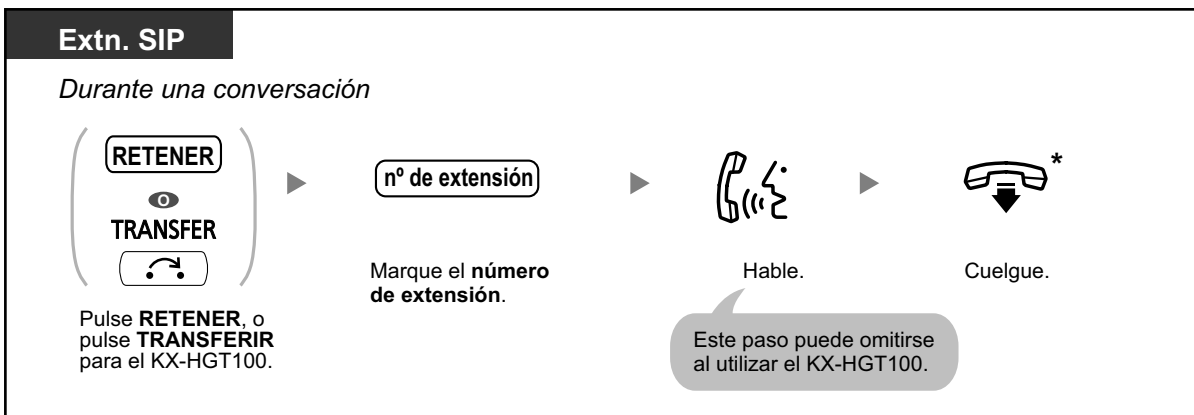
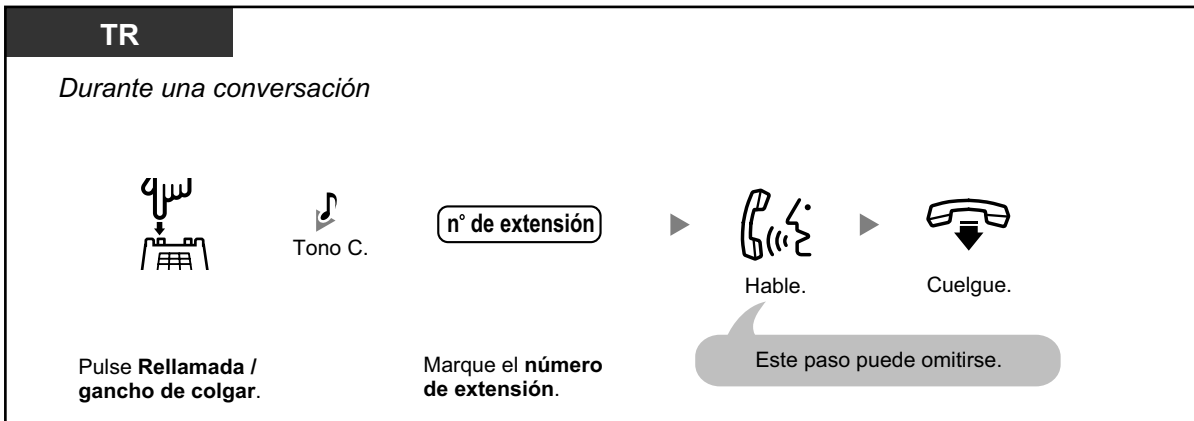

- \* En lugar de colgar, si pulsa la tecla RETENER o la tecla TRANSFERIR (KX-HGT100) una o dos veces (en función del teléfono que utilice), podrá volver a la llamada retenida, y la llamada con el interlocutor transferido se desconectará.



- Para obtener información acerca del procedimiento de transferencia utilizando una tecla NEE, consulte "1.5.1 Extensión Número de extensión Maestra (NEM) / Número de extensión Esclava (NEE)".

### Para transferir con una sola pulsación (Transferencia con una sola pulsación)

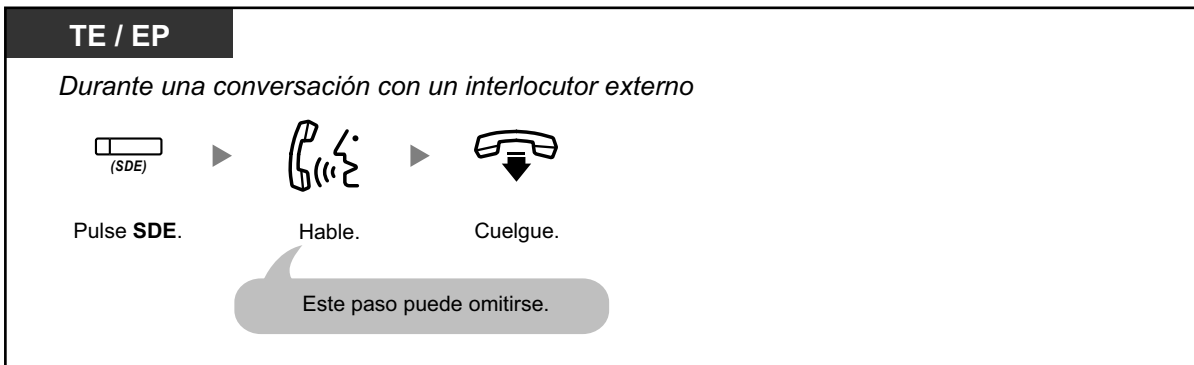



- Para utilizar la función Transferencia con una sola pulsación durante una conversación con una extensión necesitará la programación del sistema.

## ◆◆ Transferir a un interlocutor externo utilizando el servicio de central

Es posible que algunas extensiones no puedan ejecutar esta función.

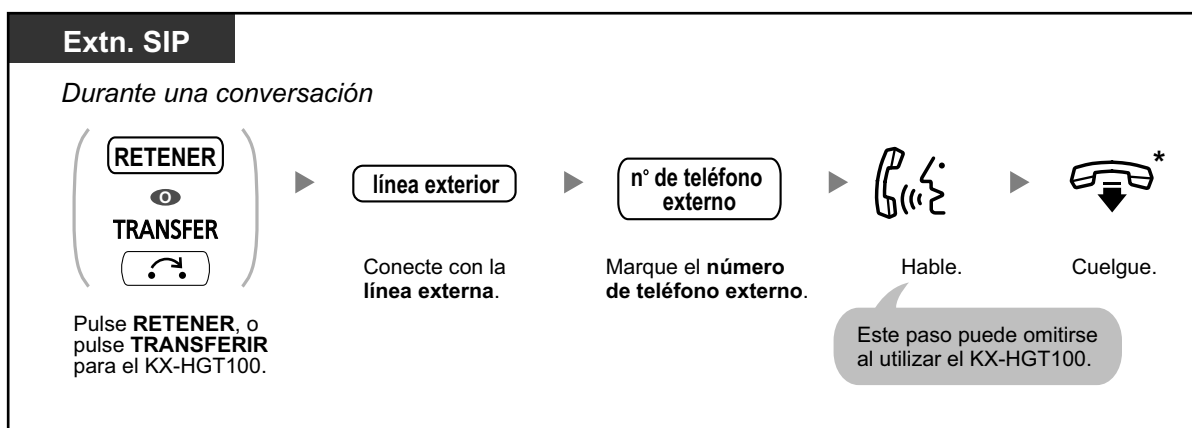
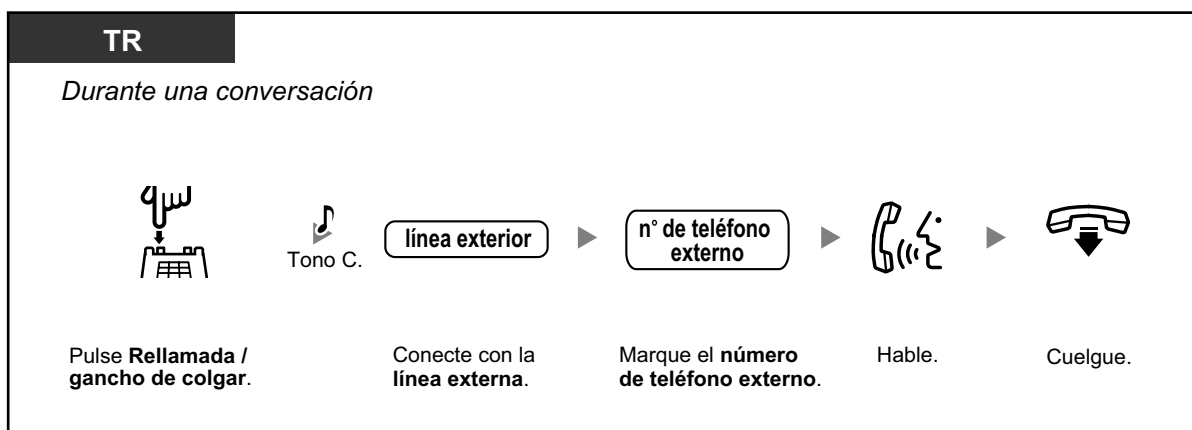
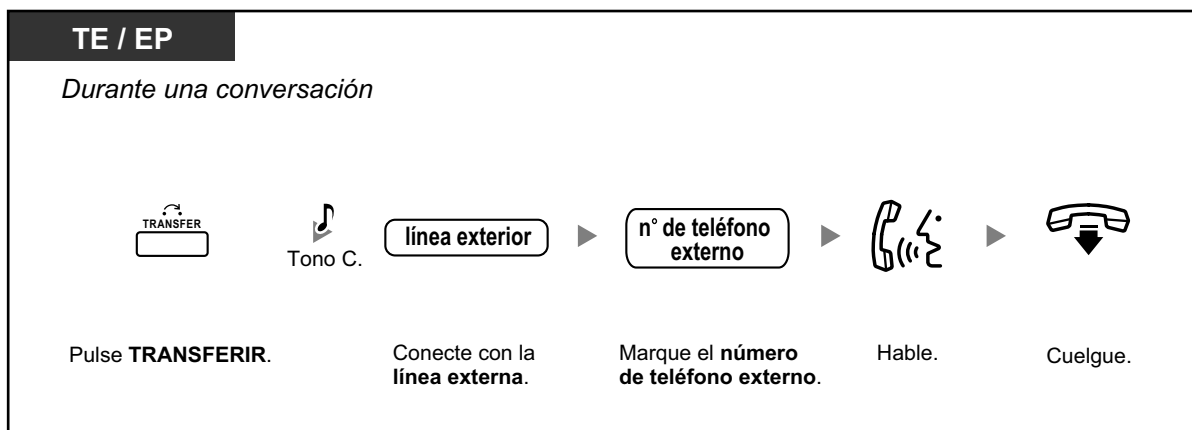

### 1.4.1 Transferir una llamada (Transferencia de llamadas)



- \* En lugar de colgar, si pulsa la tecla RETENER o la tecla TRANSFERIR (KX-HGT100) una o dos veces (en función del teléfono que utilice), podrá volver a la llamada retenida, y la llamada con el interlocutor transferido se desconectará.
- **Límite de tiempo**  
Ambas partes, el interlocutor y el interlocutor transferido, escucharán un tono de alarma durante quince segundos antes de que termine el límite de tiempo especificado, y la llamada se desconectará.
- **Para volver a la llamada retenida antes de que el destino responda**, pulse la tecla TRANSFERIR, correspondiente a la tecla LN, Grupo ICD o INTERCOM, o el gancho de colgar.



#### Personalizar el teléfono

- 3.1.3 Personalizar las teclas  
Cree o edite una tecla Selección Directa de Extensión (SDE).

### ◆◆ Transferir una llamada utilizando el servicio RDSI (Transferencia de llamadas [CT]—RDSI)

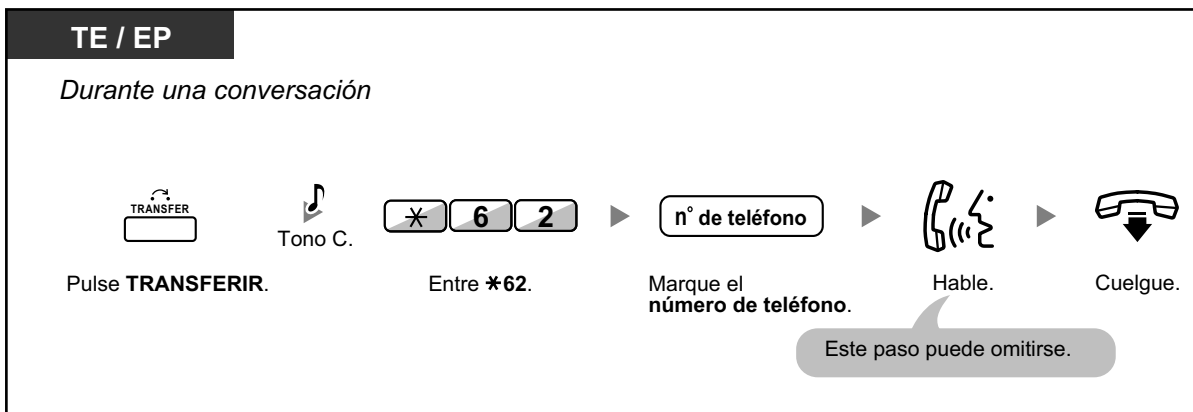
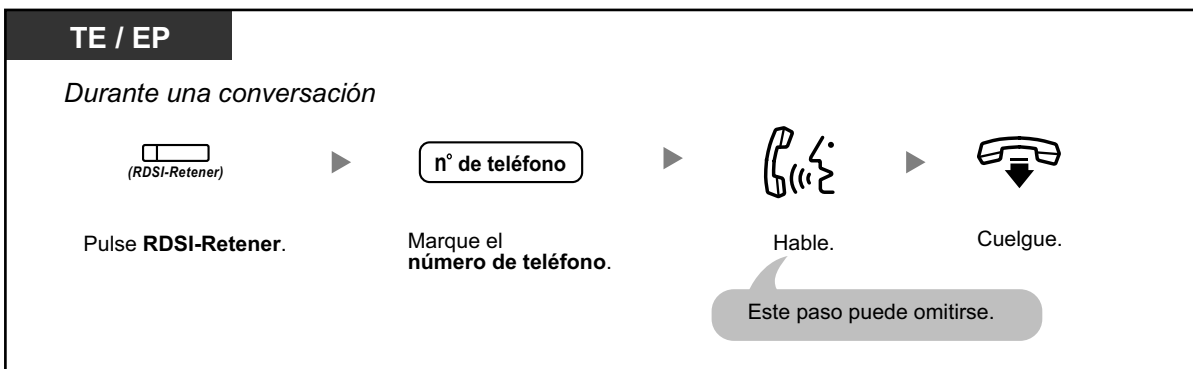



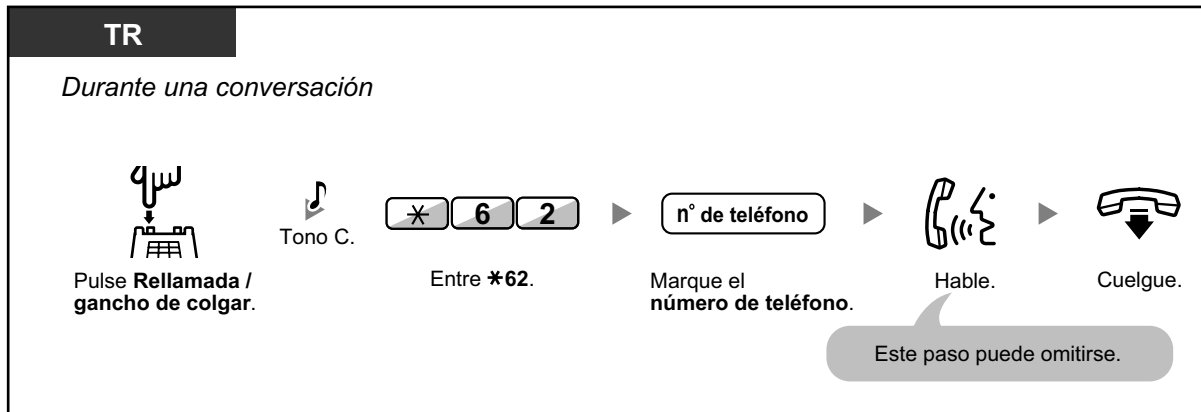

- Para recuperar la llamada retenida, pulse la tecla TRANSFERIR, Rellamada / gancho de colgar.
- Aunque cuelgue durante la transferencia, la llamada se transferirá.
- Después de que se transfiera la llamada, la línea queda libre.



#### Personalizar el teléfono

- 3.1.3 Personalizar las teclas  
Cree o edite una tecla RDSI-Retener.

## ◆◆ Transferir a un interlocutor externo utilizando el servicio SIP

### Transferir una llamada con anuncio (Transferencia asistida)

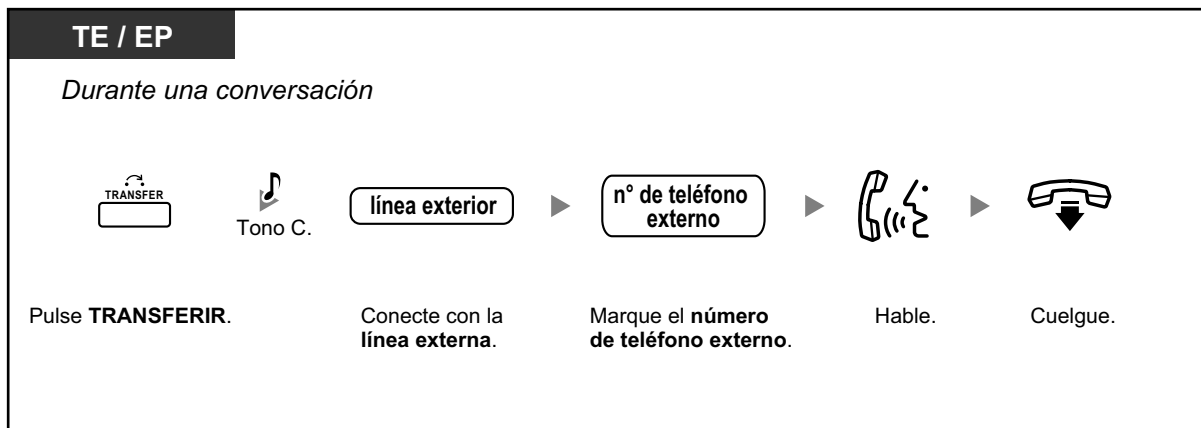

### 1.4.1 Transferir una llamada (Transferencia de llamadas)

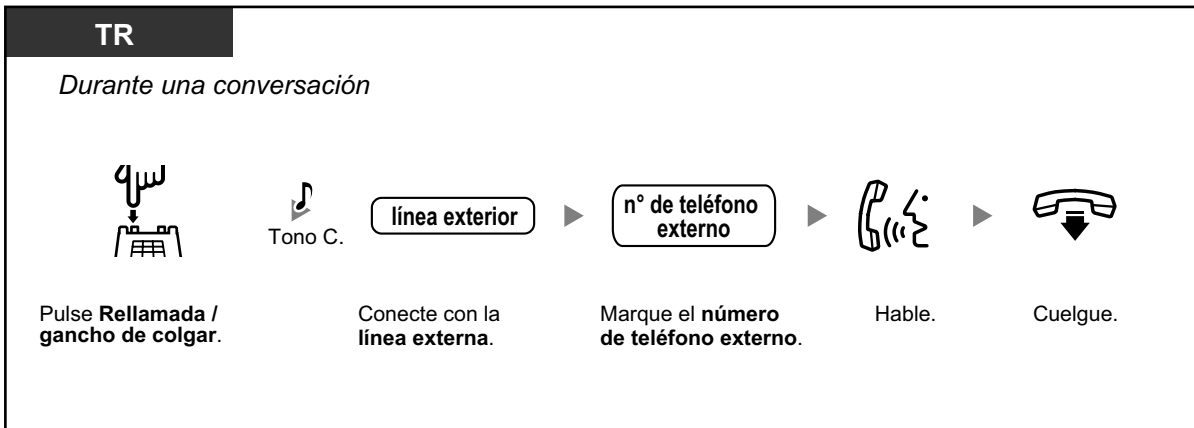

#### Transferir una llamada sin anuncio (Transferencia sin avisar)

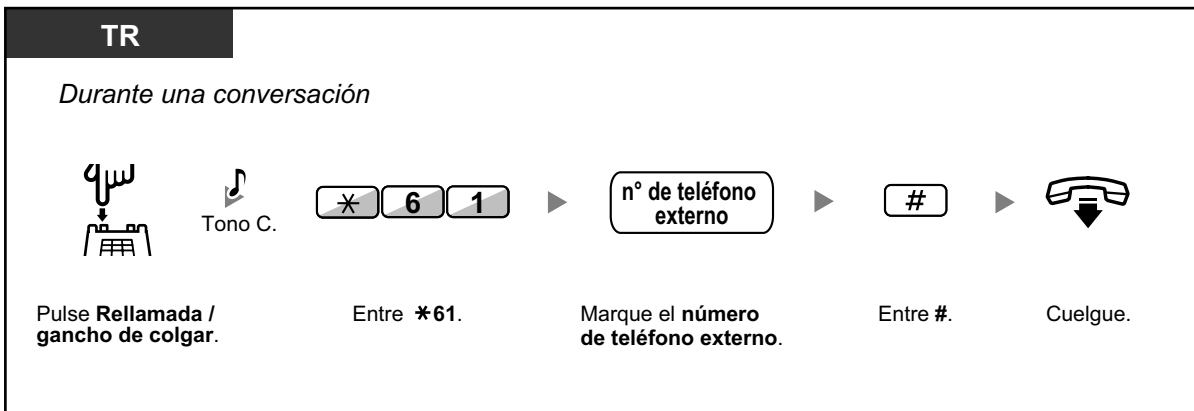
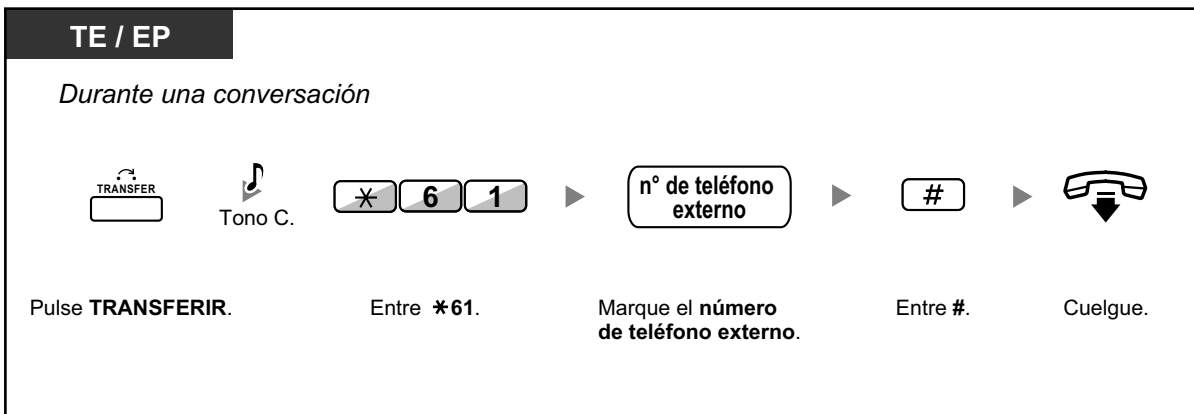

- La disponibilidad de esta función dependerá del proveedor de servicios SIP.
- No podrá volver a la llamada retenida después de marcar el número del destino.



#### Personalizar el teléfono

- 3.1.3 Personalizar las teclas

Crear o editar una tecla Marcación con una sola pulsación, guardar el número de función de la Transferencia sin avisar.

## 1.4.2 Retener una llamada

- ◆◆ Retener
- ◆◆ Retener llamadas en una zona de aparcado del sistema (Aparcado de llamadas)



- **Para usuarios de extensiones SIP:**

Es posible que la operación de retención para los usuarios de extensiones SIP difiera de los pasos descritos en esta sección y puede variar en función del tipo de teléfono que se utilice.

### ◆◆ Retener

Existen dos tipos de retención. La diferencia entre ellos es que otras personas pueden recuperar la llamada retenida (Retención regular) o no (Retención de llamada exclusiva). Como se pueden alternar, pregunte al administrador acerca del modo actual.

#### Retención (Retención de llamadas)

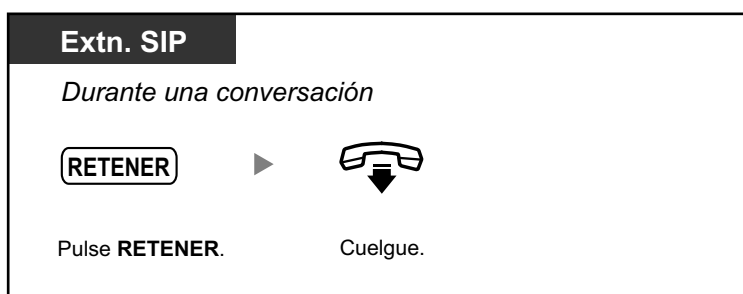
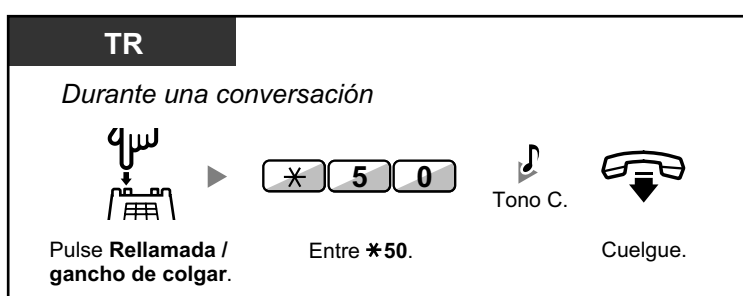
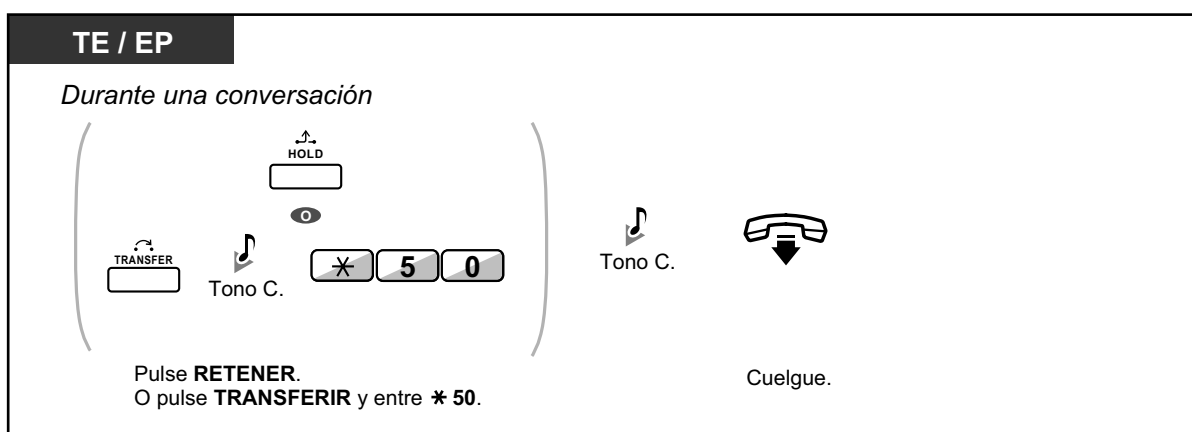

Para recuperar una llamada retenida (Recuperar llamada retenida)

**TE / TR / EP**

- **En la extensión en retención (Recuperar llamada retenida)**

Descuelgue. Pulse la LN destellante o INTERCOM, o entre \*50. Hable.
- **Para recuperar una llamada externa desde otra extensión—sólo Retención normal (Recuperar llamada retenida—Especificada con un número de línea retenida)**

Descuelgue. Pulse LN, o entre \*53 y después marque el número de línea retenida (3 dígitos). Hable.
- **Para recuperar una llamada interna o una llamada externa desde otra extensión—sólo Retención normal (Recuperar llamada retenida—Especificada con un número de línea que retiene)**

Descuelgue. Entre \*51. Pulse SDE o marque el número de extensión en retención. Hable.

**Extn. SIP**

Descuelgue. Pulse RETENER. Hable.



- El indicador de las teclas LN o INTERCOM muestra el estado actual de la siguiente forma:
  - Modo Retención regular
    - Parpadea lentamente en verde:** Su llamada retenida
    - Parpadea en rojo:** Una llamada retenida por otra extensión
  - Modo Retención de llamada exclusiva
    - Parpadea moderadamente en verde:** Su llamada retenida
    - Iluminado en rojo:** Una llamada retenida por otra extensión
- **Si una llamada no se recupera en el tiempo especificado**, oirá una alarma para recordarlo (Rellamada de llamada retenida).  
Si una llamada externa no se contesta dentro del período de tiempo especificado, se desconectará automáticamente.
- **Cambiar el modo de retención (Sólo TE)**  
Después de pulsar la tecla RETENER, si vuelve a pulsarla, el estado pasa del modo de Retención regular al modo de Retención de llamada exclusiva o desde el modo de Retención de llamada exclusiva al modo de Retención regular.



- Si ha preprogramado la **Retención de llamada automática**, puede colocar la llamada actual en retención de forma automática pulsando otra tecla LN, Grupo ICD o INTERCOM para realizar o responder otra llamada.
- Para obtener información acerca del procedimiento Recuperar llamada retenida utilizando una tecla NEM / NEE, consulte "1.5.1 Extensión Número de extensión Maestra (NEM) / Número de extensión Esclava (NEE)".

## ◆◆ Retener llamadas en una zona de aparcado del sistema (Aparcado de llamadas)

Puede colocar a una llamada en retención en una zona de aparcado común en la central para que cualquier extensión pueda recuperar la llamada aparcada. Puede utilizar esta extensión como función de transferencia. Una llamada se puede colocar en una zona de aparcado específica (Especificada) o en una zona de aparcado libre (Auto). Si se ha establecido una tecla Aparcado de llamadas y una tecla Aparcado de llamadas (Zona de aparcado automático), puede seleccionar una forma de aparcado simplemente pulsando la tecla correspondiente.

Cuando una llamada se aparca automáticamente, o más de una llamada se ha aparcado al mismo tiempo, deberá especificar el número de zona de aparcado para recuperar la llamada requerida.

### Para activar

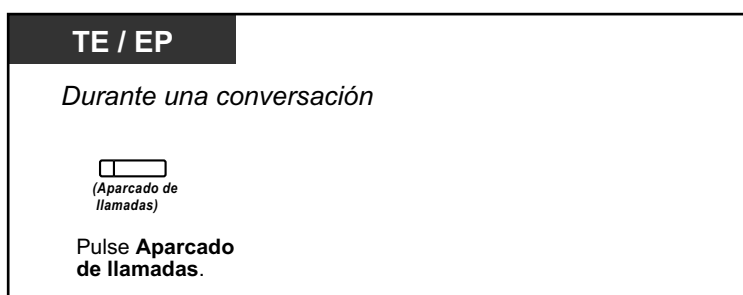

## 1.4.2 Retener una llamada

**TE / EP**

*Durante una conversación*

Pulse **TRANSFERIR**.

Entre **\*52**.

Entre un **número de zona de aparcado** (2 dígitos) o pulse **\*** para aparcarse en una zona de aparcado libre automáticamente.

Especificado

Auto

Tono C.

Cuelgue.

Si oye un tono de ocupado, entre otro número de zona de aparcado o pulse **\*** de nuevo.

**TR**

*Durante una conversación*

Pulse **Rellamada / gancho de colgar**.

Entre **\*52**.

Entre un **número de zona de aparcado** específico (2 dígitos).

Tono C.

Cuelgue.

Si oye un tono de ocupado, entre otro número de zona de aparcado.

### Para recuperar (Recuperar llamada aparcada)

**TE / EP**

(Aparcado de llamadas)

Pulse un **Aparcado de llamadas** intermitente.

**TE / TR / EP**

Descuelgue.

Entre **\*52**.

Marque **número de zona de aparcado almacenado** (2 dígitos).

Tono C.

Hable.



- Si una llamada se aparca automáticamente, confirme el número de la zona de aparcado en la pantalla.
- **Si una llamada no se recupera en el tiempo especificado**, oirá una alarma para recordarlo (Rellamada de llamada aparcada).  
Si una llamada externa no se contesta dentro del período de tiempo especificado, se desconectará automáticamente.



- **Si escucha un tono de reorden cuando recupere una llamada aparcada**, significa que no existe ninguna llamada retenida. Confirme el número de zona de aparcado almacenado.
- Después de aparcar una llamada, puede realizar otras operaciones.



#### Personalizar el teléfono

- 3.1.3 Personalizar las teclas  
Cree o edite una tecla Aparcado de llamadas o una tecla Aparcado de llamadas (Zona de aparcado automático).

### 1.4.3 Hablar con dos interlocutores alternativamente (Llamada alternativa)

Si habla con un interlocutor mientras el otro está en retención, puede pasar las llamadas hacia adelante y hacia atrás (alternativamente).

#### Alternar entre los interlocutores dejando a un interlocutor en retención temporalmente

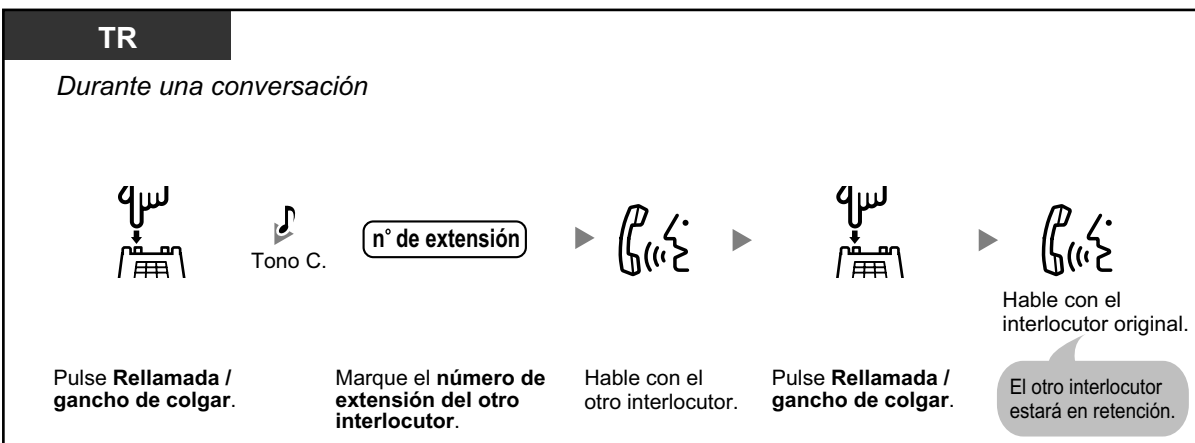
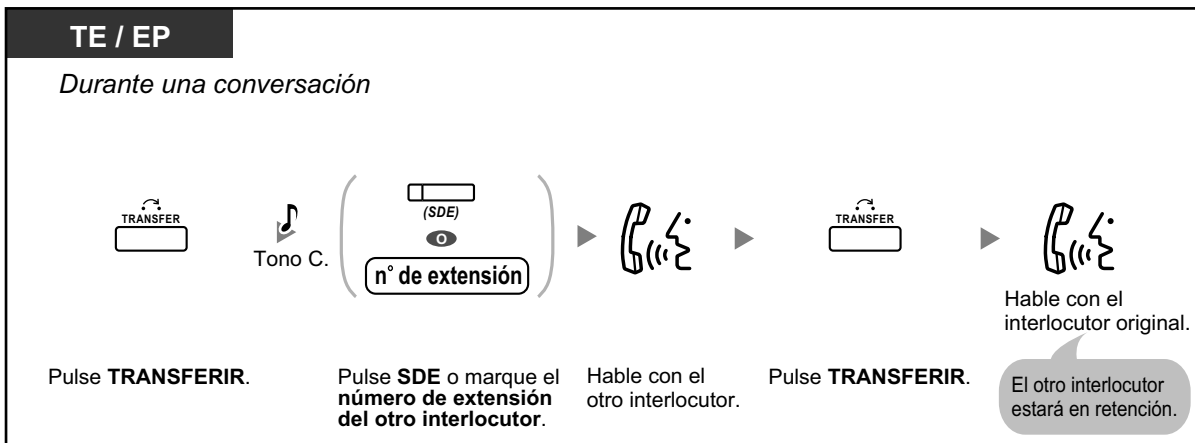

#### Dejar la conversación y permitir que dos interlocutores hablen

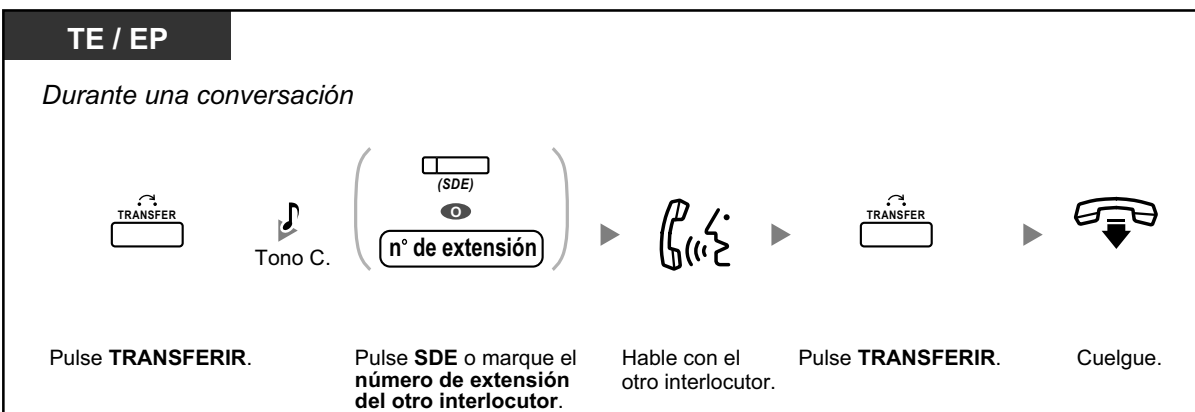



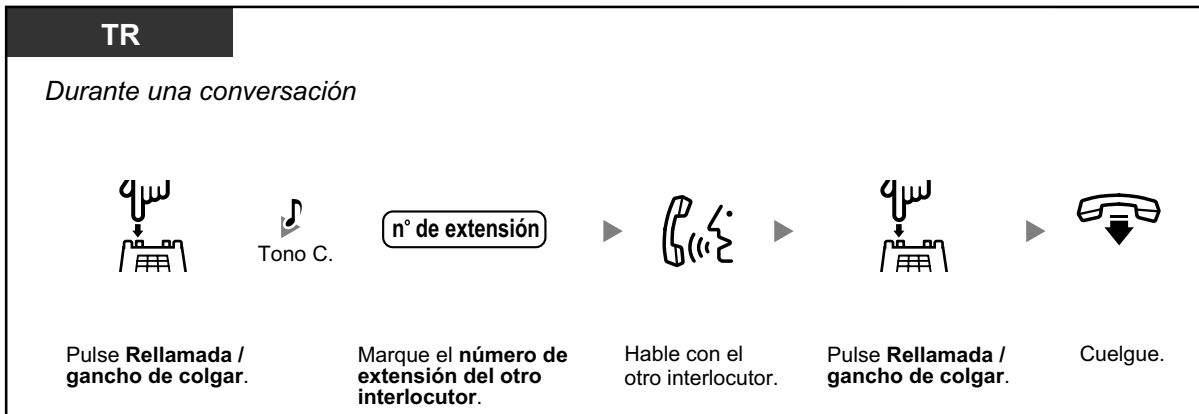

## 1.4.4 Contestar a una llamada en espera

- ◆◆ Contestar a una llamada en espera en la central
- ◆◆ Contestar a una llamada en espera desde la compañía telefónica

### ◆◆ Contestar a una llamada en espera en la central

Durante una conversación, un tono de llamada en espera o un aviso de voz a través del altavoz o el microteléfono, se escucha cuando se recibe una llamada externa u otra extensión le permite saber que existe otra llamada en espera. Debe activar esta función para utilizarla. (Por defecto: Desactivado— Ninguna llamada [Llamadas Internas] / Ningún tono [Llamadas externas])

**Puede contestar a la segunda llamada desconectando (1) o reteniendo (2) la llamada actual.**

#### 1. Desconectar la llamada actual y hablar con el nuevo interlocutor

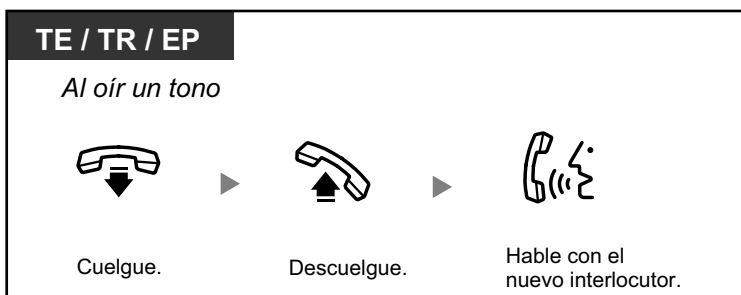

#### 2. Retener la llamada actual y hablar con el nuevo interlocutor

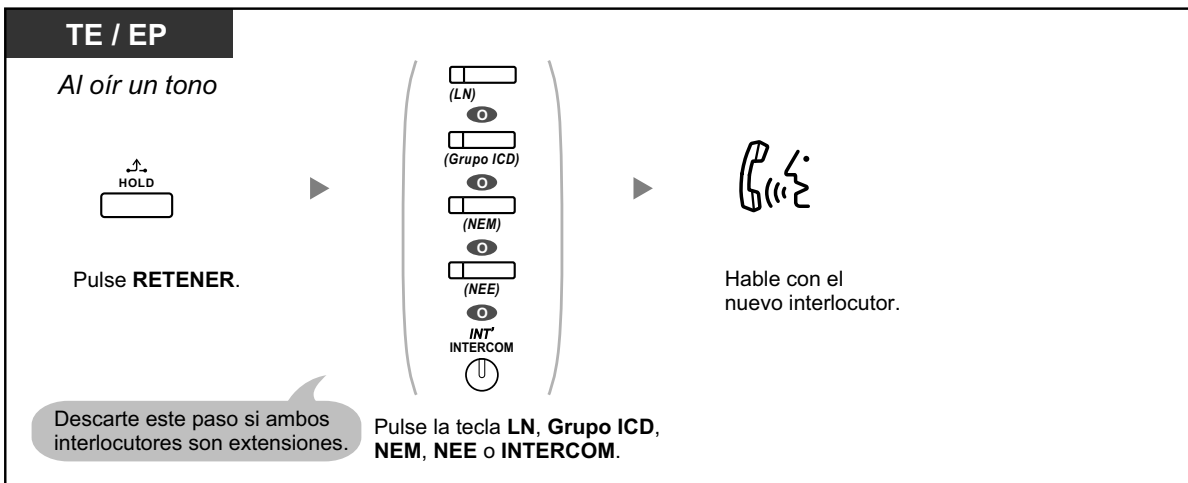

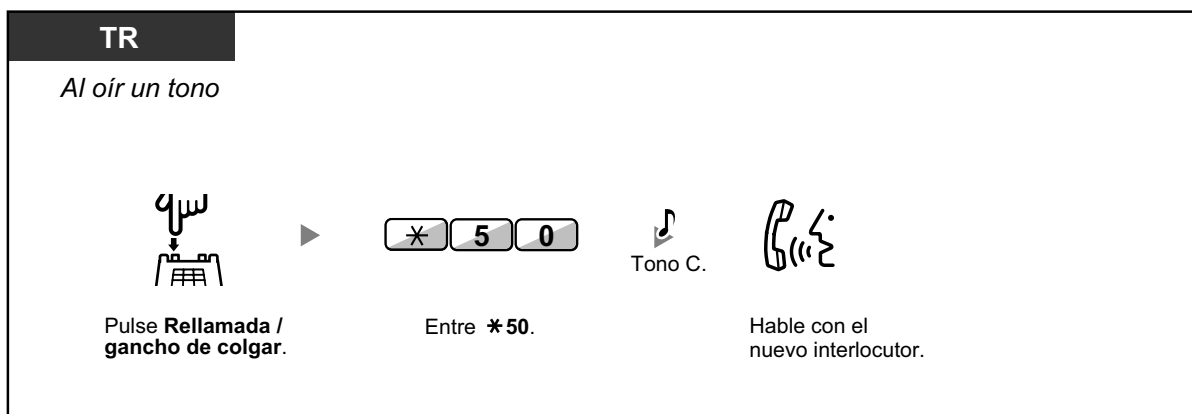

Después de hablar con el nuevo interlocutor (segunda llamada), puede desconectar (2.1) o retenerla (2.2) y recuperar la primera llamada.

### 2.1 Desconectar la segunda llamada y hablar con el interlocutor original

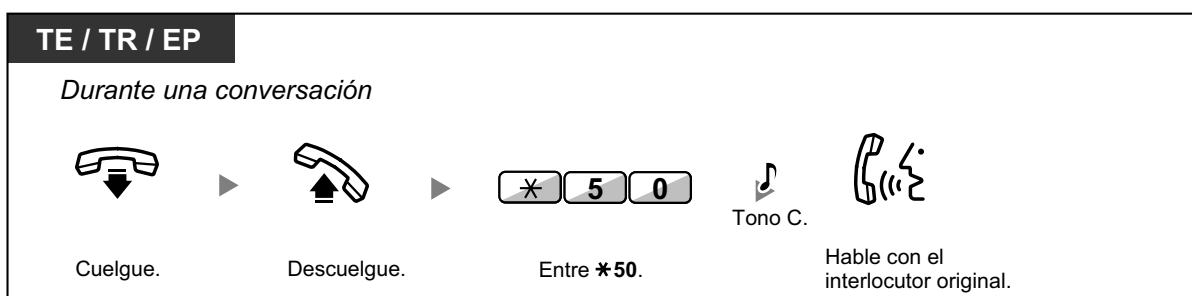
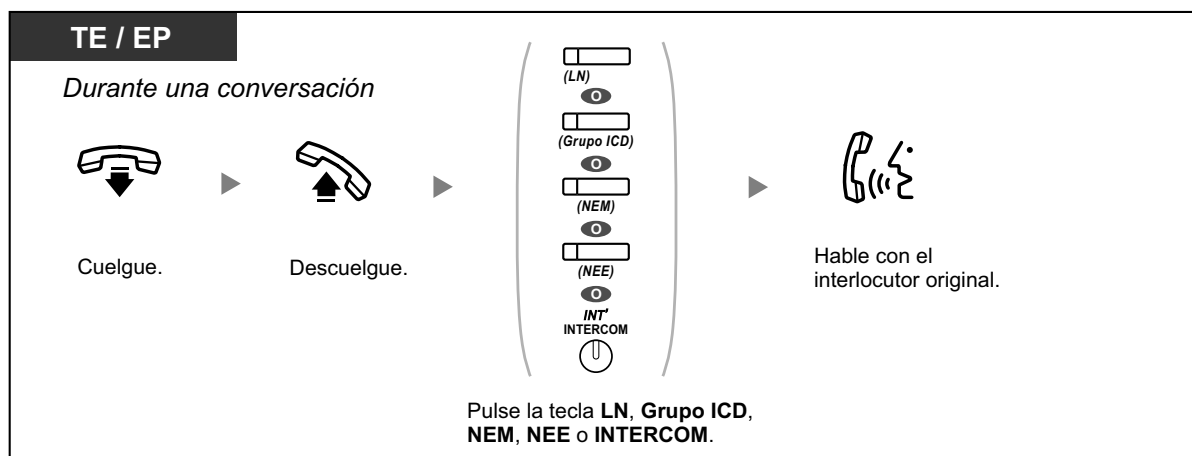

### 2.2 Retener la segunda llamada y hablar con el interlocutor original

Después de retenerla, podrá hablar con el interlocutor original. A continuación, puede desconectarla y volver a hablar con el nuevo interlocutor.

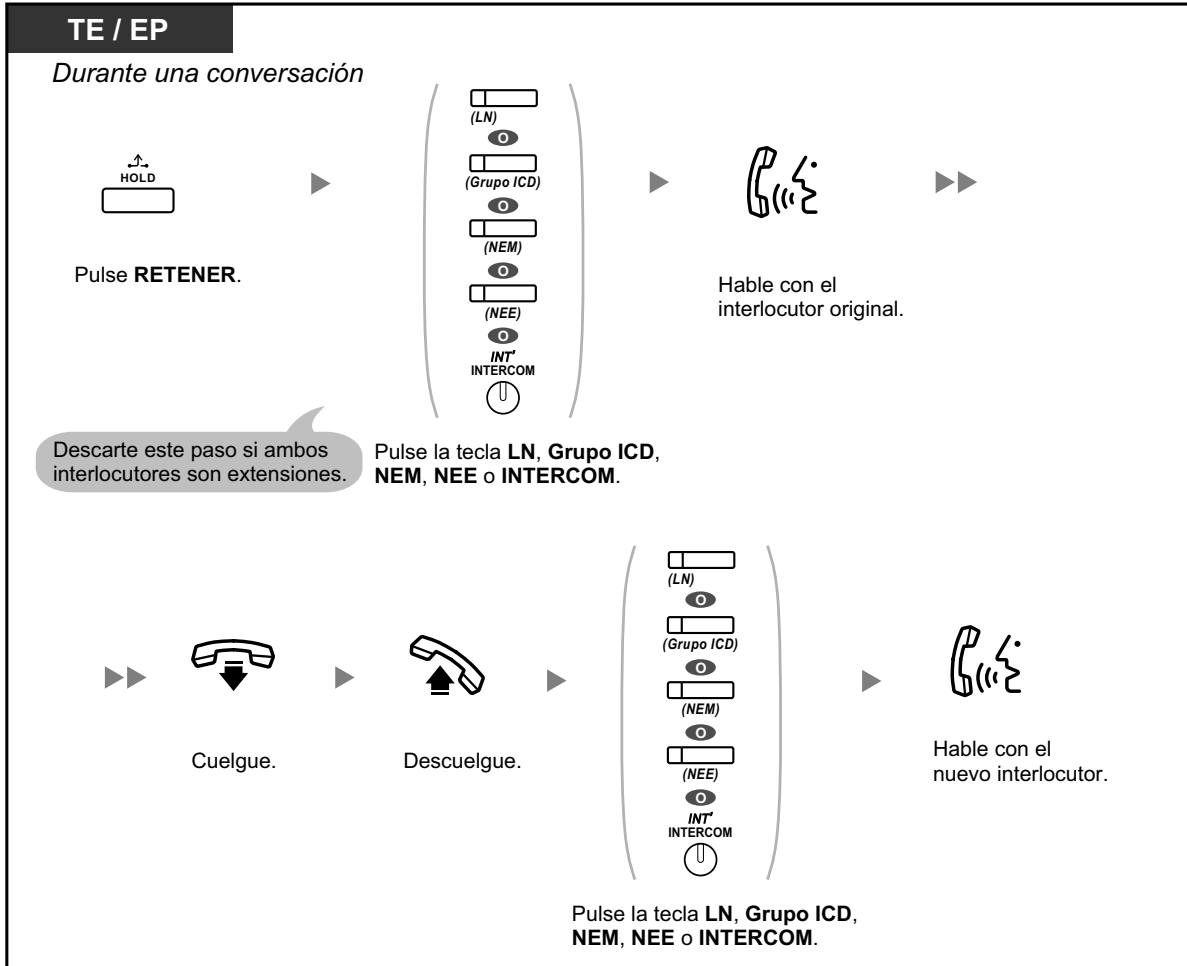

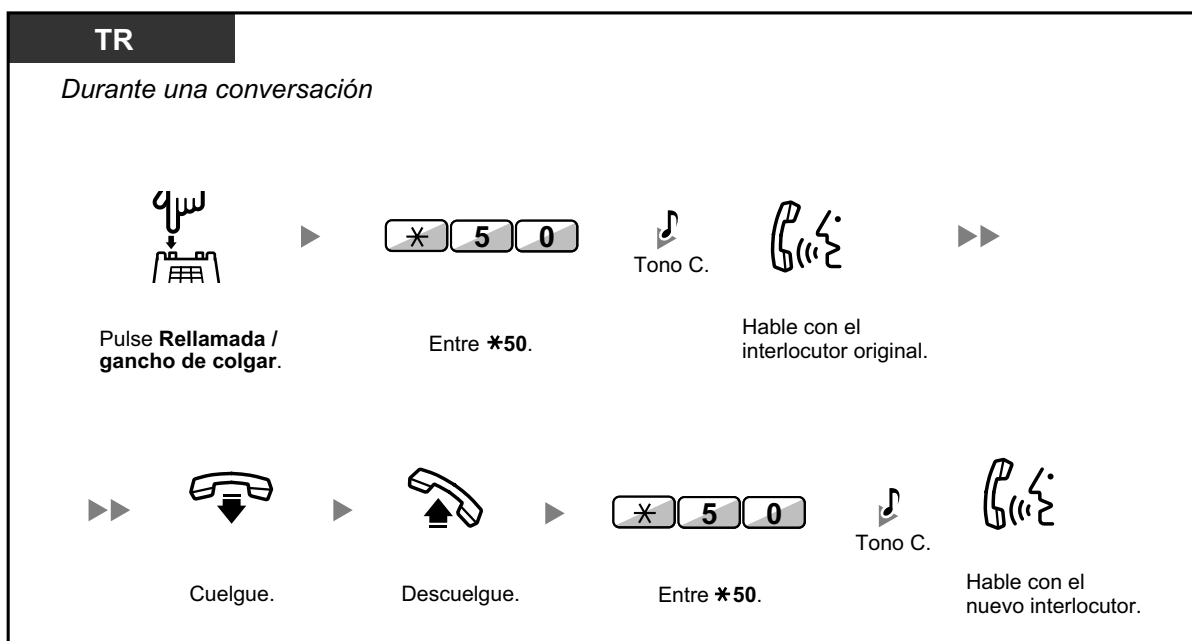

- **En función del tipo de su teléfono**, es posible que pueda hablar con el otro interlocutor utilizando el altavoz y el micrófono (Aviso de llamada con el microteléfono descolgado [ALMD]), o puede recibir un aviso a través del microteléfono (Aviso privado de llamada con el microteléfono descolgado [APLMD]), si mantiene una conversación utilizando el microteléfono.  
Consulte "1.8.3 Recibir una llamada en espera (Llamada en espera / Aviso de llamada con el microteléfono descolgado [ALMD] / Aviso privado de llamada con el microteléfono descolgado [APLMD])".
- El nombre o el número del interlocutor se visualiza durante cinco segundos en intervalos de quince segundos mientras espera a ser respondido.



### Personalizar el teléfono

- 3.1.2 Ajustes para el modo de programación—**Selección del tipo de tono de llamada en espera**  
Si selecciona "Tono 1", escuchará el mismo tono de Llamada en espera desde un interlocutor externo y una extensión. Si selecciona "Tono 2", escuchará diferentes tonos de Llamada en espera desde un interlocutor externo y una extensión.

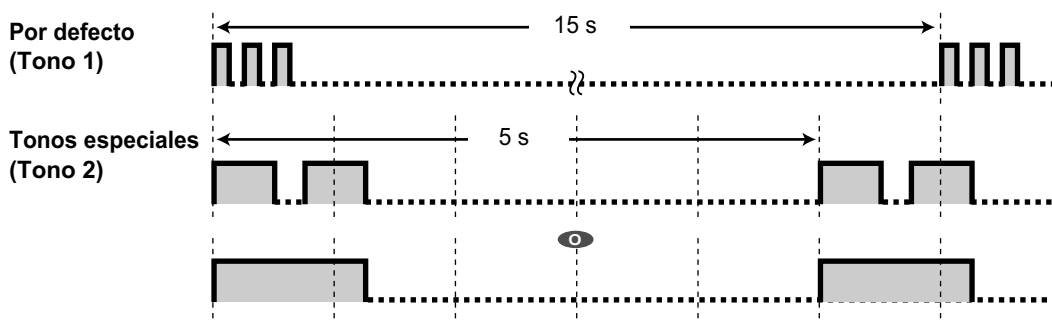

## ◆◆ Contestar a una llamada en espera desde la compañía telefónica

Es un servicio opcional de compañía telefónica. Puede recibir un tono de llamada en espera y la información del interlocutor. Para más información, consulte su compañía telefónica.

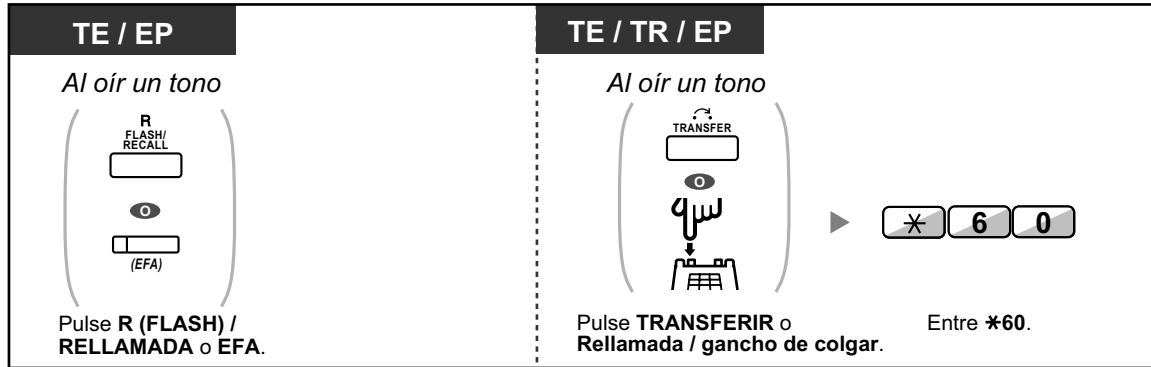

- **Para volver al interlocutor original**, repita la operación.
- En este caso, debe ajustar la tecla R (FLASH) / RELLAMADA del teléfono específico al modo Acceso a las funciones externas (EFA) a través de la programación del sistema.



### Personalizar el teléfono

- 3.1.3 Personalizar las teclas  
Cree o edite una tecla Acceso a las funciones externas (EFA).

## 1.4.5 Conversación con múltiples usuarios

- ◆◆ Añadir otros interlocutores durante una conversación (Conferencia)
- ◆◆ Abandonar una conferencia (Conferencia desatendida)
- ◆◆ Abandonar una conferencia (Abandonar una conferencia a tres)
- ◆◆ Permitir que un tercer usuario se incorpore a su llamada (Liberar conversación privada)
- ◆◆ Añadir un tercer interlocutor durante una conversación utilizando el servicio RDSI (Conferencia a tres—por RDSI)

### ◆◆ Añadir otros interlocutores durante una conversación (Conferencia)

Puede añadir uno o más interlocutores en una conversación.

**Para establecer una llamada de conferencia**

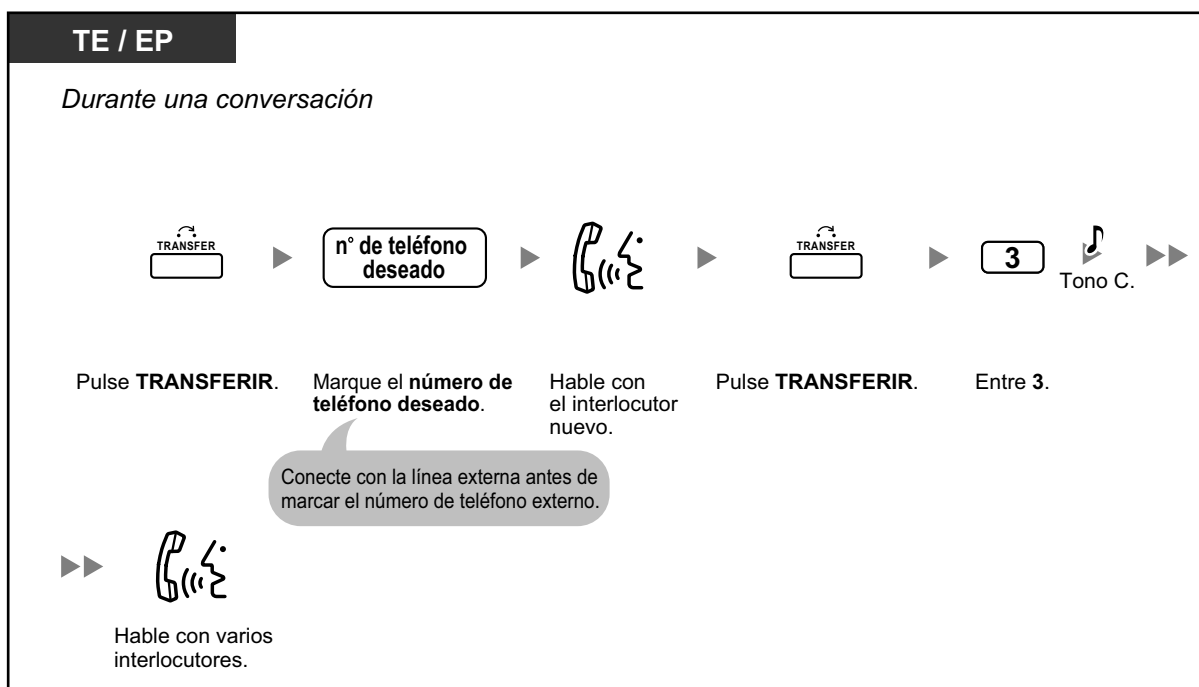
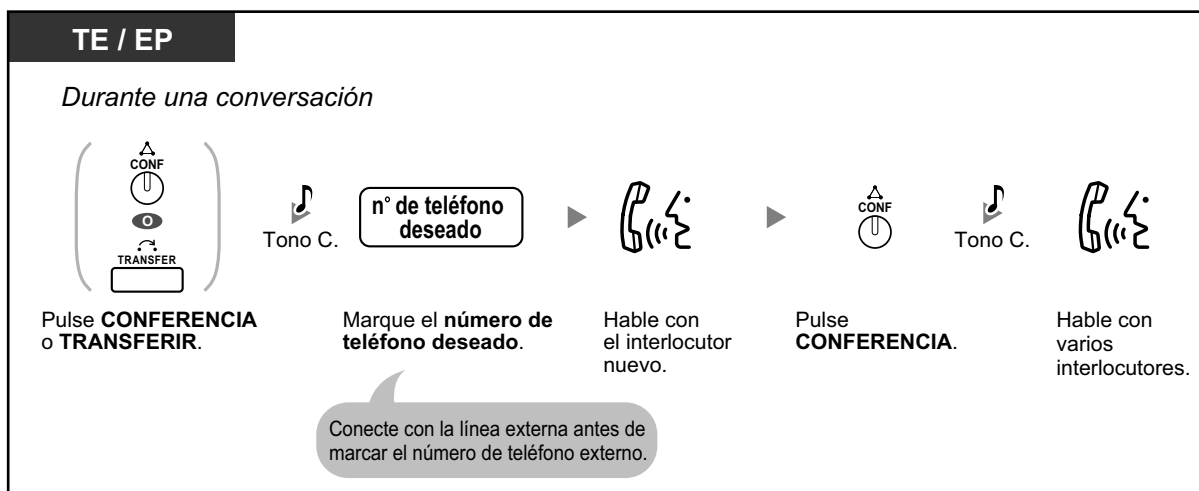

### 1.4.5 Conversación con múltiples usuarios

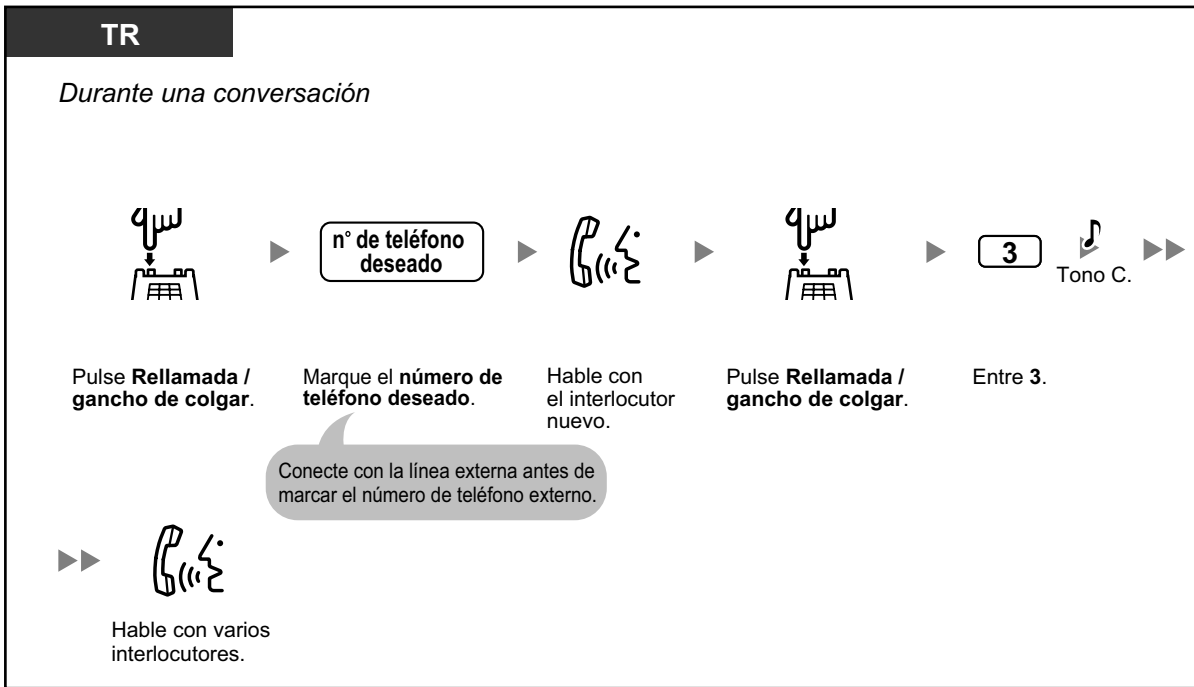

**Para establecer una llamada de conferencia al recibir una llamada de un interlocutor externo durante una conversación a dos**

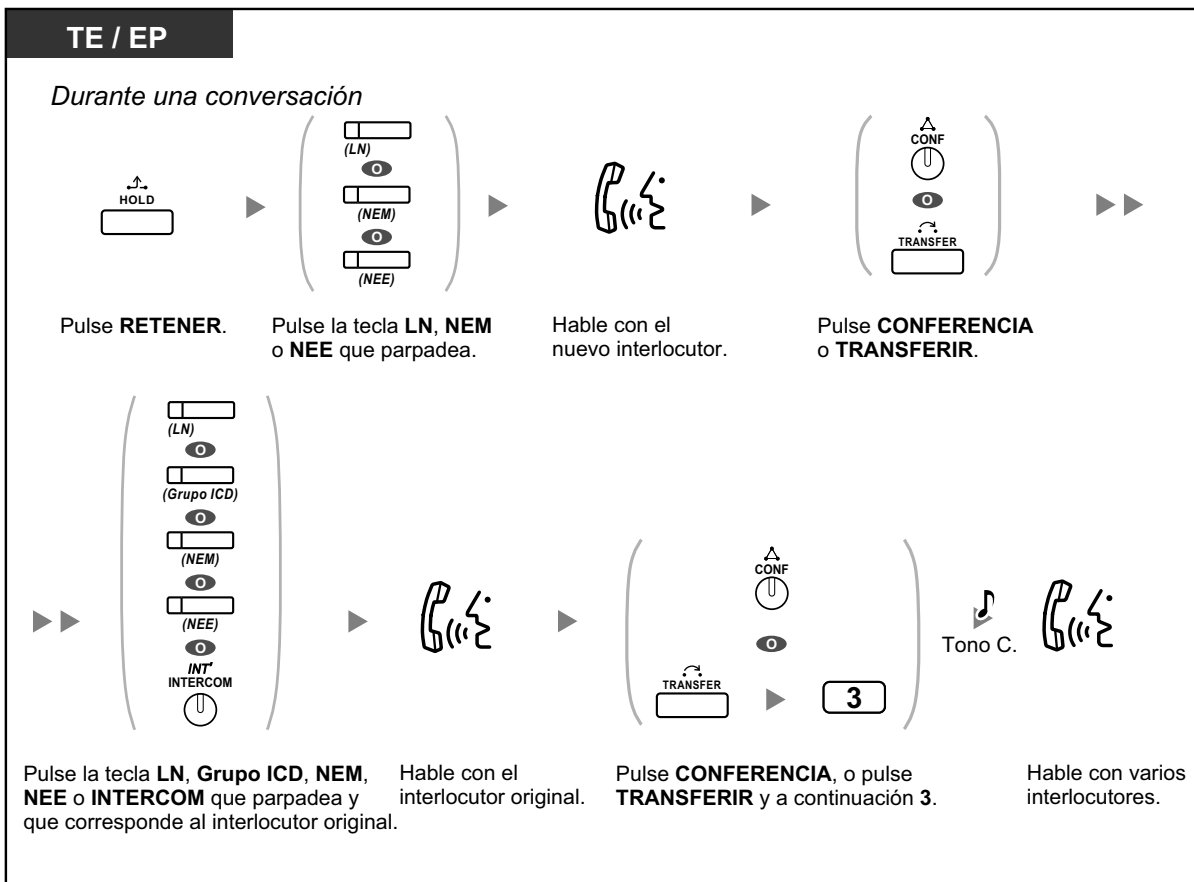



**Para añadir cuatro interlocutores o más a una conferencia**

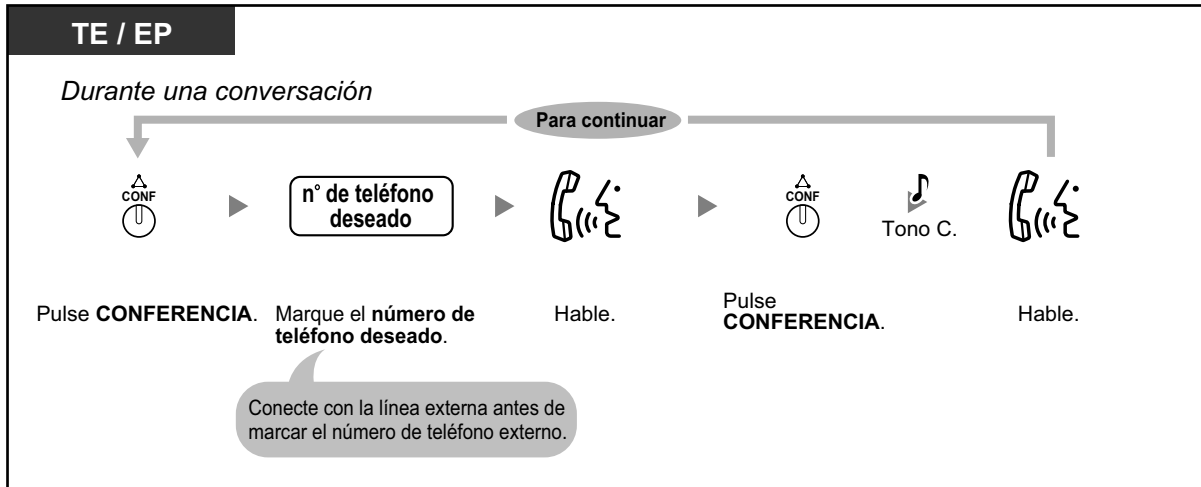

**Para añadir otro interlocutor en retención a una conferencia**

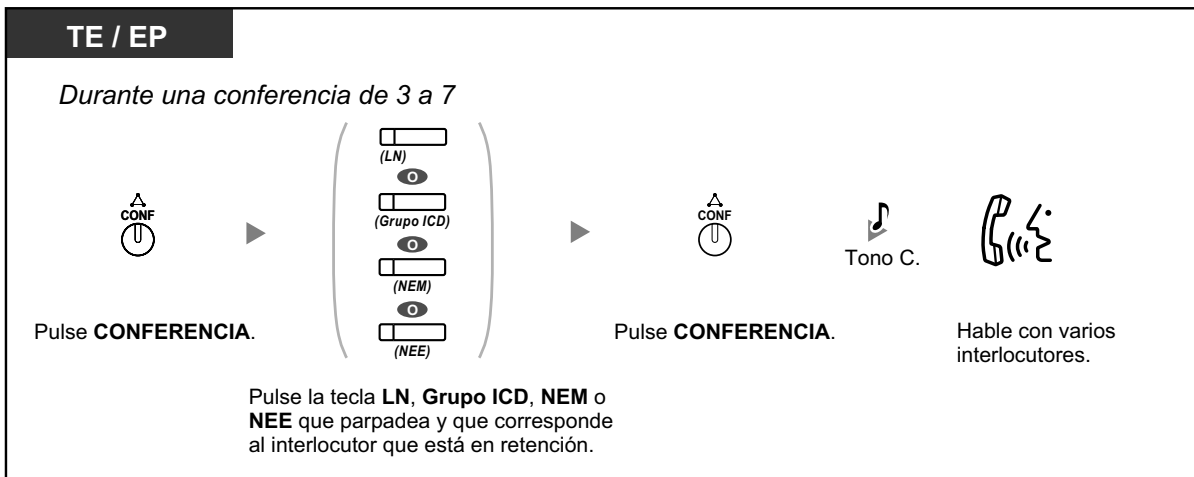

**Para hablar con dos interlocutores alternativamente en una conversación a tres**



## 1.4.5 Conversación con múltiples usuarios

**TR**

*Durante una conversación*



Pulse **Rellamada / gancho de colgar**.

### Desconectar un interlocutor y a continuación hablar con el otro interlocutor en una conversación a tres

**TE / EP**

*Durante una conversación*

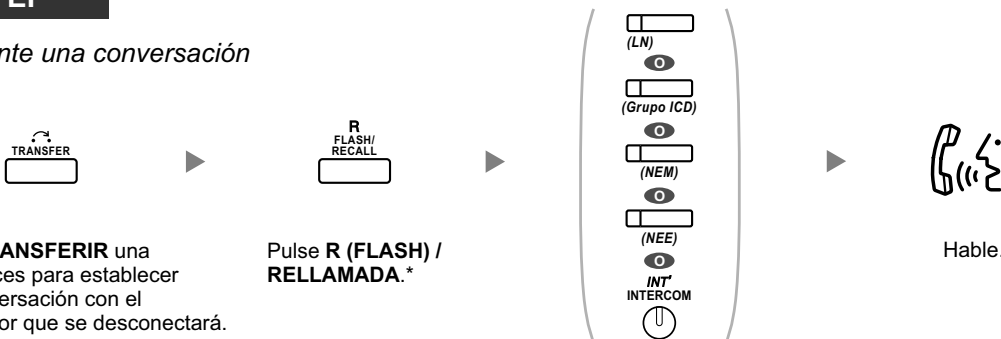

Pulse **TRANSFERIR** una o dos veces para establecer una conversación con el interlocutor que se desconectará.

El otro interlocutor se colocará en retención.

Pulse **R (FLASH) / RELLAMADA**.\*

Pulse la tecla **LN, Grupo ICD, NEM, NEE** o **INTERCOM** que parpadea y que corresponde al interlocutor que está en retención.

Hable.



- \* En este caso, deberá ajustar la tecla R (FLASH) / RELLAMADA del teléfono específico al modo R (Flash) / Rellamada a través de la programación del sistema.
- Durante una conversación a tres, si pulsa la tecla TRANSFERIR o Rellamada / gancho de colgar pasará de un interlocutor al otro de la conversación.
- Puede realizar una conferencia con un máximo de ocho interlocutores (con líneas internas o externas) simultáneamente.
- Durante una conversación con cuatro interlocutores o más, no es posible desconectar a un interlocutor y mantener la conversación con el resto de interlocutores.
- Las extensiones SIP no pueden originar una llamada de conferencia, pero pueden añadirse como miembro.



### Personalizar el teléfono

- 3.1.3 Personalizar las teclas  
Cree o edite una tecla Conferencia.

## ◆◆ Abandonar una conferencia (Conferencia desatendida)

La persona que originó una conferencia puede dejar la conferencia y permitir que otros interlocutores continúen la conversación.



### Para abandonar la conferencia

TE / EP

*Durante multiconferencias (3 a 7 partes)*



Pulse **CONFERENCIA**.

▶



Cuelgue.

### Para volver mientras los otros están hablando

TE / EP

(LN)

○

(Grupo ICD)

○

(NEM)

○

(NEE)

○

**INT**  
INTERCOM



Pulse la tecla LN, Grupo ICD, NEM, NEE o INTERCOM que parpadea en verde.

### Para finalizar una conversación

TE / EP

*Durante una conversación*



Cuelgue.



- **Límite de tiempo**

Ambos interlocutores escucharán un tono de alarma antes de que termine el tiempo especificado. El usuario de extensión que la originó escuchará un tono de alarma antes de que se agote el tiempo. La llamada se desconecta cuando el tiempo se agota, a menos que la extensión emisora vuelva a la conferencia.



- **Personalizar el teléfono**

- 3.1.3 Personalizar las teclas  
Cree o edite una tecla Conferencia.

### ◆◆ Abandonar una conferencia (Abandonar una conferencia a tres)

La persona que originó una conferencia con dos otros interlocutores puede dejar la conferencia, y permitir que los otros interlocutores continúen con la conversación.

#### Para abandonar una conferencia con una extensión como mínimo

**TE / TR / EP**

*Durante una conferencia a tres*



Cuelgue.

#### Para abandonar una conferencia con dos interlocutores externos

**TE / EP**

*Durante una conferencia a tres*



Pulse **TRANSFERIR**. Cuelgue.

**TR**

*Durante una conferencia a tres*



Pulse **Rellamada / gancho de colgar**. Cuelgue.



- Para abandonar una llamada de conferencia con dos interlocutores externos y dejar que la conversación continúe, deberá permitir que su extensión pueda transferir llamadas a líneas externas a través de la programación CDS.

## ◆◆ Permitir que un tercer usuario se incorpore a su llamada (Liberar conversación privada)

Puede permitir que un tercer interlocutor se incorpore a su llamada externa y establecer una conversación a tres. También puede dejar la conversación y permitir que los otros dos interlocutores hablen.



### Permitir que un tercer interlocutor se incorpore a su conversación y establecer una conversación a tres

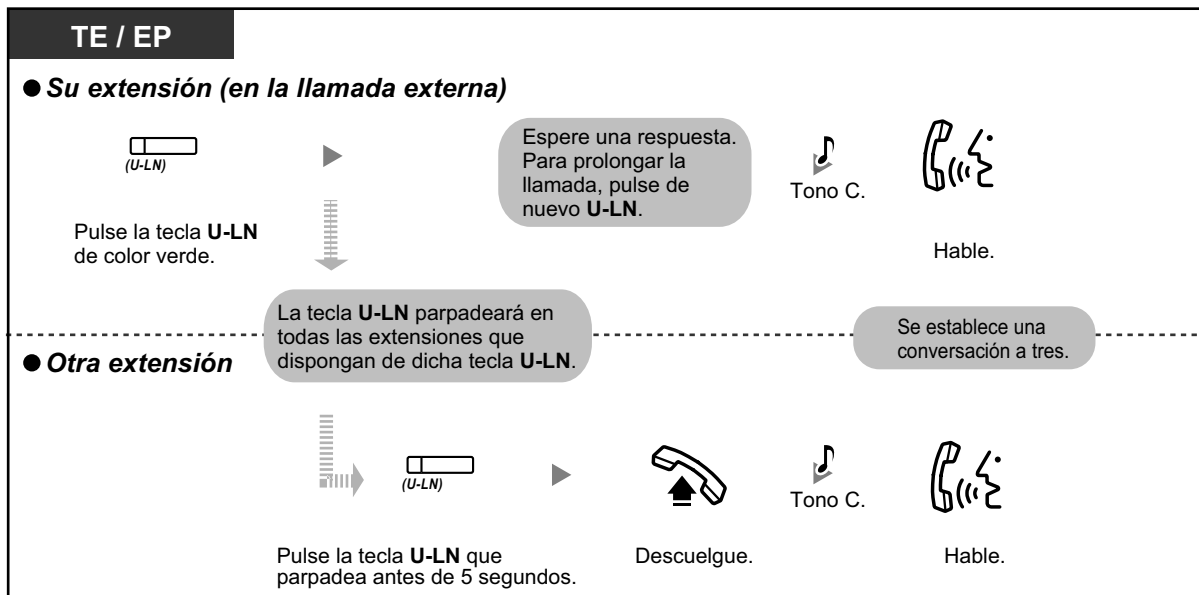

- Sólo se puede utilizar una tecla U-LN para esta operación.
- Puede abandonar una conversación a tres y dejar que los otros dos interlocutores hablen con sólo colgar.

## ◆◆ Añadir un tercer interlocutor durante una conversación utilizando el servicio RDSI (Conferencia a tres—por RDSI)

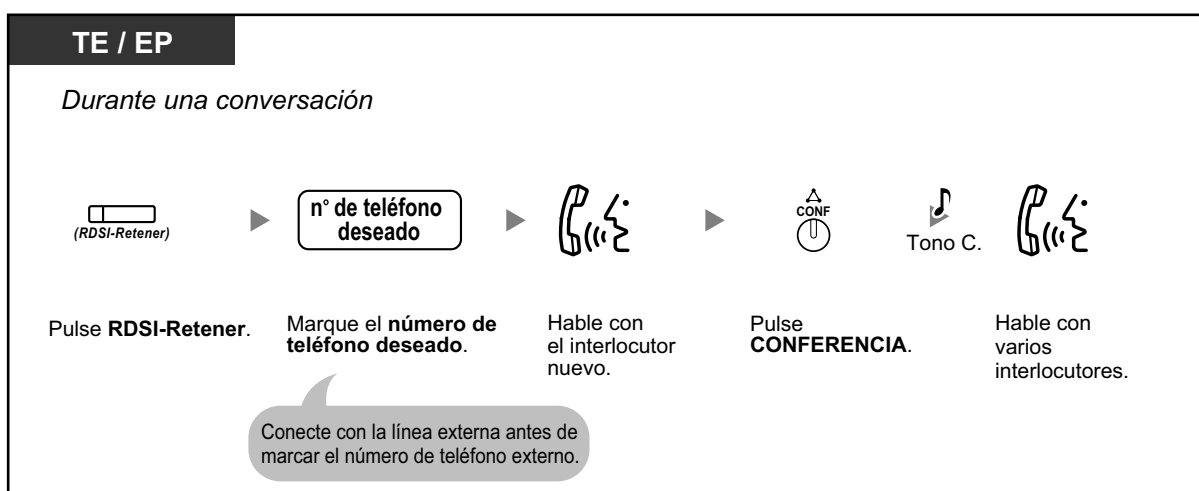

### 1.4.5 Conversación con múltiples usuarios

**TE / EP**

*Durante una conversación*



Pulse **TRANSFERIR**. Entre **\* 62**. Marque el **número de teléfono deseado**. Hable con el interlocutor nuevo. Pulse **TRANSFERIR**.

Conecte con la línea externa antes de marcar el número de teléfono externo.

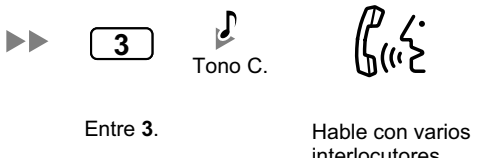

Entre **3**. Hable con varios interlocutores.

**TR**

*Durante una conversación*



Pulse **Rellamada / gancho de colgar**. Entre **\* 62**. Marque el **número de teléfono deseado**. Hable con el interlocutor nuevo. Pulse **Rellamada / gancho de colgar**.

Conecte con la línea externa antes de marcar el número de teléfono externo.

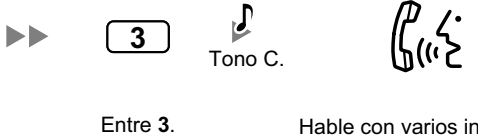

Entre **3**. Hable con varios interlocutores.

### Para finalizar una conversación

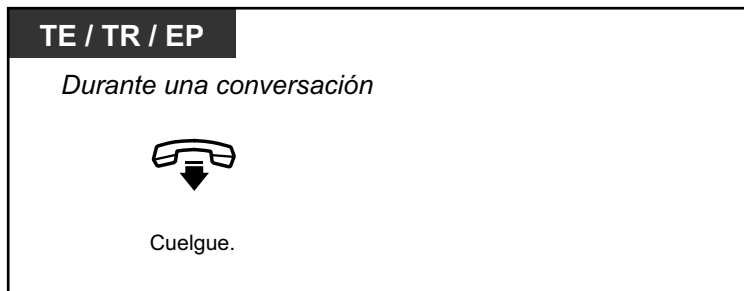

### Personalizar el teléfono

- 3.1.3 Personalizar las teclas  
Cree o edite una tecla RDSI-Retener.

## 1.4.6 Enmudecer

Puede desactivar el micrófono o el microteléfono para consultar, de forma privada, con otras personas en la habitación mientras escucha al interlocutor del teléfono a través del altavoz o del microteléfono.



### Para activar / cancelar

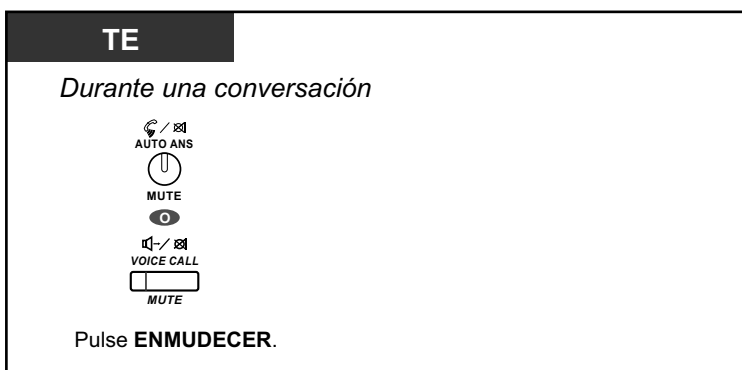

- El indicador de las teclas RESPUESTA AUTOMÁTICA / ENMUDECER o LLAM. VOZ / ENMUDECER muestra el estado actual de la siguiente forma:  
**Apagado:** Normal  
**Parpadea en rojo:** Enmudecer
- Si se utiliza enmudecer durante ALMD, se convertirá en enmudecimiento del microteléfono.



## 1.4.7 Dejar que otras personas escuchen la conversación (Escucha conversación)

Puede dejar que otras personas de la habitación escuchen la conversación a través del altavoz mientras continúa la conversación con el microteléfono.



### Para activar / cancelar

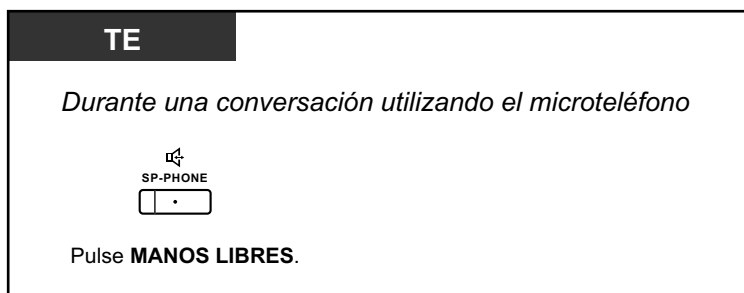

- El indicador de la tecla MANOS LIBRES muestra el estado actual de la siguiente forma:
  - Apagado:** La voz se escucha a través del microteléfono.
  - Activado:** La voz se escucha a través del altavoz y del microteléfono.
- Esta función sólo está disponible con determinados teléfonos específicos y requiere la programación del sistema.



- **Funcionamiento con manos libres**  
Puede tener una conversación en el modo manos libres utilizando la tecla MANOS LIBRES. Puede realizar otras tareas simultáneamente.
- **Consejos útiles para funcionamiento con manos libres:**
  - **Si tiene dificultades para escuchar la voz del otro interlocutor,**  
Incremente el volumen utilizando la tecla Navegador, el Jog Dial o la tecla Volumen.
  - **Si el otro interlocutor tiene dificultades para escucharlo,**  
Baje el volumen.
  - **Si el otro interlocutor le informa que la voz tiene eco,**  
Utilice el teléfono en una habitación con cortinas, moqueta o ambos.
  - **Si no se escuchan partes de la conversación,**  
Si usted y el otro interlocutor hablan al mismo tiempo, se perderán partes de la conversación.  
Para evitarlo, intenten hablar alternativamente.

## 1.4.8 Utilizar los auriculares (Funcionamiento de los auriculares)

Puede entablar una conversación utilizando los auriculares.  
En este caso, debe seleccionar "Auriculares activados" en el modo de programación o activar la tecla Auriculares (roja) de antemano.  
Esta función también se conoce con el nombre de Selección microteléfono / auriculares.



### Hablar utilizando los auriculares



### Utilizar el microteléfono durante una conversación utilizando los auriculares



### Hablar en modo manos libres durante una conversación utilizando los auriculares

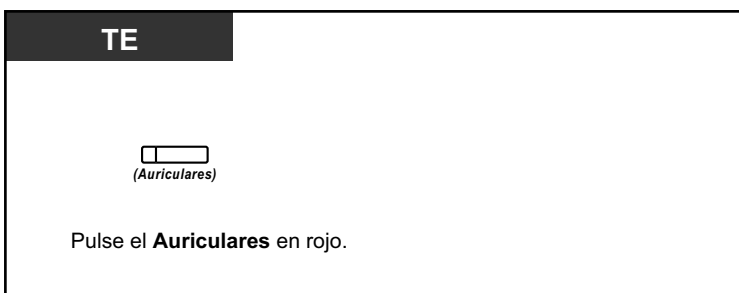

- El indicador de la tecla Auriculares muestra el estado actual de la siguiente forma:  
**Apagado:** Modo auriculares desactivado  
**Iluminado en rojo:** Modo auriculares activado
- Esta función no está disponible para la KX-T7665.



- **Para los usuarios de teléfonos KX-NT400 / serie KX-NT300 (excepto KX-NT321) / KX-NT560 / KX-DT343 / KX-DT346:**
  - Con los teléfonos KX-NT400 / serie KX-NT300 (excepto KX-NT321) / KX-NT560 / KX-DT343 / KX-DT346, podrá utilizar unos auriculares inalámbricos Bluetooth registrados en su extensión como auriculares.
  - **Distancia de funcionamiento**

Mantenga una distancia de 3 m o más entre los teléfonos con módulos Bluetooth conectados. Además, si utiliza unos auriculares Bluetooth cerca de un teléfono que tenga un módulo Bluetooth conectado distinto al registrado, pueden producirse interferencias. Para mejorar la señal, aléjese de este teléfono y acérquese al que está registrado.
  - **Interferencias**

Las señales se transmiten entre este módulo y los auriculares Bluetooth a través de ondas radioeléctricas. Para un máximo alcance y un funcionamiento sin interferencias, se recomienda alejar el módulo de aplicaciones eléctricas, como por ejemplo faxes, radios, PC o microondas.

    - Es posible que los sistemas que utilizan la banda ISM ("Industrial, Scientific and Medical", Médico-científica internacional) de 2.4 GHz interfieran con este producto. Ejemplos de estos sistemas son teléfonos inalámbricos, LAN inalámbrica, Home RF, microondas y otros dispositivos ISM. Es posible que estos sistemas provoquen leves interferencias.
- **Para los usuarios de teléfonos de la serie KX-NT500:**
  - Con los teléfonos de la serie KX-NT500, puede utilizar unos auriculares con conmutador eléctrico (EHS). Para obtener la información más reciente acerca de los auriculares que se han probado con esta unidad, póngase en contacto con su distribuidor.



### Personalizar el teléfono

- 3.1.2 Ajustes para el modo de programación—**Funcionamiento de los auriculares**

Selecciona el equipo que desee utilizar.
- 3.1.3 Personalizar las teclas  
Cree o edite una tecla Auriculares.

## 1.5 Utilizar una tecla NEM / NEE

### 1.5.1 Extensión Número de extensión Maestra (NEM) / Número de extensión Esclava (NEE)

Las teclas Número de extensión Maestra (NEM) y Número de extensión Esclava (NEE) son útiles cuando los usuarios de la extensión gestionan llamadas para otras extensiones. Por ejemplo, una o varias secretarías pueden gestionar llamadas y comprobar el estado de la llamada de uno o varios jefes. Las funciones de las teclas NEM y NEE son las siguientes:



**Tecla NEM:** Puede utilizar esta tecla para realizar y recibir todas las llamadas (incluyendo las llamadas externas e internas). Si dispone de varias teclas NEM, podrá colocar varias llamadas en una cola de la extensión. Las extensiones que disponen de una tecla NEM se conocen como extensiones NEM.

**Tecla NEE:** El indicador de una tecla NEE indica el estado de la llamada actual de la extensión registrada. Es similar a una tecla SDE. Además, puede utilizar esta tecla para realizar las operaciones siguientes:

- llamar a la extensión NEM (◆◆ Marcación directa NEE)
- responder las llamadas que suenan en la extensión NEM
- retener llamadas y recuperar llamadas retenidas por la extensión NEM (◆◆ Retención de llamadas y Recuperar llamada retenida)
- transferir llamadas a la extensión NEM (◆◆ Transferencia de llamadas utilizando una tecla NEE)

Las extensiones que disponen de una tecla NEE se conocen como extensiones NEE.



- La extensión registrada como el destino de una tecla NEE deberá tener, como mínimo, una tecla NEM.
- Una extensión puede tener hasta 8 teclas NEM.
- Una extensión sólo puede tener una tecla NEE para cada extensión NEM.
- El indicador de cada tecla NEM / NEE indica el estado actual de la forma siguiente:

Patrón de señalización	Estado de la tecla NEM	Estado de la tecla NEE
Desactivado	La extensión NEM está libre.	
Iluminado en verde	La extensión está en una llamada utilizando la tecla NEM.	La extensión está en una llamada utilizando una tecla NEE.
Parpadea lentamente en verde	Hay una llamada en retención en la extensión NEM (Retención regular)	Una llamada contestada con la tecla NEE está en retención (Retención regular).
Parpadea moderadamente en verde	Hay una llamada retenida temporalmente o en Retención de llamada exclusiva.	Una llamada contestada con la tecla NEE está retenida temporalmente o en Retención de llamada exclusiva.
Parpadea rápidamente en verde	La extensión NEM está recibiendo una llamada entrante.	Una extensión NEE está recibiendo una Rellamada de llamada retenida o un timbre de retollamada de una llamada contestada con la tecla NEE.

Patrón de señalización	Estado de la tecla NEM	Estado de la tecla NEE
<b>Iluminado en rojo</b>	Una extensión NEE correspondiente está utilizando la línea.	La extensión NEM correspondiente u otra extensión NEE correspondiente está utilizando la línea.
<b>Parpadea lentamente en rojo</b>	Una extensión NEE correspondiente está reteniendo una llamada.	Otra extensión NEE correspondiente, o la propia extensión NEM, está reteniendo una llamada.
<b>Parpadea rápidamente en rojo</b>	La extensión NEM está recibiendo una llamada entrante en un grupo de entrada de llamadas (ICD).	La extensión NEM correspondiente está recibiendo una llamada entrante.

## ◆◆ Marcación directa NEE

Con una tecla NEE, podrá llamar fácilmente a la extensión NEM correspondiente. Las teclas NEE se encuentran en uno de los dos modos en función de la programación del sistema y el procedimiento de funcionamiento varía de la forma siguiente:

### Modo mejorado de la tecla SDE



### Modo estándar de la tecla NEE

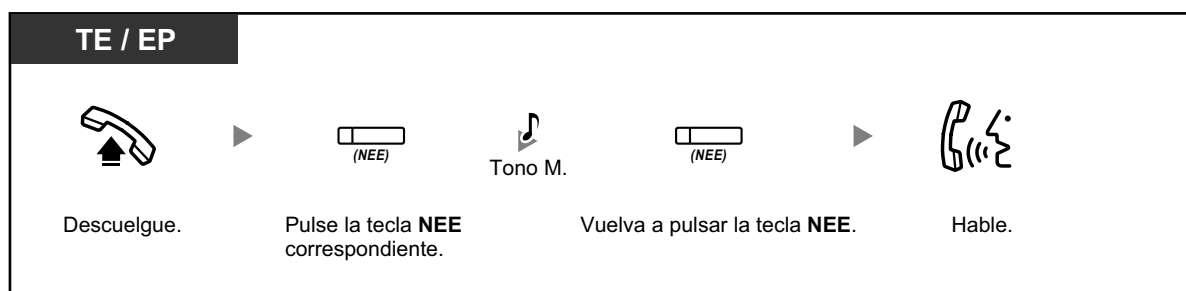

- Al realizar la Marcación directa NEE para llamar a la extensión NEM correspondiente, el indicador de la tecla NEE indica el estado actual de la extensión de destino de la forma siguiente:
  - Iluminado en verde:** Utiliza la línea.
  - Iluminado en rojo:** La línea está en uso. (La extensión NEM, u otra extensión NEE cuando múltiples extensiones disponen de teclas NEE en una misma extensión NEM, utiliza la línea).
- Aunque una extensión NEM haya ajustado No molesten (NOM), puede llamar a la extensión de forma habitual pulsando la tecla NEE.

### 1.5.1 Extensión Número de extensión Maestra (NEM) / Número de extensión Esclava (NEE)

---



- Cuando una tecla NEE se encuentra en el Modo estándar de la tecla NEE, puede marcar un número de teléfono al escuchar un tono de marcación, en lugar de volver a pulsar la tecla NEE. En función de la programación del sistema, la llamada se realizará utilizando sus privilegios de llamada normales (Clase de servicio) o los privilegios de la extensión NEM correspondiente (**CDS móvil NEE**).

## ◆◆ Retención de llamadas y Recuperar llamada retenida

Puede colocar las llamadas contestadas con una tecla NEM o NEE en retención de la forma habitual (→1.4.2 **Retener una llamada**).

También puede recuperar una llamada retenida en su extensión / otra extensión con una operación sencilla, independientemente del tipo de llamada.

### Recuperar llamada retenida

**TE / EP**

● **Para recuperar una llamada en la extensión que retiene**

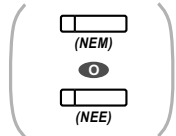

▶





▶

Descuelgue.      Pulse la tecla **NEM** o **NEE** que parpadea en verde.      Hable.

● **Para recuperar una llamada desde otra extensión—sólo Retención regular**

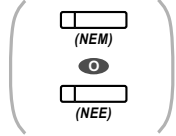
▶



▶

Descuelgue.      Pulse la tecla **NEM** o **NEE** que parpadea en rojo.      Hable.



- **Si una llamada no se recupera en el tiempo especificado**, oirá una alarma para recordarlo (Rellamada de llamada retenida). Si una llamada externa no se contesta dentro del período de tiempo especificado, se desconectará automáticamente.



- Si ha preprogramado la **Retención de llamada automática**, puede colocar la llamada actual en retención de forma automática pulsando otra tecla NEM para realizar o responder otra llamada.

## ◆◆ Transferencia de llamadas utilizando una tecla NEE

Puede transferir una llamada a una extensión NEM con una operación sencilla utilizando una tecla NEE correspondiente.

### Para transferir una llamada a una extensión NEM

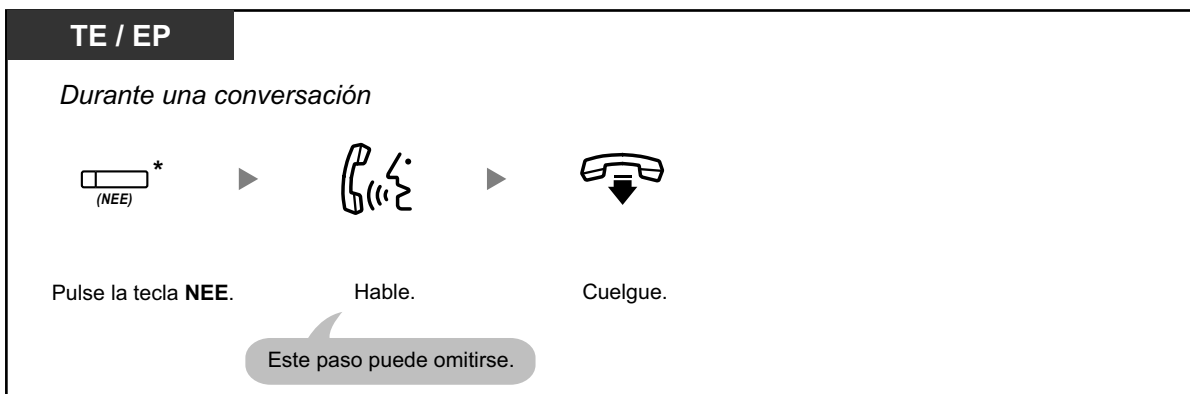

- Para utilizar esta función durante una conversación con una extensión necesitará la programación del sistema.
- \* Cuando una tecla NEE se encuentra en el Modo estándar de la tecla NEE, deberá pulsar la tecla NEE dos veces para transferir la llamada, a menos que haya utilizado dicha tecla NEE para responder una llamada entrante.



### Personalizar el teléfono

- 3.1.2 Ajustes para el modo de programación—**Asignación de línea preferida—Entrante**  
Selecciona la línea conectada al descolgar.
- 3.1.2 Ajustes para el modo de programación—**Asignación de línea preferida—Saliente**  
Selecciona la línea conectada al descolgar.
- 3.1.3 Personalizar las teclas  
Cree o edite una tecla Número de extensión Maestra (NEM) o Número de extensión Esclava (NEE).



## 1.6 Antes de alejarse de su escritorio

### 1.6.1 Desvío de llamadas

- ◆◆ Desviar las llamadas (Desvío de llamadas [DSV])
- ◆◆ Ajustar DSV / NOM utilizando la tecla fija DSV / NOM
- ◆◆ Desviar las llamadas utilizando el servicio RDSI (Desvío de llamadas [CF]—RDSI)

#### ◆◆ Desviar las llamadas (Desvío de llamadas [DSV])

Puede desviar las llamadas entrantes a un destino especificado.

##### Todas las llamadas:

Se desvían todas las llamadas. Las extensiones predefinidas también se pueden desviar de su propio grupo receptor.

##### Ocupado:

Todas las llamadas se desvían cuando la extensión está ocupada.

##### Sin respuesta:

Todas las llamadas se desvían cuando no conteste la llamada dentro de un período de tiempo especificado.

##### Ocupado / Sin respuesta:

Todas las llamadas se desvían cuando no se contesta a la llamada en un período de tiempo especificado o cuando la extensión está ocupada.

##### Sígueme (Desde):

Si no puede ajustar la opción de desviar "Todas las llamadas" cuando abandone la oficina, puede ajustar la misma función desde la extensión de destino.

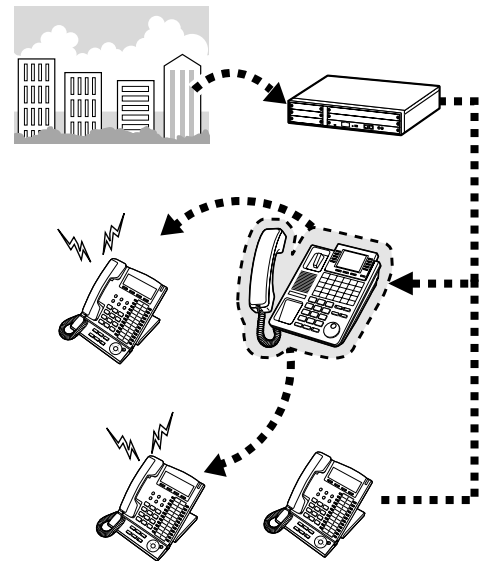

- Las llamadas entrantes se pueden desviar hasta cuatro veces.

### 1.6.1 Desvío de llamadas



- Puede ajustar el número de extensión flotante de un grupo de correo vocal o la tarjeta ESVM como destino de desvío.
- Puede establecer su teléfono móvil como destino de desvío.
- **Función Jefe-secretaria**  
La extensión que ha establecido como destino puede llamar a la extensión desviada.

<Ejemplo>

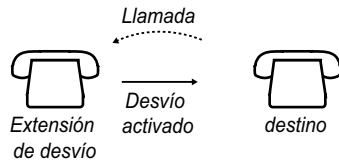

#### Para activar / cancelar

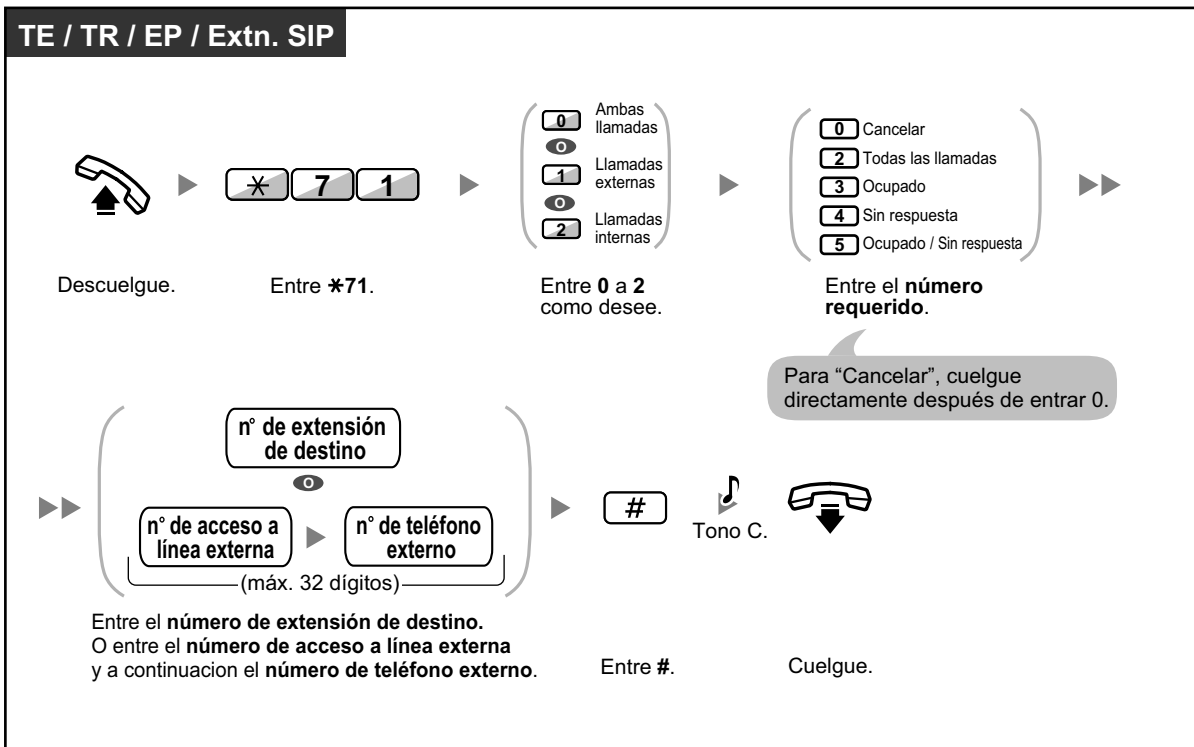

### Para ajustar Sígueme desde otra extensión

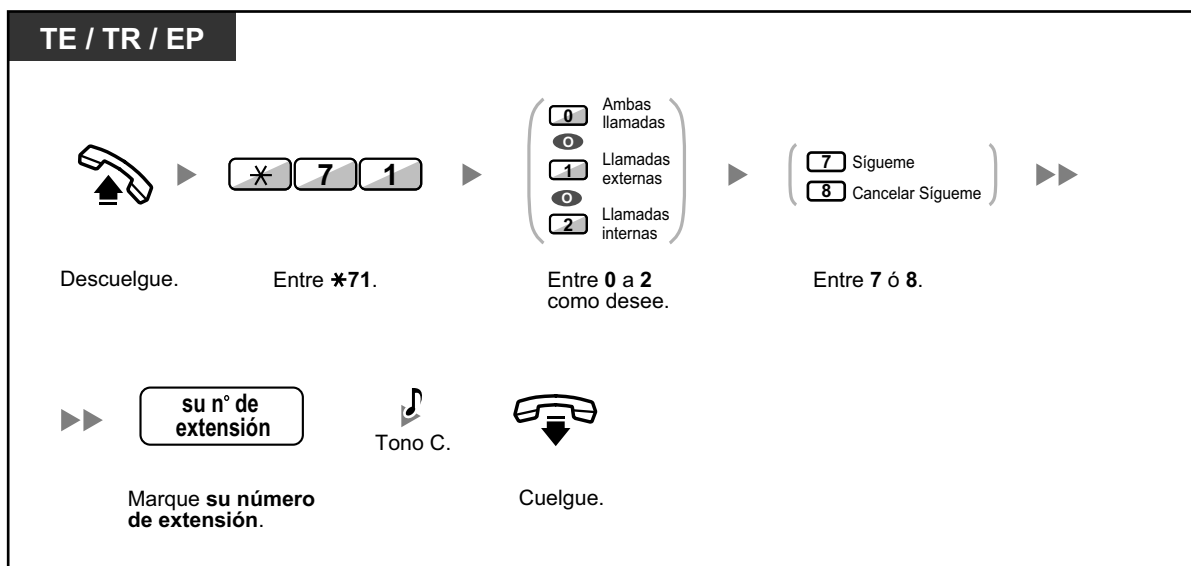

- No se puede ajustar Sígueme desde una extensión SIP. Sin embargo, puede ajustarse en una extensión SIP desde otra extensión que no sea una extensión SIP.



- Si utiliza un teléfono específico, puede ajustar o cancelar el Desvío de Llamadas pulsando la tecla DSV / NOM (tecla fija) en vez de "\*710".

### Para ajustar el temporizador para "Sin respuesta" y "Ocupado / Sin respuesta"

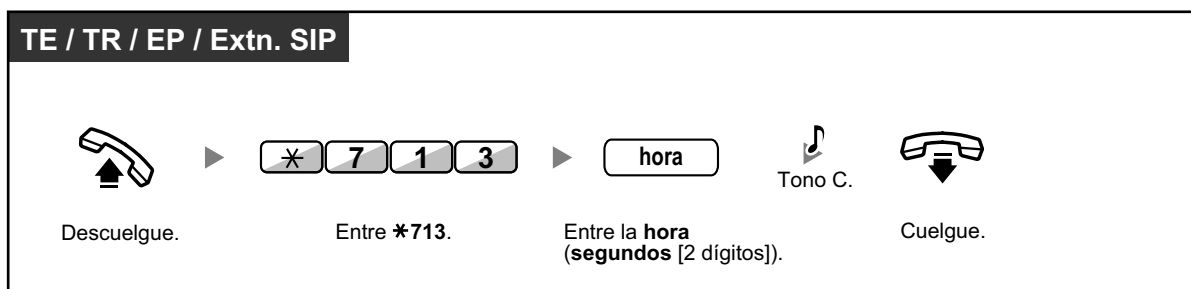

**Para activar / cancelar (Desvío de llamadas [DSV] para su grupo de entrada de llamadas)**

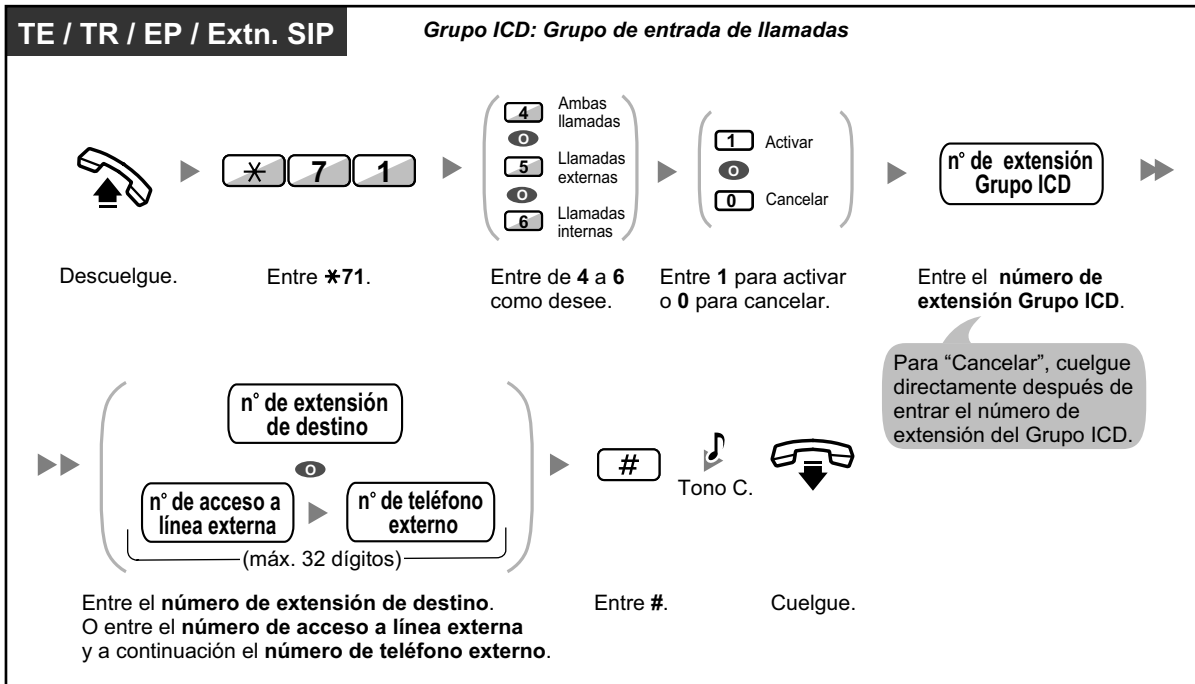



- El indicador de la tecla DSV / NOM muestra el estado actual de la siguiente forma:  
**Apagado:** Ambas funciones no están ajustadas.  
**Iluminado en rojo:** Modo DSV  
**Parpadea lentamente en rojo:** Modo NOM
- El indicador de la tecla DSV de grupo muestra el estado actual de la siguiente forma:  
**Apagado:** No ajustado  
**Iluminado en rojo:** Modo DSV
- El sistema dispone de dos métodos: (1) Modo de conmutación de ciclo DSV / NOM y (2) Modo de ajuste DSV / NOM. Si no está seguro del modo que utiliza el sistema, consulte a su administrador.

#### (1) Si se encuentra en el Modo de conmutación de ciclo DSV / NOM:

Si pulsa la tecla DSV / NOM (tecla fija) mientras esté en estado inactivo el ajuste cambiará como se indica a continuación:



#### (2) Si se encuentra en el Modo de ajuste DSV / NOM:

Si pulsa la tecla DSV / NOM (tecla fija) mientras esté en estado inactivo podrá cambiar el estado de DSV / NOM y ajustar el destino de DSV (consulte "◆◆ Ajustar DSV / NOM utilizando la tecla fija DSV / NOM").

#### **Nota**

Una tecla DSV / NOM (tecla personalizable) siempre se encuentra en el Modo de conmutación de ciclo DSV / NOM: el modo no se puede cambiar.

- Las llamadas externas transferidas también se desvían al destino asignado para las llamadas externas.
- Cuando las llamadas internas están ajustadas para que se gestionen de forma distinta a las llamadas externas (tipo de desvío, destino de desvío), le recomendamos que establezca teclas para DSV / NOM—Llamadas externas y DSV / NOM—Llamadas internas, y / o DSV de grupo—Llamadas externas y DSV de grupo—Llamadas internas, ya que:
  - a. los patrones de luz de la tecla DSV / NOM—Ambas llamadas (incluyendo la tecla DSV / NOM [tecla fija]) y de la tecla DSV de grupo—Ambas llamadas indicarán el ajuste de las llamadas externas o de las llamadas internas, pero no de ambas.

#### **Nota**

El icono DSV en la pantalla de la EP sólo refleja el ajuste de las llamadas externas.

- b. si pulsa la tecla DSV / NOM—Ambas llamadas (incluyendo la tecla DSV / NOM [tecla fija]) o la tecla DSV de grupo—Ambas llamadas no cambiará el modo DSV ni NOM de las llamadas internas ni las llamadas externas por separado.



### Personalizar el teléfono

- 3.1.3 Personalizar las teclas  
 Cree o edite teclas DSV / NOM (Ambas llamadas, llamadas externas, llamadas internas), o teclas DSV de grupo (Ambas llamadas, llamadas externas, llamadas internas).

## ◆◆ Ajustar DSV / NOM utilizando la tecla fija DSV / NOM

Con un teléfono específico (TE), podrá cambiar fácilmente el estado de DSV / NOM y ajustar el destino de desvío para las llamadas externas / internas con la tecla DSV / NOM (tecla fija). También podrá ajustar números de teléfonos externos (por ejemplo, de su teléfono móvil) como destinos de desvío para hasta 4 EPs virtuales\* de un grupo de entrada de llamadas (ICD) para que suenen a la vez con otros miembros del Grupo ICD para las llamadas al grupo.



Están disponibles los ajustes siguientes:

- Cambiar el estado de DSV / NOM y ajustar el destino de DSV para las llamadas externas / internas
- Temporizador para "Sin respuesta" y "Ocupado / Sin respuesta"
- Desviar el estado (activado / desactivado) y los destinos externos para que suenen en paralelo para las llamadas externas para hasta 4 EPs virtuales de un Grupo ICD

### \* EP virtual

Una EP virtual es un número de extensión específico asignado a una extensión portátil (EP) no existente para permitir el acceso a destinos externos, como por ejemplo un teléfono móvil.

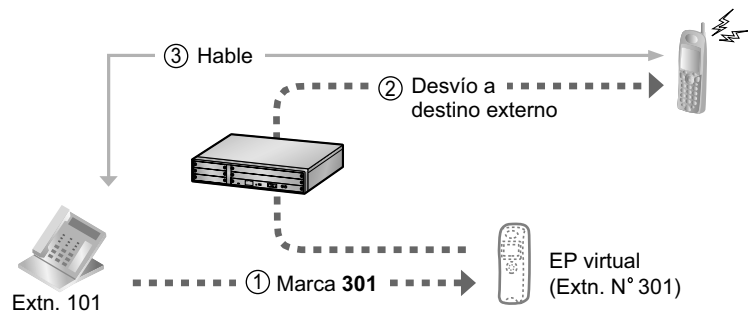

### Para cambiar el estado de DSV / NOM para las llamadas externas

**TE**

*Con el teléfono colgado (en el Modo de ajuste DSV / NOM)*

Pulse la tecla fija **DSV / NOM**.

Se visualiza el estado actual de DSV / NOM para las llamadas externas.

Vuelva a pulsar la tecla fija **DSV / NOM** para cambiar el estado.

### Para cambiar el estado de DSV / NOM para las llamadas internas

**TE**

*Con el teléfono colgado (en el Modo de ajuste DSV / NOM)*

Pulse la tecla fija **DSV / NOM**.

Entre **2**.

Se visualiza el estado actual de DSV / NOM para las llamadas internas.

Vuelva a pulsar la tecla fija **DSV / NOM** para cambiar el estado.



- Si cambia el estado de DSV / NOM, los destinos de DSV ajustados previamente no se borrarán.

### Para ajustar y borrar DSV / NOM para las llamadas externas / internas

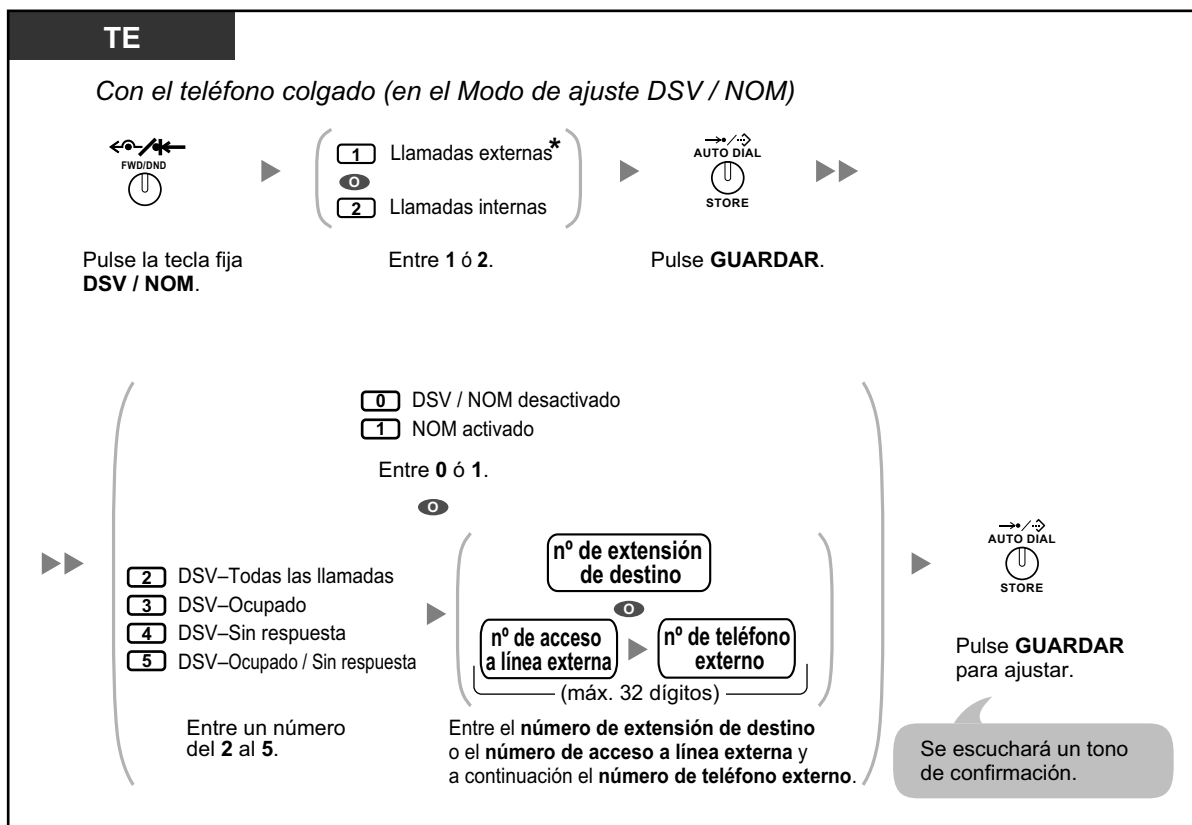

- \* Este paso puede omitirse.

### Para ajustar el temporizador para "Sin respuesta" y "Ocupado / Sin respuesta"

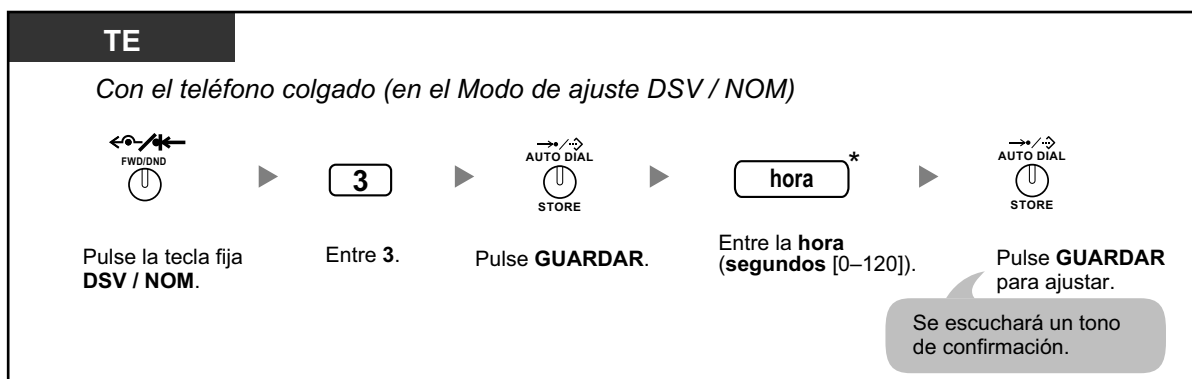

## 1.6.1 Desvío de llamadas



- \* Puede introducir la hora como un número de 1–3 dígitos. Por ejemplo, puede introducir 15 segundos como "15" o "015".

### Para ajustar el estado de desvío y los destinos externos para que suenen en paralelo para las llamadas externas en un Grupo ICD

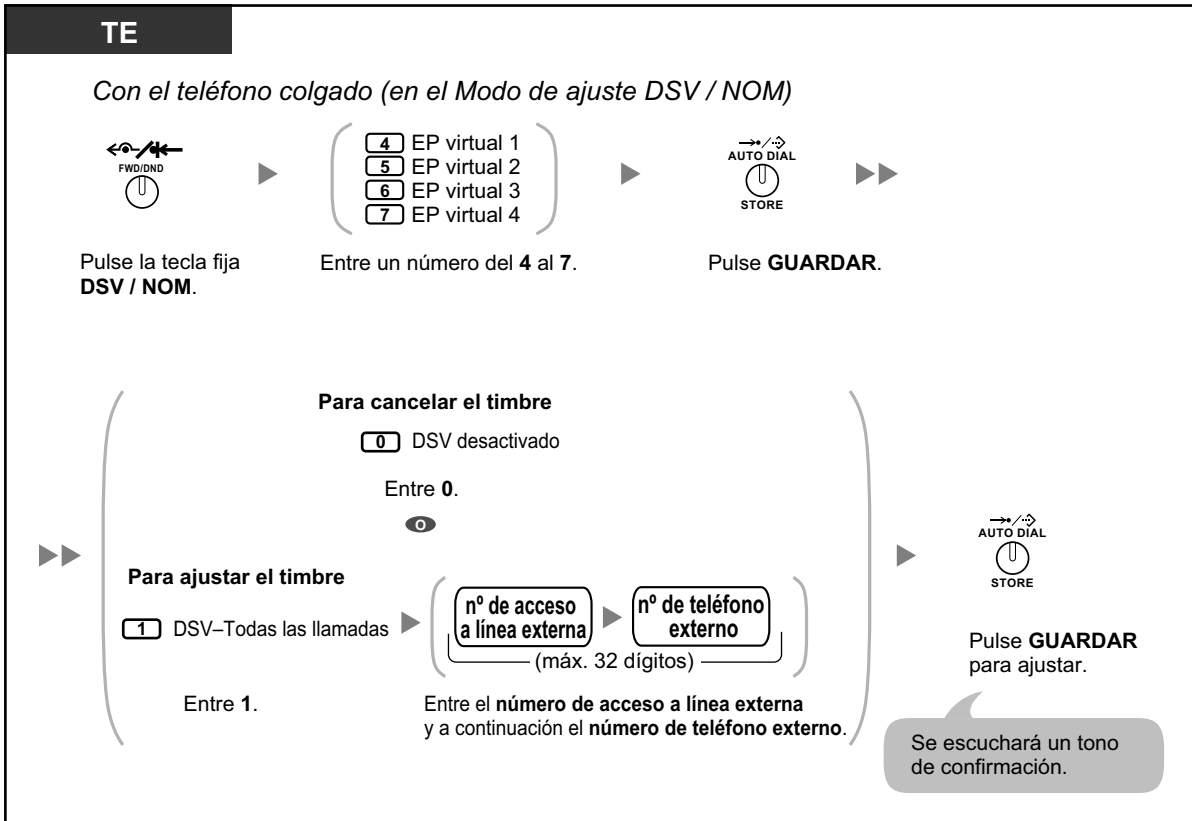

- Sólo una extensión asignada como miembro 1 en cada Grupo ICD puede realizar los ajustes para las EPs virtuales.
- Podrá cambiar el estado de desvío (activado / desactivado) de una EP virtual si introduce el número (4–7) de dicha extensión y, a continuación, pulsa la tecla fija DSV / NOM, en lugar de pulsar la tecla MARCACIÓN AUTOMÁTICA / GUARDAR.



## ◆◆ Desviar las llamadas utilizando el servicio RDSI (Desvío de llamadas [CF]—RDSI)

Todas las llamadas se desvían a un interlocutor externo mediante la línea RDSI. Los siguientes tipos de desvíos de llamadas se realizan mediante el servicio RDSI.

- Incondicional (**Desvío de llamadas incondicional [CFU]**)
- Cuando la extensión está ocupada (**Desvío de llamadas ocupado [CFB]**)
- Cuando no contesta (**Desvío de llamadas Sin respuesta [CFNR]**)

### Para activar

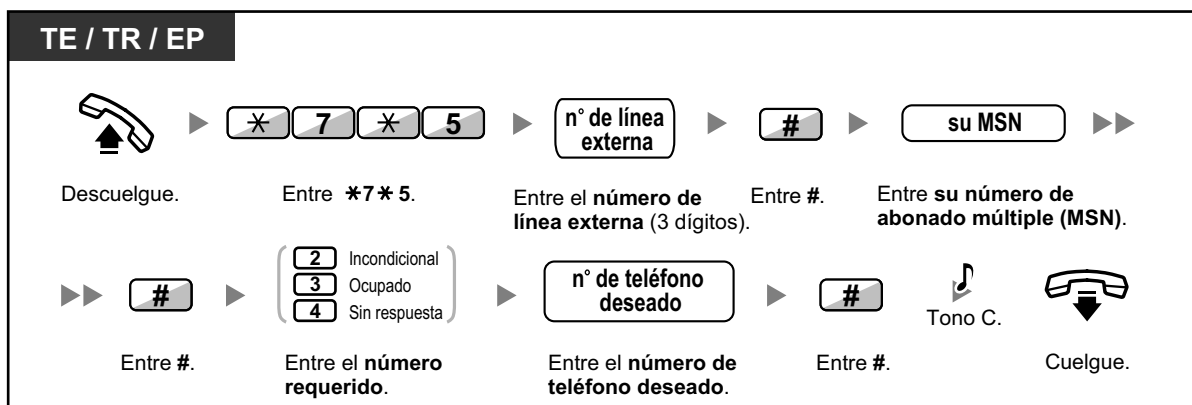

### Para cancelar

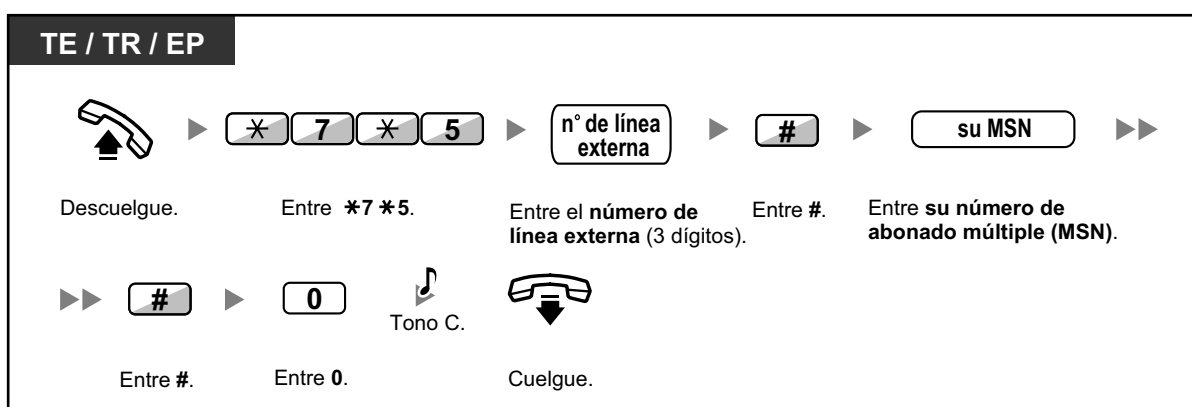

### Para confirmar la condición

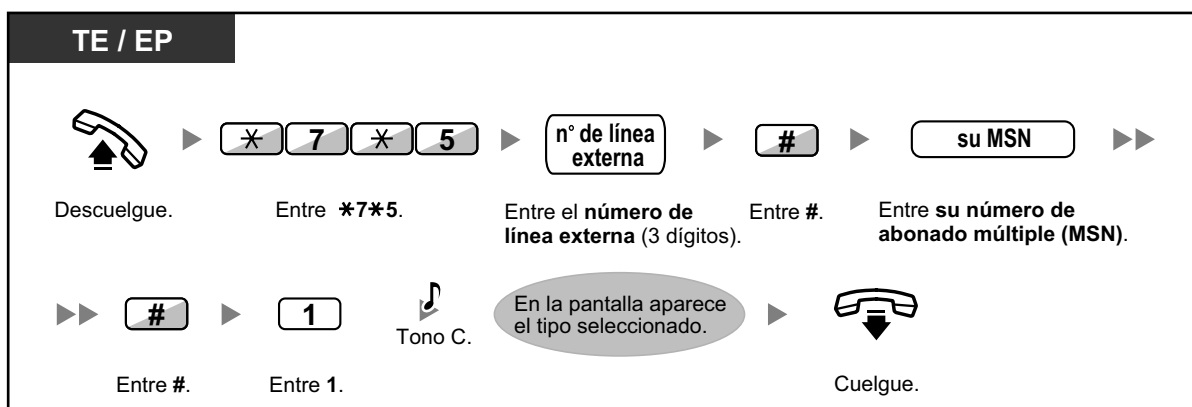

## 1.6.2 Utilizar la mensajería de voz (Mensaje de voz integrado simplificado [MVS])

Su central puede ofrecerle el servicio de contestador automático.

Su extensión se asignará a un buzón de mensajes, en el que los llamantes le podrán dejar mensajes de voz. Cuando los llamantes accedan a su buzón de mensajes, escucharán su mensaje de bienvenida personal. Puede grabar dos tipos de mensajes de bienvenida personales: un mensaje de bienvenida normal y un mensaje de bienvenida para cada modo horario. También puede reproducir y borrar sus mensajes de bienvenida y los mensajes de voz que le dejen los llamantes.

- ◆◆ Grabar un mensaje de bienvenida normal
- ◆◆ Grabar un mensaje de bienvenida para cada modo horario
- ◆◆ Redirigir las llamadas a su buzón de mensajes
- ◆◆ Dejar mensajes de voz
- ◆◆ Escuchar los mensajes de voz que le han dejado los llamantes
- ◆◆ Acceder a su buzón de mensajes desde un teléfono externo
- ◆◆ Acceder al buzón de mensajes de otra extensión desde su extensión



- Esta función no está disponible para extensiones SIP (excepto el KX-HGT100). Incluso si un llamante deja un mensaje de voz para una extensión SIP (excepto el KX-HGT100), la tecla Mensaje iluminada o el indicador Mensaje / Timbre no se activarán para indicar que se ha recibido un mensaje de voz.
- Es posible que escuche un tono de ocupado cuando intente acceder a su buzón de mensajes si demasiados usuarios están accediendo a sus buzones de mensajes. En este caso, espere unos minutos e inténtelo de nuevo.
- Si el espacio de grabación utilizado (incluidos los mensajes de bienvenida y los de voz que le hayan) para la función MVS llega a un límite determinado, la pantalla le indicará que casi no queda espacio para grabar y oír el tono de marcación 3 al descolgar.

### Tono de marcación 3



- **Referencia de operaciones al acceder al buzón de mensajes**  
Una vez introducido el número de función del MVS (\*38), las operaciones siguientes estarán disponibles al introducir los números correspondientes.

Nº de operación	Funcionamiento
0	Para borrar el mensaje de bienvenida normal
1	Para grabar un mensaje de bienvenida normal
2	Para reproducir el mensaje de bienvenida normal
3	Para escuchar los mensajes de voz que le dejen los llamantes
8	Para ajustar un mensaje de bienvenida para cada modo horario
# 6	Para dejar un mensaje de voz en el buzón de mensajes de otra extensión

## ◆◆ Grabar un mensaje de bienvenida normal

### Para grabar

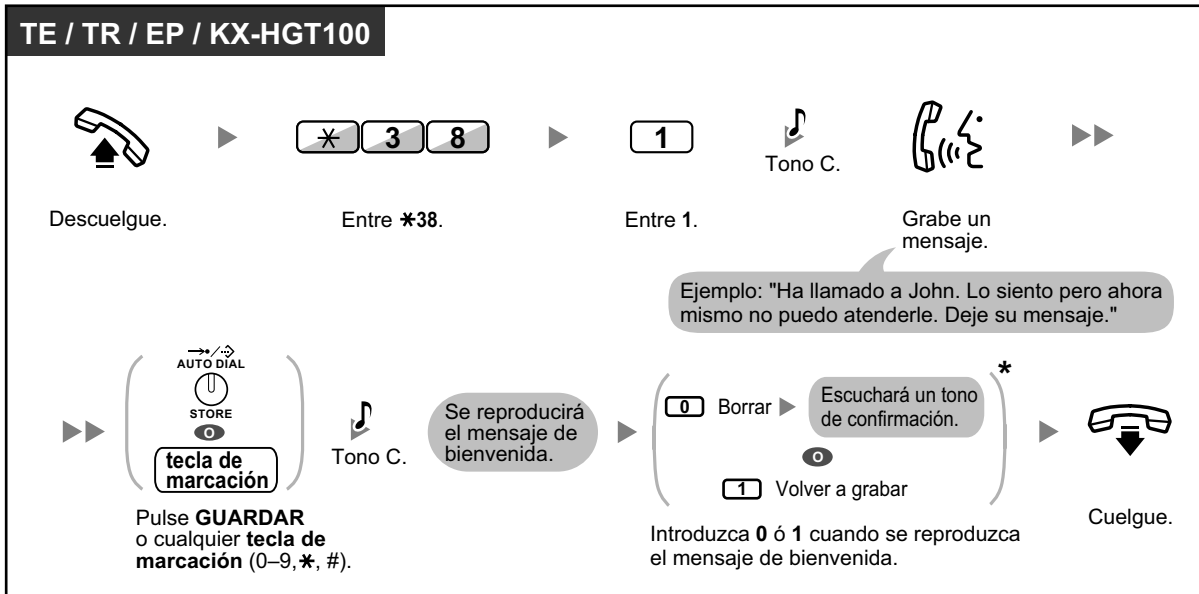

### Para reproducir

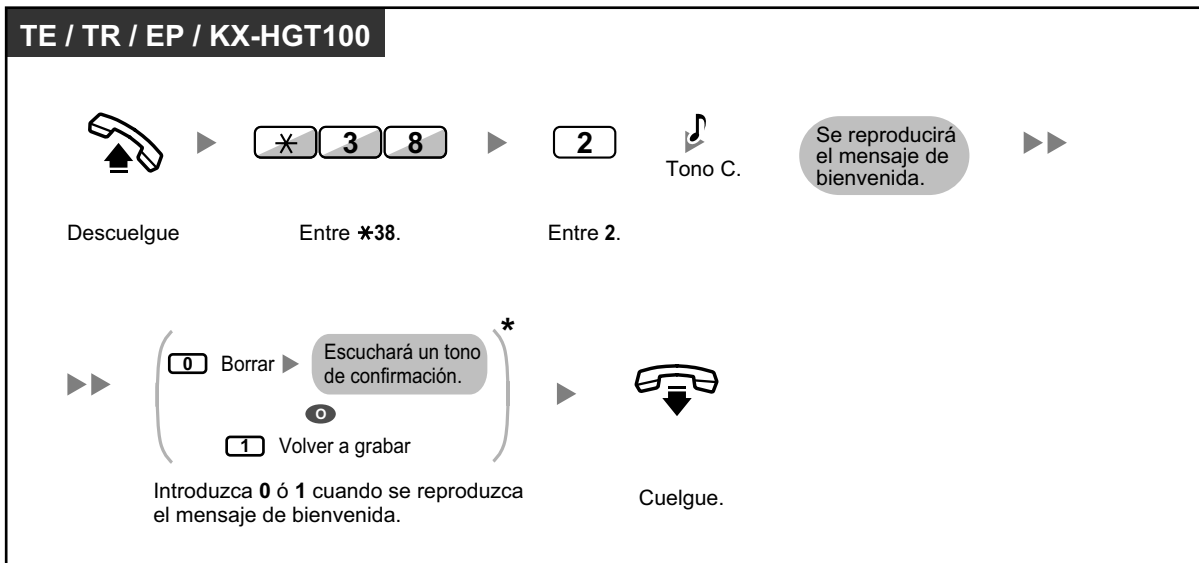

- \* Este paso puede omitirse.

## 1.6.2 Utilizar la mensajería de voz (Mensaje de voz integrado simplificado [MVS])

### Para borrar el mensaje

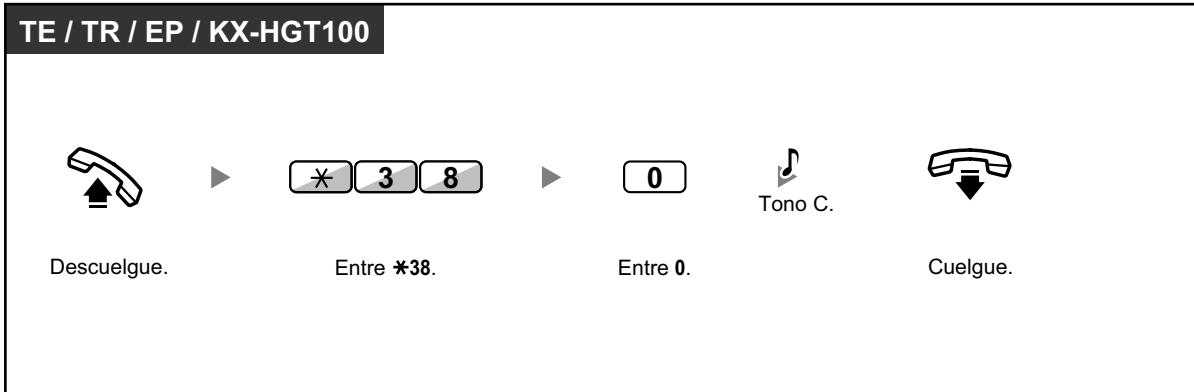

### ◆◆ Grabar un mensaje de bienvenida para cada modo horario

Además de un mensaje de bienvenida normal, puede grabar un mensaje de bienvenida específico para cada modo horario (día / almuerzo / pausa / noche).

### Para grabar

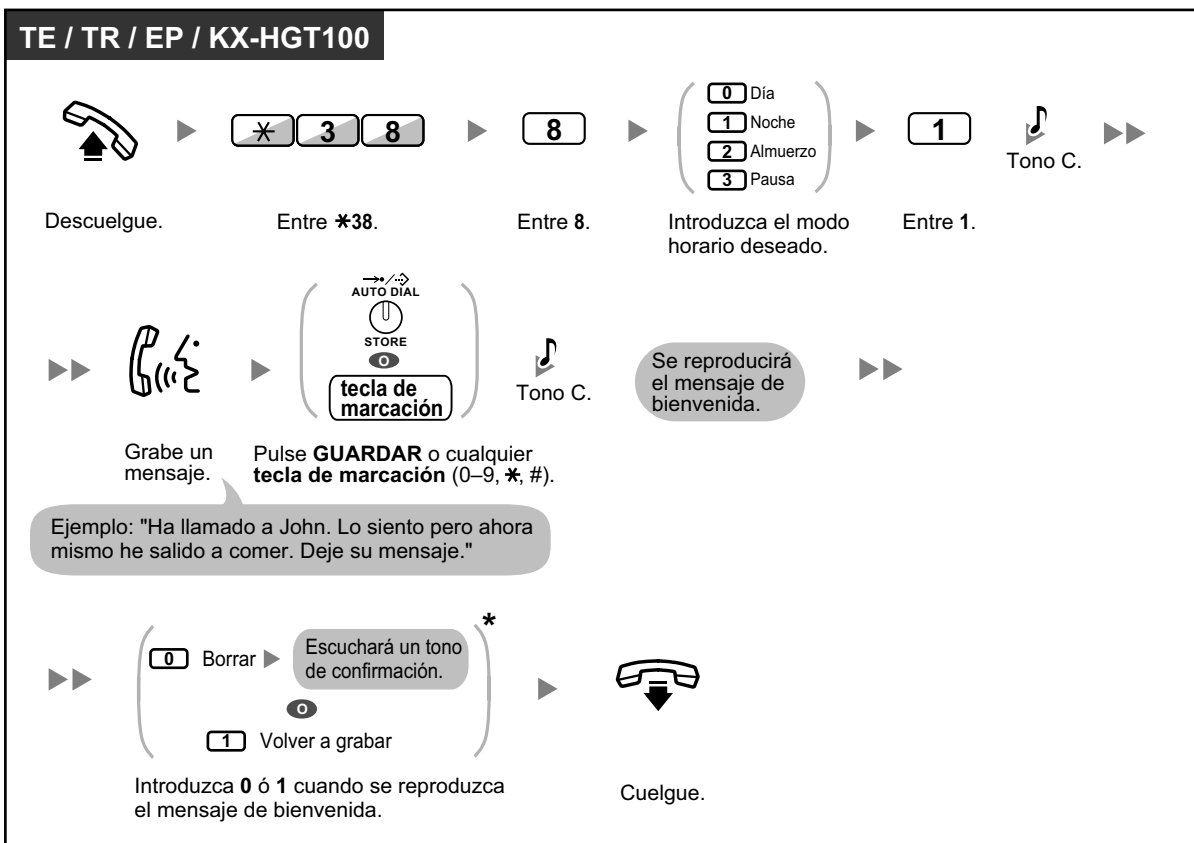

Para reproducir

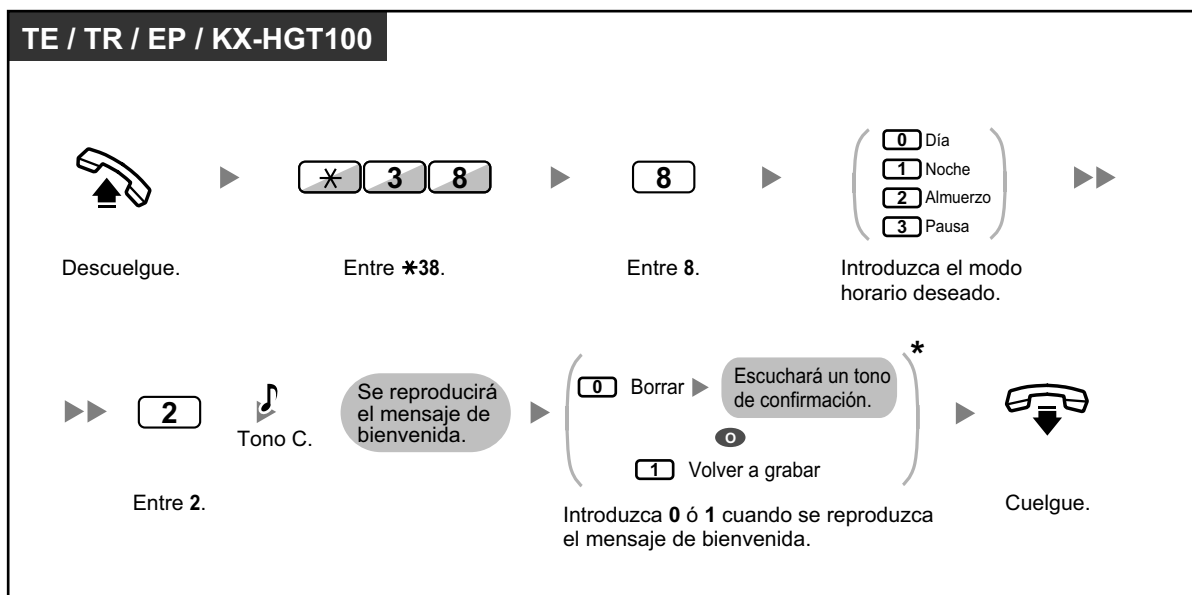

- \* Este paso puede omitirse.

Para borrar el mensaje

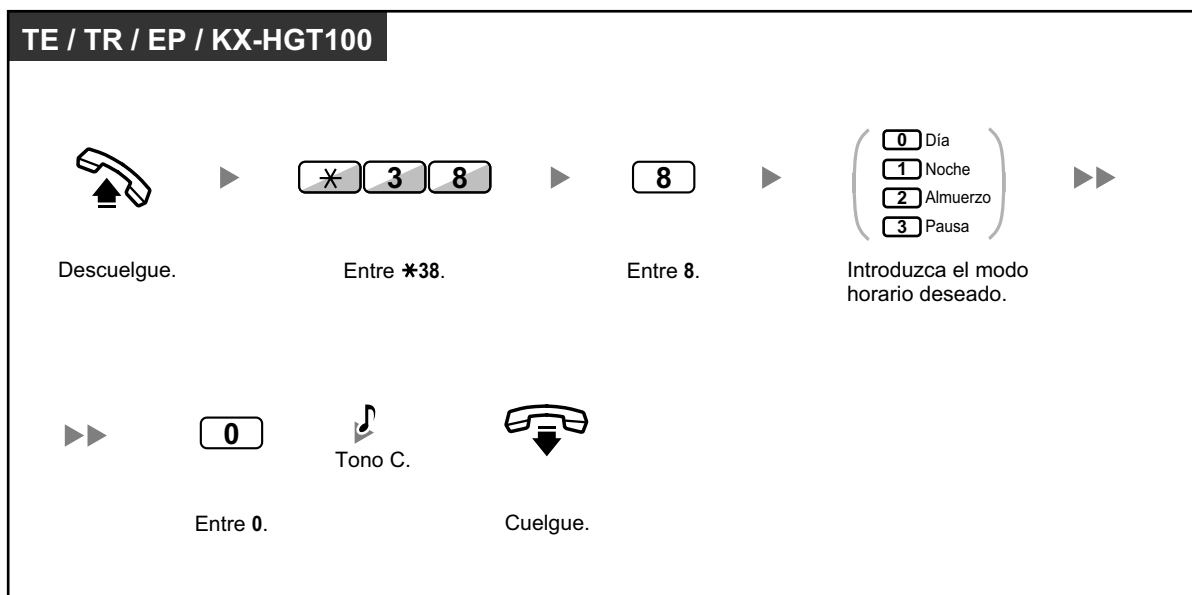

- Si ha grabado el mensaje de bienvenida para un modo horario determinado y el mensaje de bienvenida normal, los llamantes escucharán el mensaje de bienvenida para dicho modo horario. Sin embargo, si no ha grabado ningún mensaje de bienvenida para un modo horario determinado, se reproducirá el mensaje de bienvenida normal.

### ◆◆ Redirigir las llamadas a su buzón de mensajes

Puede ajustar las llamadas entrantes para que se redirijan a su buzón de mensajes. De esta forma, los llamantes podrán dejar mensajes de voz cuando no pueda contestar el teléfono.

#### Para activar / cancelar

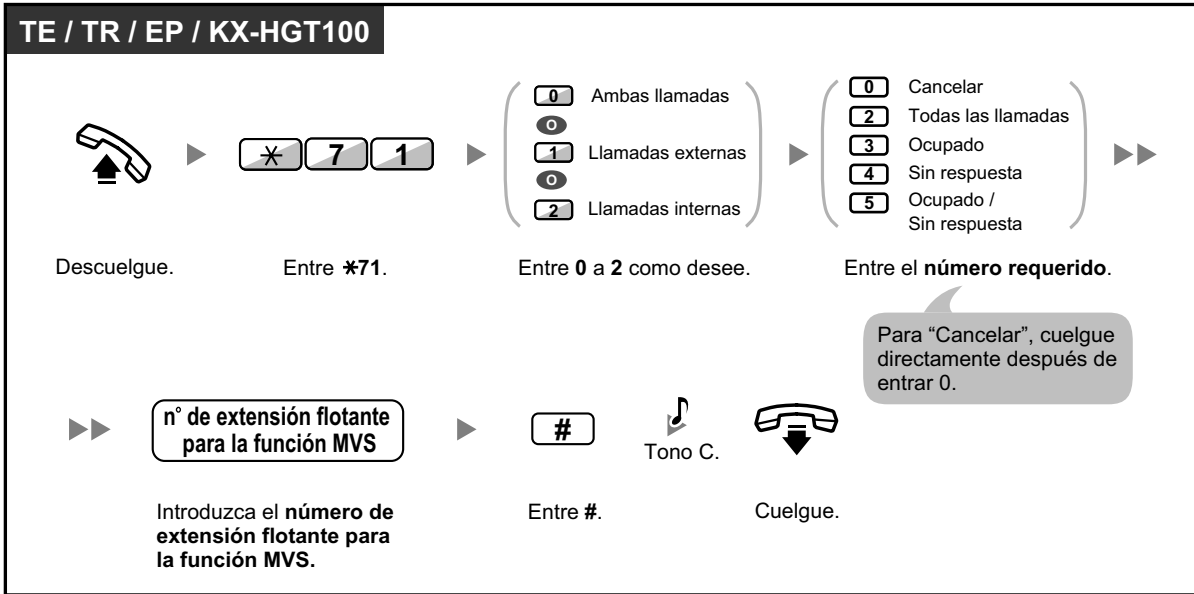

- El número de extensión flotante por defecto para la función MVS es 591.

## ◆◆ Dejar mensajes de voz

Si el usuario de la extensión que ha llamado no puede contestar a su llamada y su llamada se redirige al buzón de mensajes, escuchará el mensaje de bienvenida. A continuación, podrá dejar un mensaje de voz para dicha extensión. También puede dejar un mensaje de voz directamente en el buzón de mensajes de una extensión si sigue los pasos que se describen a continuación:

### Dejar un mensaje de voz directamente en el buzón de mensajes de otra extensión

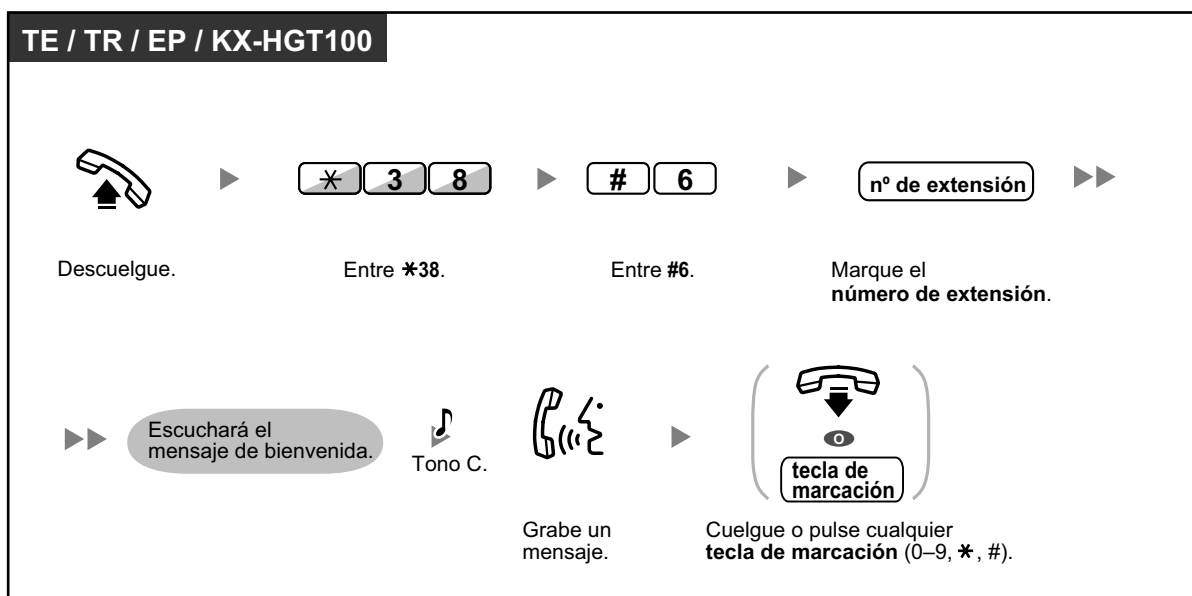

- La grabación de mensajes de voz se detendrá, escuchará un tono de notificación y la llamada se desconectará, cuando:
  - el tiempo de grabación para el mensaje de voz llegue al límite preprogramado. (por defecto: 120 segundos)
  - el espacio de grabación para la función MVS llegue al límite.



- Cuando esté al teléfono, podrá transferir la llamada directamente al buzón de mensajes de una extensión si temporalmente coloca la llamada en retención y pulsa \*38 + #6 + número de extensión. De esta forma, el llamante podrá dejar un mensaje de voz en el buzón de mensajes de la extensión deseada.

## ◆◆ Escuchar los mensajes de voz que le han dejado los llamantes

Cuando un llamante deja un mensaje de voz, la información sobre este llamante también se graba como registro MVS. El registro MVS puede visualizarse a través de la pantalla de un TE o EP pulsando la tecla Mensaje.

### Para escuchar mensajes de voz

**TE / EP**

*Con el teléfono colgado*



Pulse **MENSAJE** hasta que aparezca el registro **MVS** deseado.

Descuelgue.

**TE / TR / EP / KX-HGT100**



Descuelgue.

Entre **\*38**.

Entre **3**.

**TE / TR / EP / KX-HGT100**

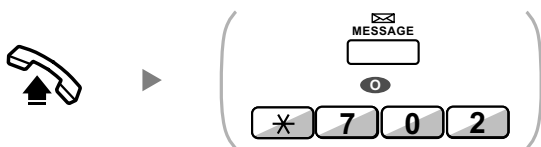

Descuelgue.

Pulse **MENSAJE** o entre **\*702**.

### Para borrar el mensaje de voz que está escuchando

**TE / TR / EP / KX-HGT100**

*Al escuchar el mensaje de voz*



Entre **3**.

Pulse **GUARDAR** o introduzca **1** para confirmar.



- Podrá realizar distintas operaciones si introduce determinados números cuando escucha un mensaje de voz grabado utilizando alguno de los métodos anteriores. Las opciones disponibles son las siguientes:



Nº de operación	Operaciones
<b>1</b> / <b>#</b> <b>*</b>	Para reproducir el mensaje de voz desde el principio
<b>2</b>	Para pasar al mensaje de voz siguiente
<b>3</b>	Para borrar el mensaje de voz (Pulse la tecla MARCACIÓN AUTOMÁTICA / GUARDAR o introduzca 1 para confirmar.)
<b>4</b>	Para llamar al llamante que le ha dejado el mensaje de voz <sup>*1</sup>
<b>5</b>	Para volver al mensaje de voz anterior
<b>#</b> <b>6</b>	Para dejar un mensaje de voz directamente en el buzón de mensajes de otra extensión (Introduzca el número de extensión deseado.)
<b>#</b> <b>8</b>	Para reproducir su mensaje de bienvenida y grabar un mensaje de voz en su buzón de mensajes
<b>#</b> <b>9</b>	Para finalizar la llamada

\*1 Esta operación no está disponible para KX-HGT100.

- Además de la información del llamante que se graba en el registro de llamadas, la siguiente información del registro MVS se graba con los mensajes de voz que dejan los llamantes:
  - Nombre del llamante
  - Número de teléfono del llamante
  - Hora en la que se inició la grabación
  - Estado del mensaje de voz
    - "Nuevo" se visualiza para los mensajes de voz que no se han escuchado anteriormente.
    - "Viejo" se visualiza para los mensajes de voz que se han escuchado anteriormente.

Tenga en cuenta que la información que se visualiza en la pantalla es posible que varíe en función de la información recibida y del tipo de teléfono utilizado. Sólo los usuarios de un TE con pantalla de 6 líneas podrán visualizar toda la información anterior.
- Puede bloquear la pantalla del registro MVS si utiliza un PIN (Número de identificación personal) de extensión para evitar que otros usuarios visualicen la información y reproduzcan sus mensajes de voz (Bloqueo de la pantalla). Consulte "3.1.2 Ajustes para el modo de programación".
- Si su teléfono dispone de la tecla Mensaje para otra extensión, podrá acceder al buzón de mensajes de otra extensión y escuchar los mensajes de voz para dicha extensión.
- Si tiene un mensaje de voz nuevo en su buzón de mensajes, escuchará el tono de marcación 4 al descolgar. Además, si su teléfono dispone de la tecla Mensaje o del indicador Mensaje / Timbre, la tecla o el indicador correspondiente se iluminará cuando le dejen un mensaje de voz.

#### Tono de marcación 4



## 1.6.2 Utilizar la mensajería de voz (Mensaje de voz integrado simplificado [MVS])

### Para escuchar mensajes de voz cuando la pantalla está bloqueada

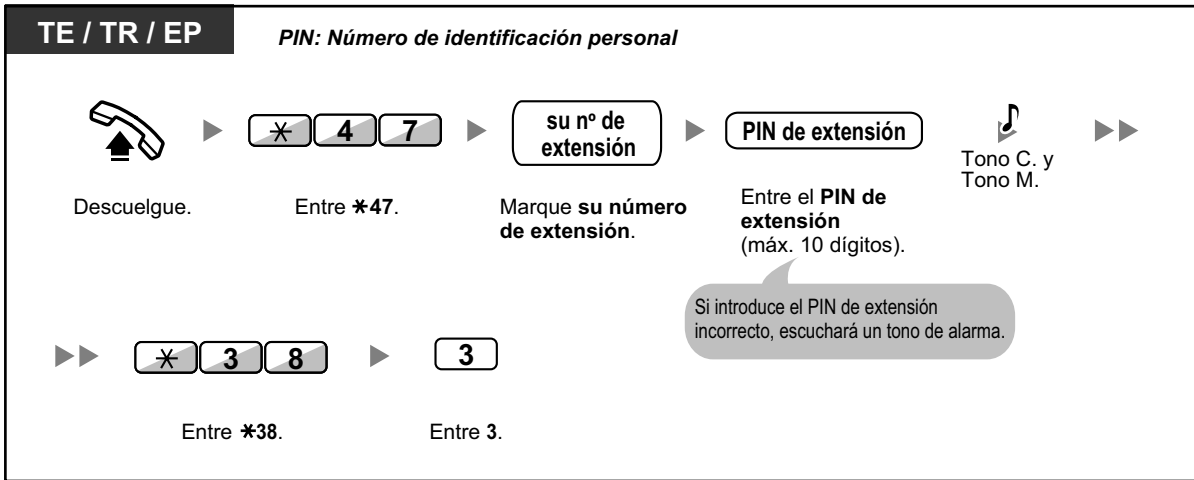

- Si pulsa la tecla Mensaje con el teléfono colgado para reproducir mensajes de voz, el Bloqueo de la pantalla se desactivará de forma temporal.

### Para borrar mensajes de voz desde el registro MVS

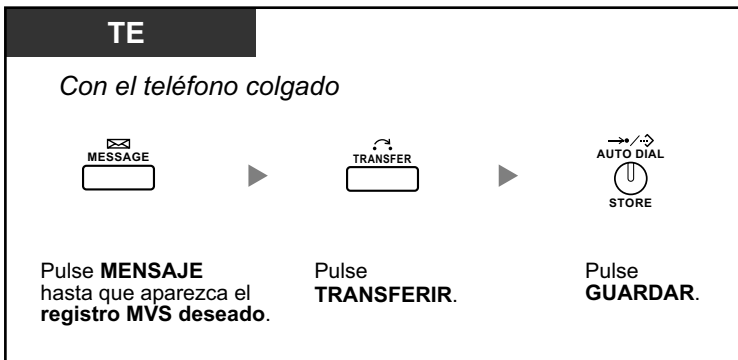

## ◆◆ Acceder a su buzón de mensajes desde un teléfono externo

Puede acceder de forma remota a su buzón de mensajes y realizar cualquier operación de la función MVS a través de una línea externa, como si estuviera en su propia extensión.

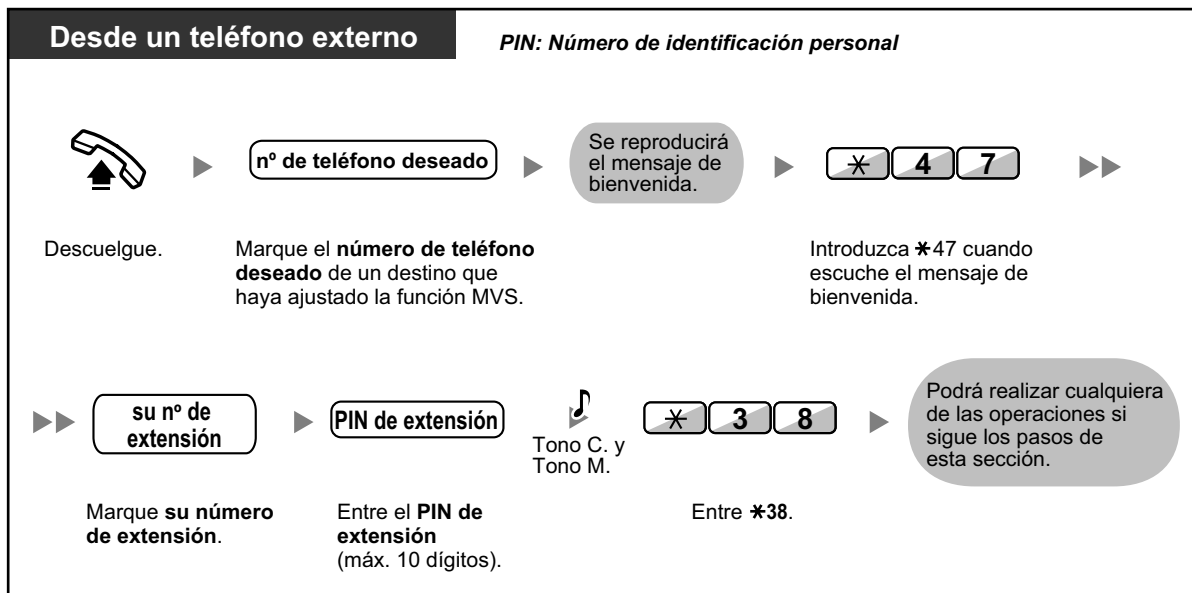

- Si escucha un tono de reorden cuando intenta dejar un mensaje de voz directamente en el buzón de mensajes de otra extensión significa que este buzón de mensajes no está disponible. Puede introducir otro número de extensión pulsando "\*".
- Cuando acceda a su buzón de mensajes desde un teléfono externo, no podrá llamar a los llamantes que le hayan dejado mensajes de voz pulsando 4 cuando escuche el mensaje de voz.

### Para escuchar los mensajes de voz que le han dejado en el buzón de mensajes de otra extensión

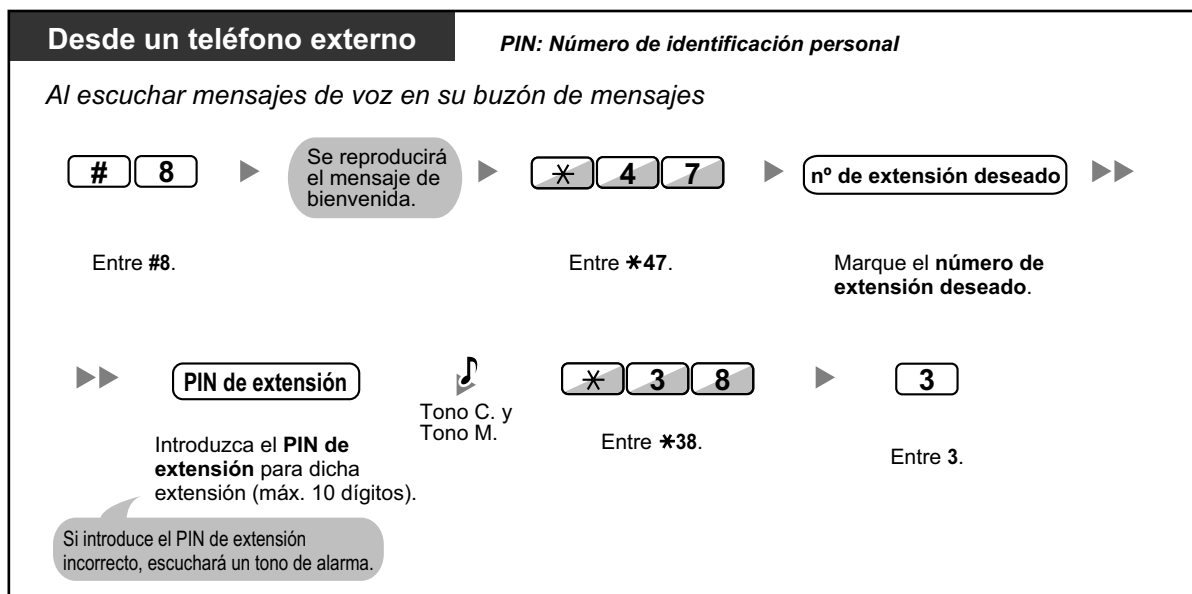

### ◆◆ Acceder al buzón de mensajes de otra extensión desde su extensión

Puede acceder al buzón de mensajes de otra extensión (por ejemplo, para grabar un mensaje de bienvenida para dicha extensión) si sigue los pasos que se describen a continuación:

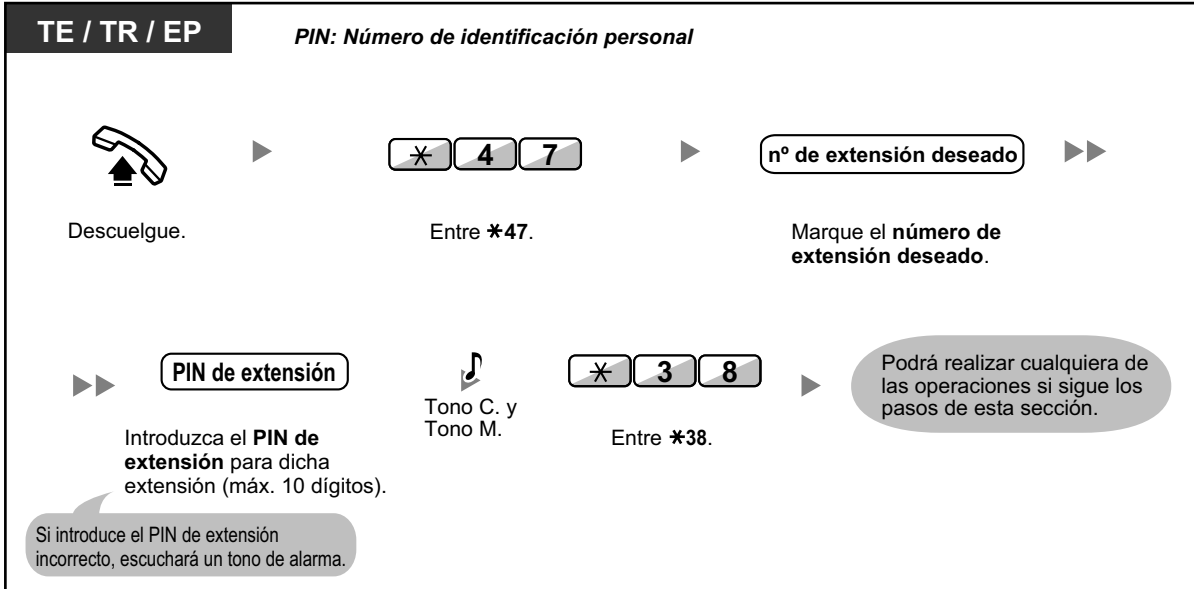

## 1.6.3 Mostrar un mensaje en la pantalla del teléfono del llamante (Mensaje en ausencia)

Puede mostrar la razón de que no conteste, si el usuario utiliza un teléfono específico con pantalla Panasonic. Existen ocho mensajes preprogramados y uno para su mensaje personal (16 caracteres). El mensaje seleccionado aparece en la pantalla del teléfono.

Nº de mensaje	Mensaje (Ejemplo)
1	Will Return Soon
2	Gone Home
3	At Ext %%% (Número de extensión)
4	Back at %:%% (Hora:Minuto)
5	Out until %/%% (Mes / Día)
6	In a Meeting
7	
8	
9	Un mensaje asignado para cada extensión. (Mensaje en ausencia personal)

### Para activar

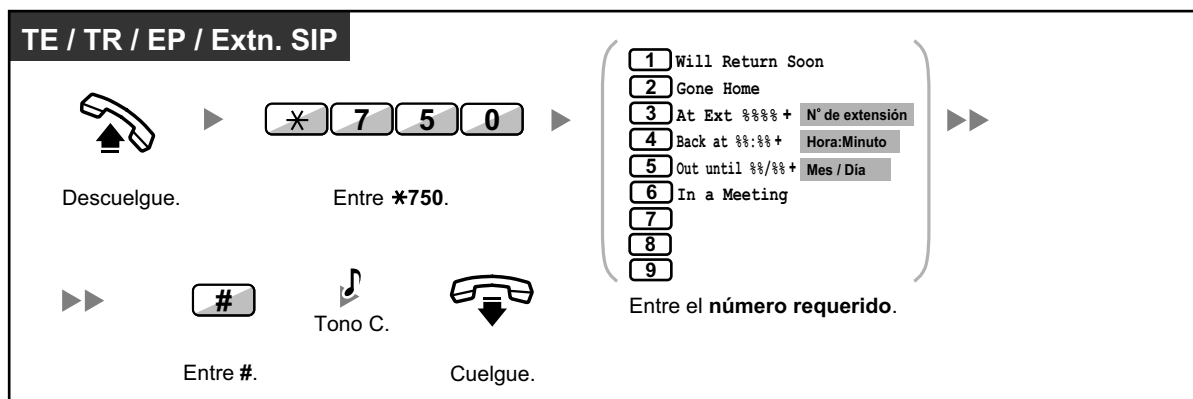

### Para cancelar

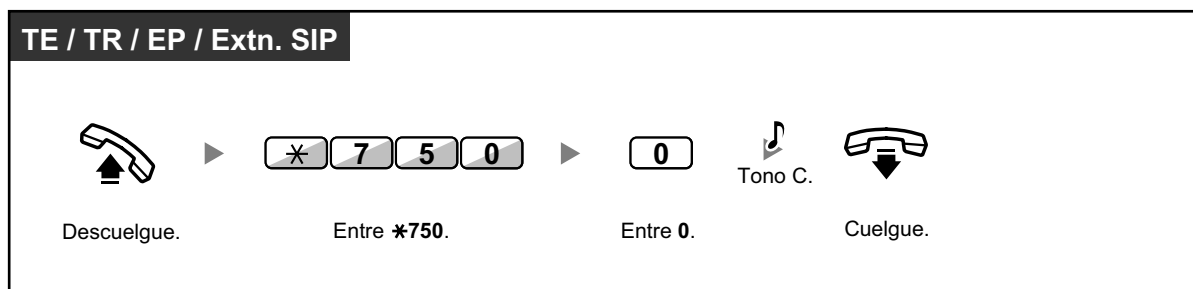

### 1.6.3 Mostrar un mensaje en la pantalla del teléfono del llamante (Mensaje en ausencia)

---



- Entre el valor deseado en las posiciones "%". Debe entrar el número correcto de caracteres representados por "%" utilizando las teclas de 0 a 9, o \*.
- Puede cambiar los mensajes preprogramados a través de la programación del sistema.
- Para crear su mensaje personal (Mensaje nº 9), consulte "3.1.2 Ajustes para el modo de programación".

## 1.6.4 Evitar que otras personas utilicen su teléfono (Bloqueo de la marcación de la extensión)

Puede bloquear su extensión para que el resto de usuarios no puedan realizar llamadas externas no autorizadas.

Esta función también se conoce con el nombre de Bloqueo electrónico de la extensión.

### Para bloquear

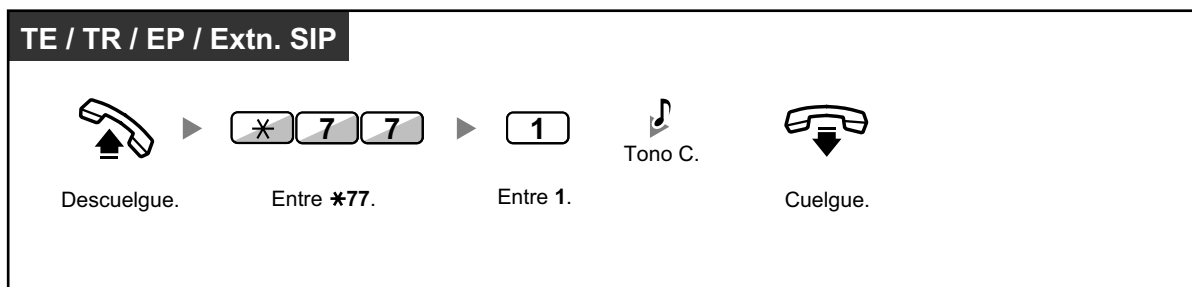

### Para desbloquear

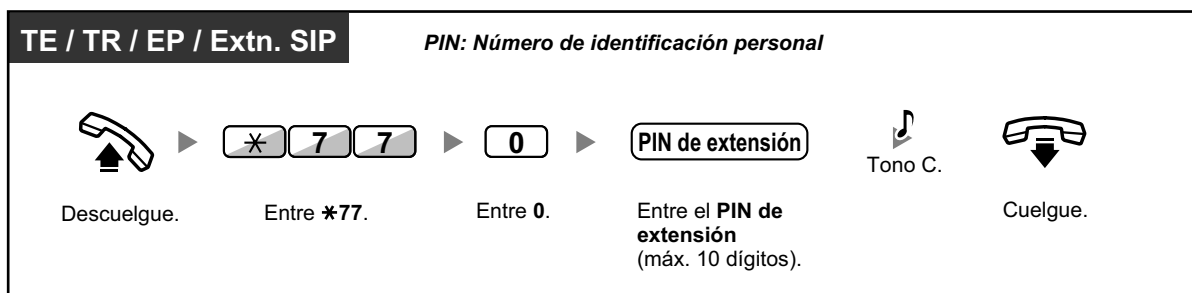

- Si olvida el PIN de extensión o no puede desbloquear su extensión, consulte con el administrador. Puede borrar el PIN de extensión. A continuación, puede ajustar el nuevo PIN y desbloquear la extensión introduciéndolo.
- Si su extensión está bloqueada con esta función, no puede aplicar funciones de la siguiente forma:
  - Realizar llamadas externas
  - Cambiar el destino del desvío de llamadas
- Si no define el PIN de extensión, no podrá bloquear ni desbloquear la extensión.

### Realizar una llamada externa cuando su extensión esté bloqueada

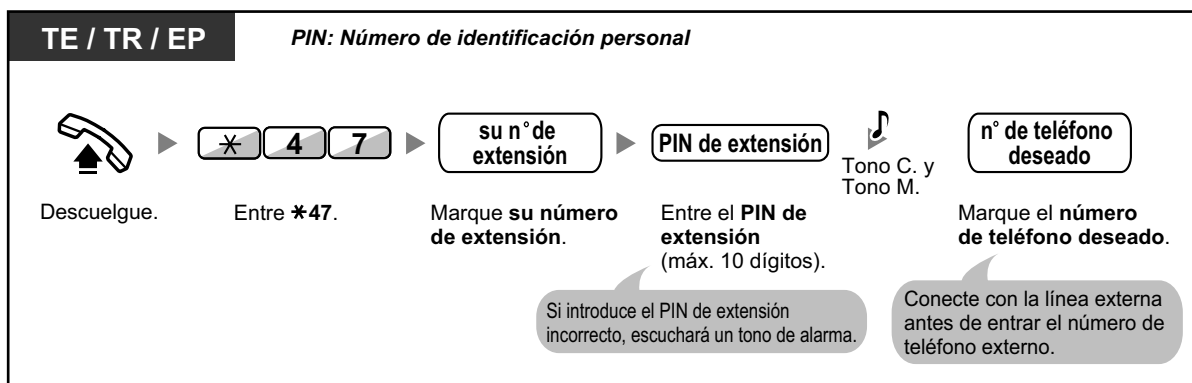

#### 1.6.4 Evitar que otras personas utilicen su teléfono (Bloqueo de la marcación de la extensión)

---



- Después de realizar una llamada externa, el Bloqueo de la marcación de la extensión se vuelve a activar automáticamente.



# 1.7 Realizar / Contestar a un anuncio

## 1.7.1 Megafonía

- ♦♦ Megafonía de grupo
- ♦♦ Enviar a megafonía y transferir una llamada

### ♦♦ Megafonía de grupo

Puede realizar un anuncio de voz a los teléfonos específicos y / o a los altavoces externos en un grupo predefinido de forma simultánea.

#### Enviar a megafonía

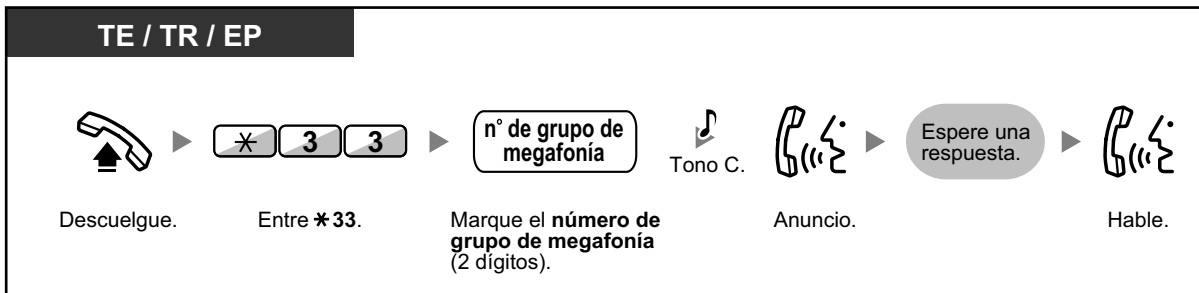

- Si el grupo que ha recibido megafonía ya se había utilizado en megafonía, escuchará un tono de ocupado.

### ♦♦ Enviar a megafonía y transferir una llamada

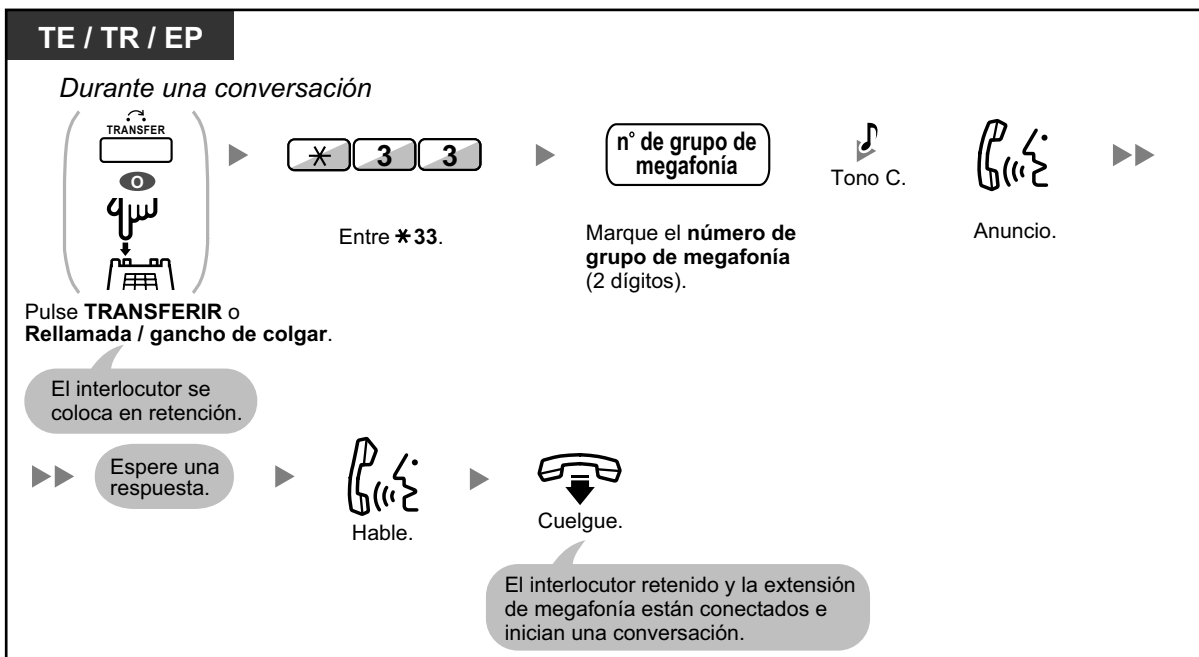

## 1.7.1 Megafonía

---



- Después de colgar, el interlocutor puede llamar a la otra persona que responde a la megafonía.

## 1.7.2 Contestar / denegar un anuncio de megafonía

### Contestar

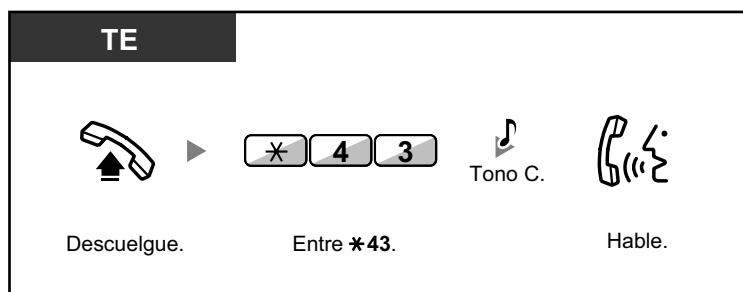

### Permitir / denegar un aviso de megafonía (Denegar megafonía)

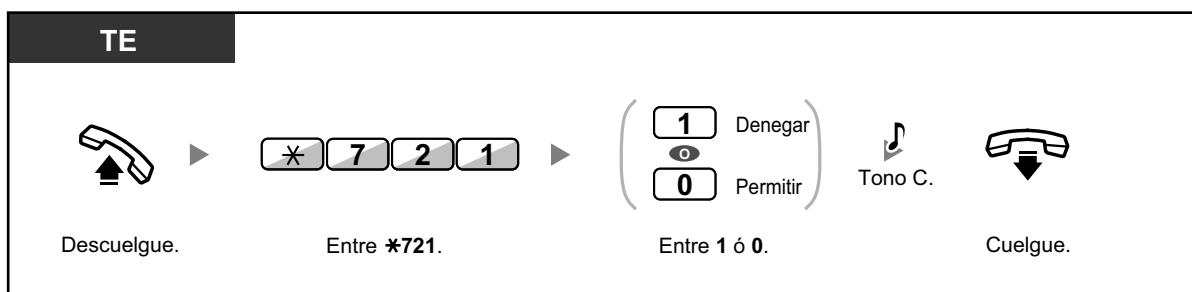

- Las siguientes extensiones no pueden recibir un aviso de megafonía:
  - Extensión portátil
  - Teléfono regular
  - Teléfono específico que suene o que esté ocupado
  - Teléfono específico que se encuentre en el modo Denegar megafonía
  - Teléfono específico que se encuentre en el modo NOM
- Es posible que algunos usuarios de TEs-IP requieran de la programación del sistema para recibir anuncios de megafonía.
- Aunque el aviso de megafonía no se reciba en su extensión, puede contestarlo, si se envía a su grupo de megafonía.

## 1.7.3 Realizar una llamada al grupo de conferencia

Puede llamar a múltiples interlocutores, asignados como miembros de un grupo (grupo de conferencia), y establecer una conversación con múltiples usuarios con los interlocutores llamados. Puede realizar una llamada al grupo de conferencia tanto a extensiones como a líneas externas (incluyendo líneas analógicas). Están disponibles los dos modos siguientes:

- **Modo Conferencia:** los interlocutores llamados pueden unirse a la conversación automáticamente. (◆◆ Modo Conferencia)
- **Modo Multidifusión:** los interlocutores llamados pueden escuchar el anuncio de voz del llamante y, a continuación, pueden unirse a la conversación a través del llamante. (◆◆ Modo Multidifusión)



- Si marca un número del grupo de conferencia que esté en uso por otra conversación, escuchará un tono de ocupado y no podrá establecer una conversación con múltiples usuarios.
- Si no conecta líneas externas libres necesarias para todos los miembros asignados en el grupo de conferencia, escuchará un tono de reorden y no podrá realizar una llamada al grupo de conferencia.
- Al realizar una llamada al grupo de conferencia a un interlocutor externo, el número CLIP para dicha llamada será el que selecciona para realizar llamadas a una línea externa. Consulte "1.8.4 Visualización del número de teléfono en el teléfono del emisor y del receptor (Presentación del nº del llamante / conectado [CLIP / COLP])".

### ◆◆ Modo Conferencia

Si se selecciona este modo a través de la programación del sistema, los interlocutores llamados podrán unirse a la conversación simplemente descolgando. El llamante podrá finalizar manualmente la conversación con un interlocutor específico.

#### Realizar / contestar una llamada al grupo de conferencia (tanto para extensiones como para líneas externas)

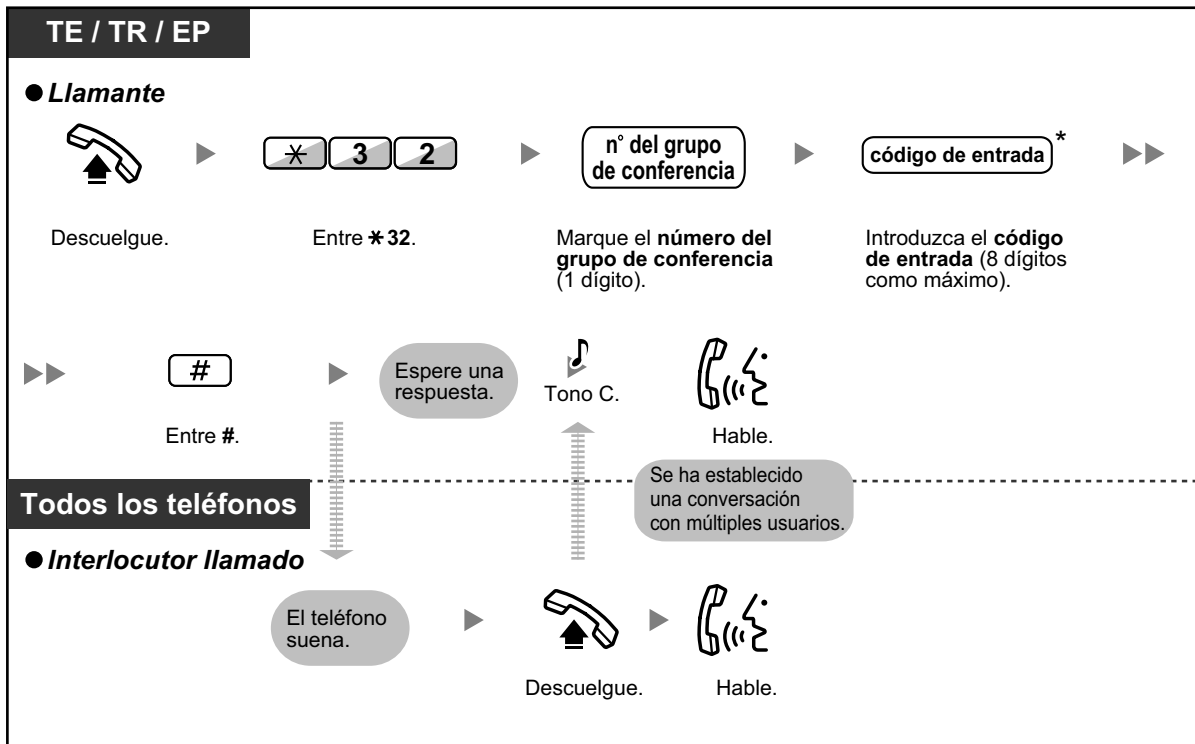



- \* Si no introduce un código de entrada cuando realice la llamada del grupo de conferencia, los teléfonos de las extensiones / externos podrán unirse a la conversación sin necesidad de introducir ningún código.
- Los códigos de entrada pueden estar formados por dígitos del "0" al "9". Cuando se utilice "\*" como un código de entrada, no podrá unirse nadie a la conversación que ya esté en curso. Para más información, consulte "◆◆ Unirse a una conversación transcurrido un período de tiempo".
- Se puede establecer una conversación con un máximo de 8 interlocutores (incluyendo el llamante).
- Con TE y EP KX-WT125 / KX-TCA175 / KX-TCA275 / KX-TCA185 / KX-TCA285 / KX-TCA385, una llamada al grupo de conferencia puede contestarse automáticamente sin descolgar. Este modo se selecciona a través de la programación del sistema.
- Si utiliza un TR, el llamante sólo podrá originar una llamada al grupo de conferencia y no podrá controlar manualmente el estado de la llamada de los interlocutores llamados.

### ◆ Para un interlocutor

Para finalizar una conversación con un interlocutor específico

TE / EP

*Durante una conversación*

- **Para finalizar una conversación con un interlocutor específico**



(SDE)

Pulse SDE.
- **Para finalizar una conversación con el interlocutor que se incorporó último a la conversación**



TRANSFER

Pulse TRANSFERIR.
- **Para desconectar al interlocutor que se incorporó a la conversación en último lugar desde la llamada al grupo de conferencia**



R  
FLASH/  
RECALL

Pulse R (FLASH) / RELAMADA.



- En este caso, deberá ajustar la tecla R (FLASH) / RELAMADA al modo R (Flash) / Rellamada a través de la programación del sistema.

## ◆◆ Modo Multidifusión

Si se selecciona este modo a través de la programación del sistema, el llamante podrá llamar a múltiples interlocutores de un grupo de conferencia, realizar un aviso de voz y, a continuación, establecer una conversación con múltiples usuarios con los interlocutores llamados. Esta conversación la escucharán todos

### 1.7.3 Realizar una llamada al grupo de conferencia

los interlocutores llamados. Los interlocutores llamados podrán escuchar el aviso simplemente descolgando. Podrán enviar un tono de notificación si desean unirse a la conversación.

#### Realizar / contestar una llamada al grupo de conferencia (tanto para extensiones como para líneas externas)

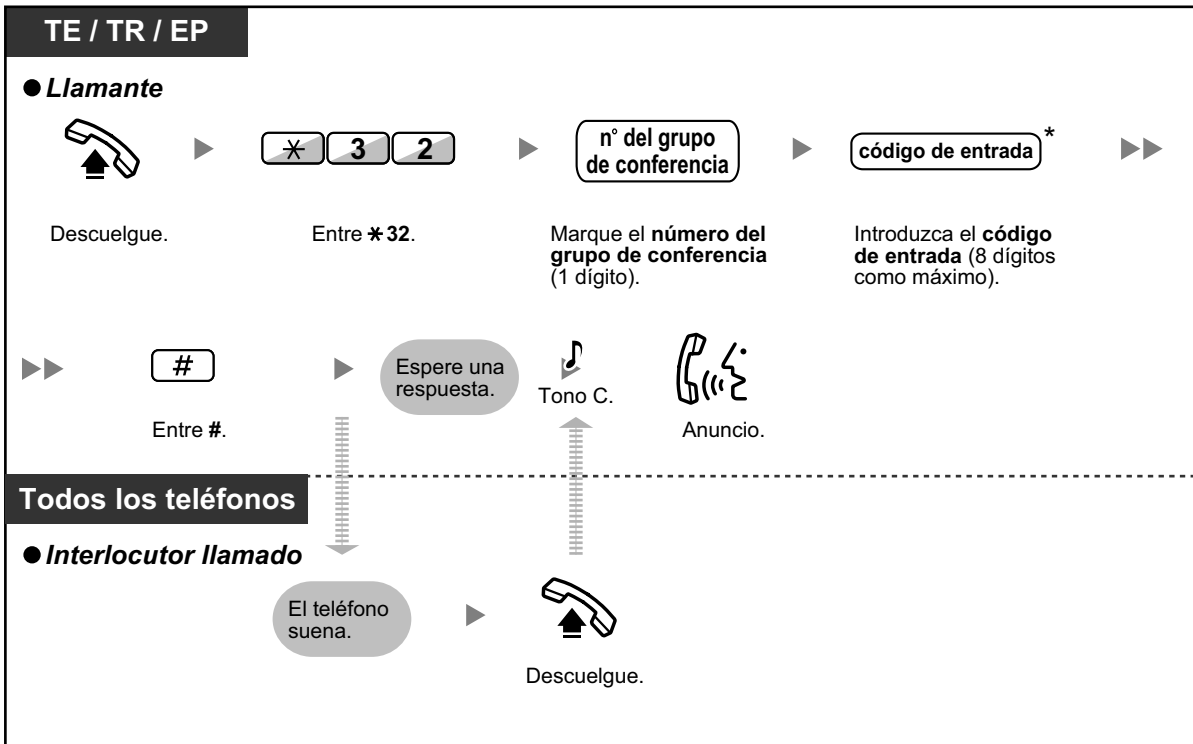

- \* Si no introduce un código de entrada cuando realice la llamada del grupo de conferencia, los teléfonos de las extensiones / externos podrán unirse a la conversación sin necesidad de introducir ningún código.
- Los códigos de entrada pueden estar formados por dígitos del "0" al "9". Cuando se utilice "\*" como un código de entrada, no podrá unirse nadie a la conversación que ya esté en curso. Para más información, consulte "◆◆ Unirse a una conversación transcurrido un período de tiempo".
- Con TE y EP KX-WT125 / KX-TCA175 / KX-TCA275 / KX-TCA185 / KX-TCA285 / KX-TCA385, una llamada al grupo de conferencia puede contestarse automáticamente sin descolgar. Este modo se selecciona a través de la programación del sistema.
- Si utiliza un TR, el llamante sólo podrá originar una llamada al grupo de conferencia y no podrá controlar manualmente el estado de la llamada de los interlocutores llamados.

#### ◆ Para un interlocutor

Para realizar una conversación con un interlocutor específico



Para mantener una conversación con un interlocutor en el orden preasignado del grupo

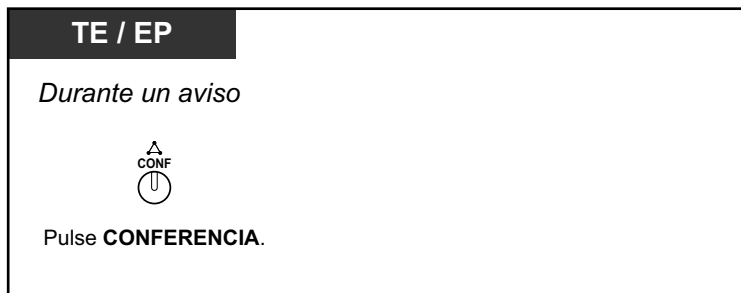

Para finalizar una conversación con un interlocutor específico



- En este caso, deberá ajustar la tecla R (FLASH) / RELLAMADA al modo R (Flash) / Rellamada a través de la programación del sistema.

◆ Para una extensión llamada

Para enviar un tono de notificación al llamante y unirse a la conversación

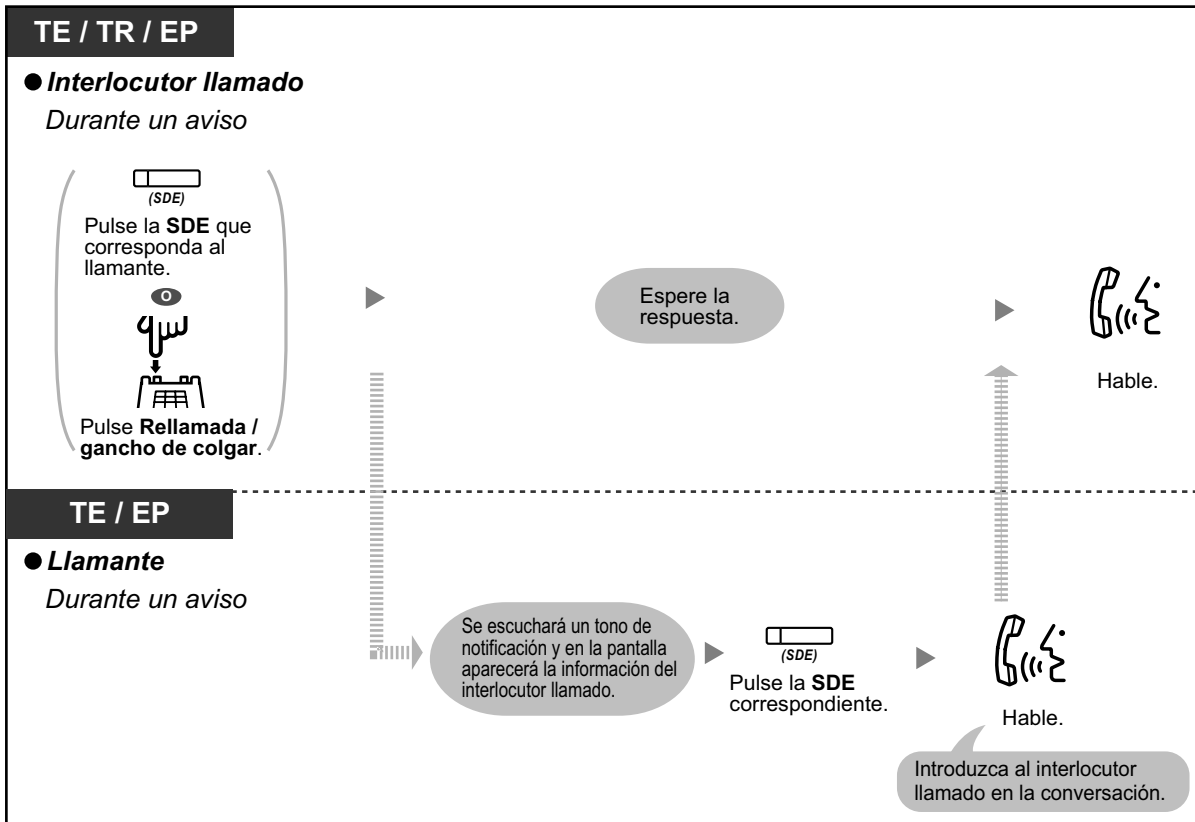

- Un máximo de 32 interlocutores (incluyendo el llamante) pueden unirse a la conferencia. Sin embargo, sólo un máximo de 8 interlocutores (incluyendo el llamante) pueden unirse a la conversación. El resto de interlocutores sólo podrán escuchar el anuncio o la conversación.



• **Pulsar para Hablar**

Si selecciona el modo Multidifusión y este modo a través de la programación del sistema, los usuarios de la extensión llamada podrán unirse a la conversación pulsando cualquier tecla de marcación (0–9, \*, #) durante el aviso de voz.

El llamante puede crear un sistema de megafonía inalámbrico con EPs. Todos los usuarios de la EP llamada escucharán el aviso de voz. Entonces, cualquier usuario de la EP podrá responder pulsando cualquier tecla de marcación, y su respuesta la escucharán todos los interlocutores llamados.

◆◆ **Unirse a una conversación transcurrido un período de tiempo**

Los teléfonos de las extensiones / externos pueden unirse a la conversación con múltiples usuarios ya iniciada, utilizando esta función. Por ejemplo, si los miembros del grupo de conferencia no pueden responder cuando se realiza una llamada del grupo de conferencia, pueden unirse más tarde a la conversación con múltiples usuarios utilizando esta función. Podrán unirse a la conversación desde teléfonos externos (a través de DISA o línea dedicada) o desde extensiones (incluyendo extensiones SIP). Esta función está disponible para ambos modos: modo Conferencia y modo Multidifusión.



Por motivos de seguridad, puede definir un código de entrada específico para la llamada al grupo de conferencia. Para unirse a la conversación, los teléfonos de las extensiones / externos deben introducir el mismo código de entrada. Por lo tanto, deberá informar con antelación del código de entrada a los interlocutores que se incorporarán a la conversación.

◆ Para una extensión que inicia la conversación

Realizar una llamada al grupo de conferencia con un código de entrada

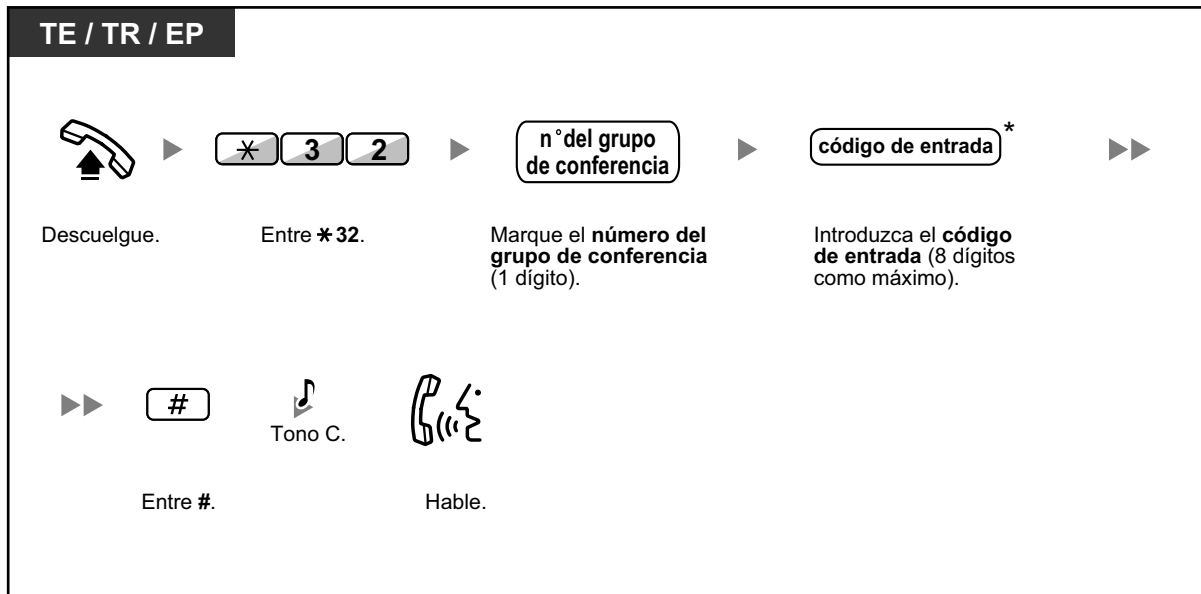

◆ Para una extensión que se une a la conversación

Unirse a una conversación con un código de entrada

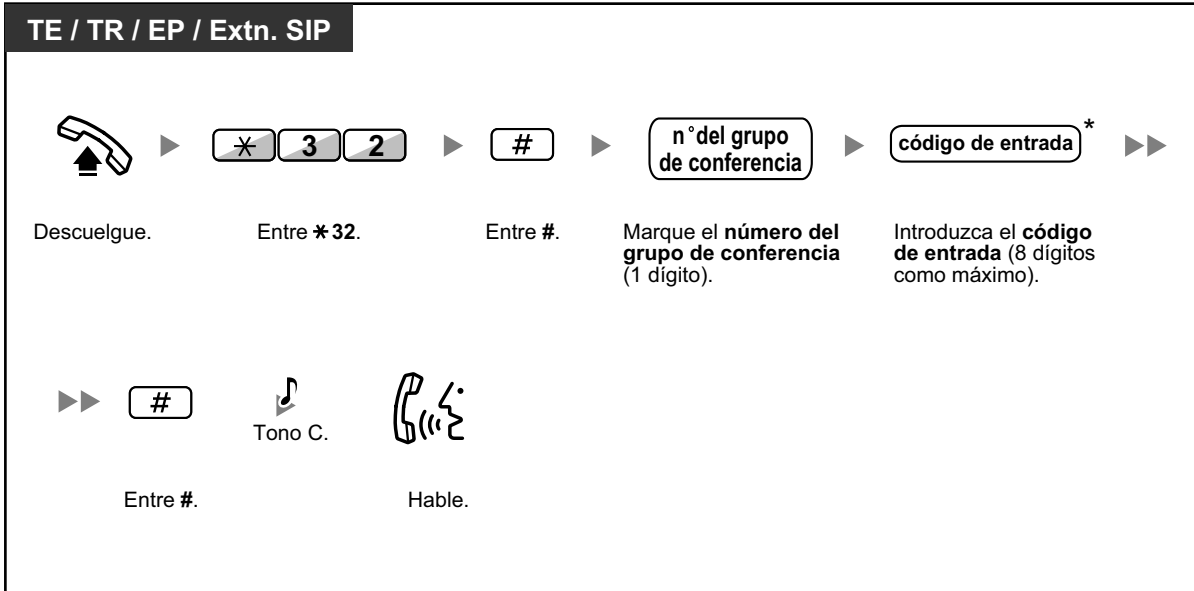

- \* Si no introduce un código de entrada cuando realice la llamada del grupo de conferencia, los teléfonos de las extensiones / externos podrán unirse a la conversación sin necesidad de introducir ningún código.
- Los códigos de entrada pueden estar formados por dígitos del "0" al "9". Cuando se utilice "\*" como un código de entrada, no podrá unirse nadie a la conversación que ya esté en curso.
- Cuando utilice un teléfono externo (a través de DISA o línea dedicada), podrá unirse a la conversación después de acceder a su extensión utilizando la CDS móvil.
- Los teléfonos de las extensiones / externos sólo pueden unirse a la conversación utilizando esta función, una vez establecida la llamada al grupo de conferencia entre la extensión que inició la conversación y como mínimo un miembro.
- Para unirse a una conversación que ya esté en curso, las extensiones / teléfonos externos deberán utilizar una extensión libre sin llamadas en retención.
- Si la conversación ha alcanzado el número máximo de participantes, no podrá utilizarse esta función para unirse a la conversación.



• **Iniciar una llamada al grupo de conferencia con la función Respuesta automática con manos libres**

Si la función Respuesta automática con manos libres está activada como mínimo con un miembro del grupo de conferencia, la llamada podrán contestarse automáticamente y la conversación empezará sólo con un participante (el llamante). Entonces, un máximo de 6 participantes podrán usar la función Unirse a una conversación transcurrido un período de tiempo para unirse a la conversación.

## 1.8 Ajustar el teléfono según sus necesidades

### 1.8.1 Ajustar la alarma (Aviso temporizado)

Puede recibir una alarma en el teléfono para recordarle una reunión, una cita o también como despertador. La alarma se puede producir una vez o dos al día (todos los días hasta que se cancele) a una hora predefinida. Si descuelga para contestar, escuchará un tono de marcación especial o un mensaje pregrabado.

#### Para activar

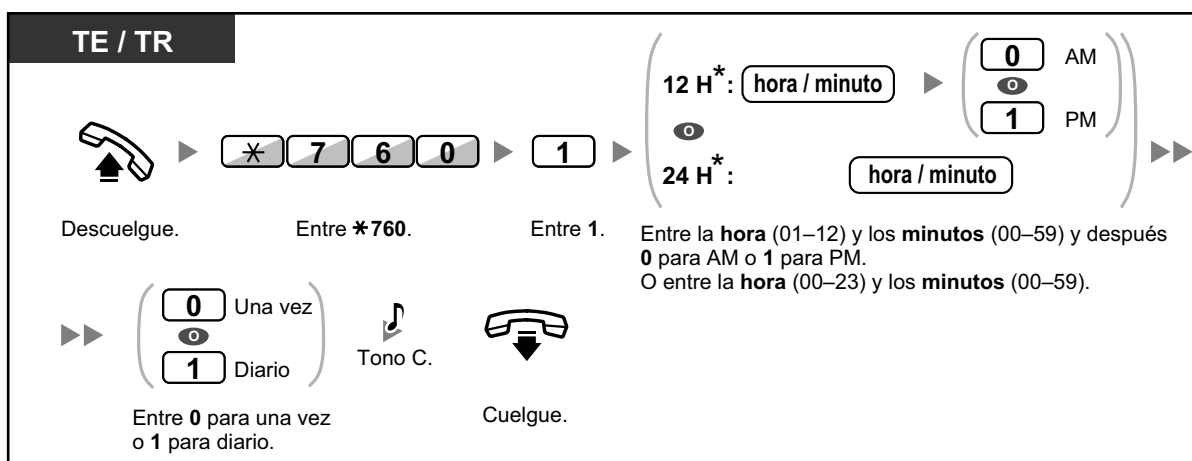

- \* Introduzca la hora en el formato asignado a su central (12 horas ó 24 horas).

#### Para cancelar

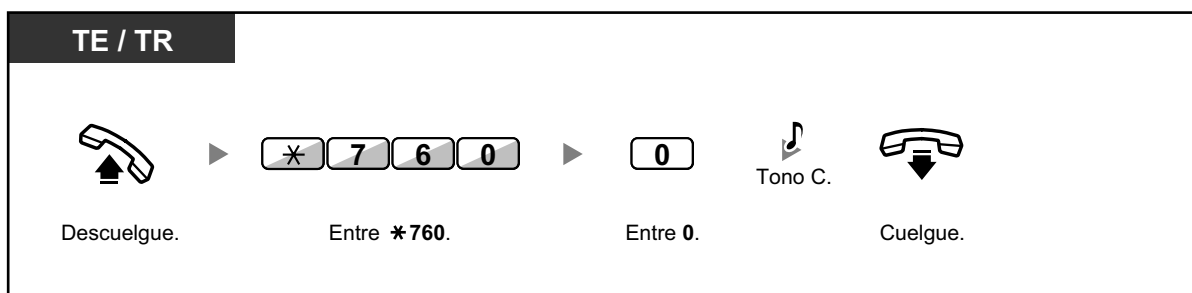

#### Detener o contestar la devolución de llamada

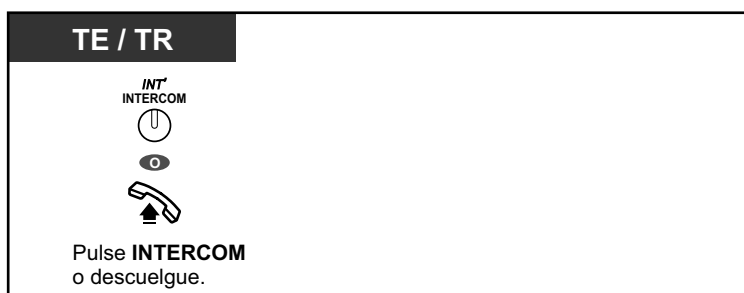

## 1.8.1 Ajustar la alarma (Aviso temporizado)

---

### Confirmar



- También puede confirmar el aviso temporizado utilizando la tecla soft.
- La alarma continúa sonando durante los segundos preprogramados.
- **Si recibe una llamada entrante durante la devolución de llamada**, el timbre empieza a sonar cuando la devolución de llamada termina.
- **Si está manteniendo una conversación telefónica que excede el tiempo de alarma**, la devolución de llamada empezará después de la conversación.

## 1.8.2 Rechazar las llamadas entrantes (No molesten [NOM])

- ◆◆ No molesten (NOM)
- ◆◆ Cambiar el estado de DSV / NOM utilizando la tecla fija DSV / NOM

### ◆◆ No molesten (NOM)

Puede ajustar esta función para evitar que las llamadas entrantes suenen en su extensión. Le puede ser útil cuando, por ejemplo, se encuentre en una reunión o esté ocupado.

#### Para activar / cancelar

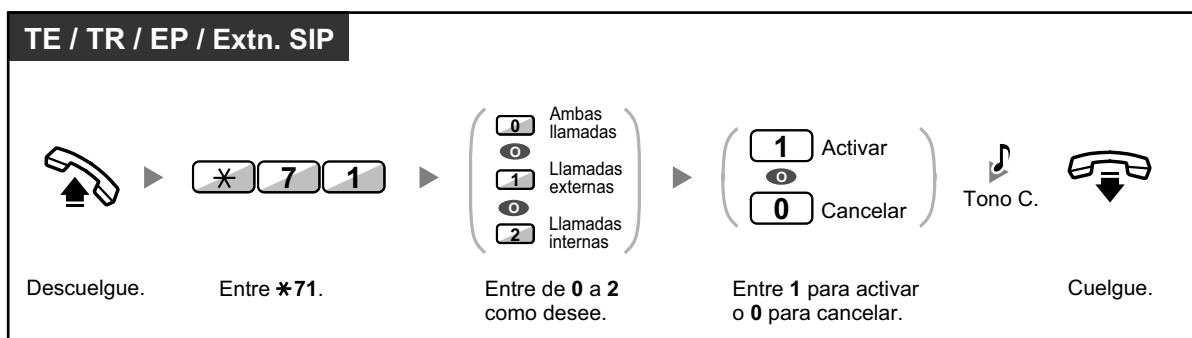

- Si utiliza un teléfono específico, puede ajustar o cancelar No molestar pulsando la tecla DSV / NOM (tecla fija) en vez de "\*710".



- El indicador de la tecla DSV / NOM muestra el estado actual de la siguiente forma:  
**Apagado:** Ambas funciones no están ajustadas.  
**Illuminado en rojo:** Modo DSV  
**Parpadea lentamente en rojo:** Modo NOM
- El sistema dispone de dos métodos: (1) Modo de conmutación de ciclo DSV / NOM y (2) Modo de ajuste DSV / NOM. Si no está seguro del modo que utiliza el sistema, consulte a su administrador.

#### (1) Si se encuentra en el Modo de conmutación de ciclo DSV / NOM:

Si pulsa la tecla DSV / NOM (tecla fija) mientras esté en estado inactivo el ajuste cambiará como se indica a continuación:

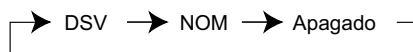

#### (2) Si se encuentra en el Modo de ajuste DSV / NOM:

Si pulsa la tecla DSV / NOM (tecla fija) mientras esté en estado inactivo podrá cambiar el estado de DSV / NOM y ajustar el destino de DSV (consulte "◆◆ Cambiar el estado de DSV / NOM utilizando la tecla fija DSV / NOM").

#### Nota

Una tecla DSV / NOM (tecla personalizable) siempre se encuentra en el Modo de conmutación de ciclo DSV / NOM: el modo no se puede cambiar.

## 1.8.2 Rechazar las llamadas entrantes (No molesten [NOM])

---

- Si su extensión tiene esta función ajustada, una extensión llamante escuchará el tono NOM.
- Si se ajusta esta función, la función desvío de llamadas (DSV) no funciona.
- Las extensiones especificadas pueden anular esta función y llamar a extensiones NOM (Ignorar NOM).
- Al realizar una llamada utilizando una tecla NEE a una extensión NEM con la función NOM ajustada, esta función se desactivará de forma temporal.
- Si las llamadas internas se ajustan para que se gestionen de forma diferente a las llamadas externas (ajustar / cancelar NOM), le recomendamos que ajuste las teclas DSV / NOM—Llamadas externas y DSV / NOM—Llamadas internas, ya que:
  - a. patrones de luz de la tecla DSV / NOM—Ambas llamadas (incluyendo la tecla DSV / NOM [tecla fija]) indicarán el ajuste de las llamadas externas o de las llamadas internas, pero no de ambas.

### **Nota**

El icono NOM en la pantalla de la EP sólo refleja el ajuste de las llamadas externas.

- b. si pulsa la tecla DSV / NOM—Ambas llamadas (incluyendo la tecla DSV / NOM [tecla fija]) no cambiará el modo DSV ni NOM de las llamadas internas ni de las llamadas externas por separado.



### **Personalizar el teléfono**

- 3.1.3 Personalizar las teclas  
Cree o edite teclas DSV / NOM (Ambas llamadas, Llamadas externas, Llamadas internas).

## ◆◆ Cambiar el estado de DSV / NOM utilizando la tecla fija DSV / NOM

Con un teléfono específico (TE), podrá cambiar fácilmente el estado de DSV / NOM para las llamadas externas / internas sin borrar ningún destino de DSV previamente ajustado.



### Para cambiar el estado de DSV / NOM para las llamadas externas

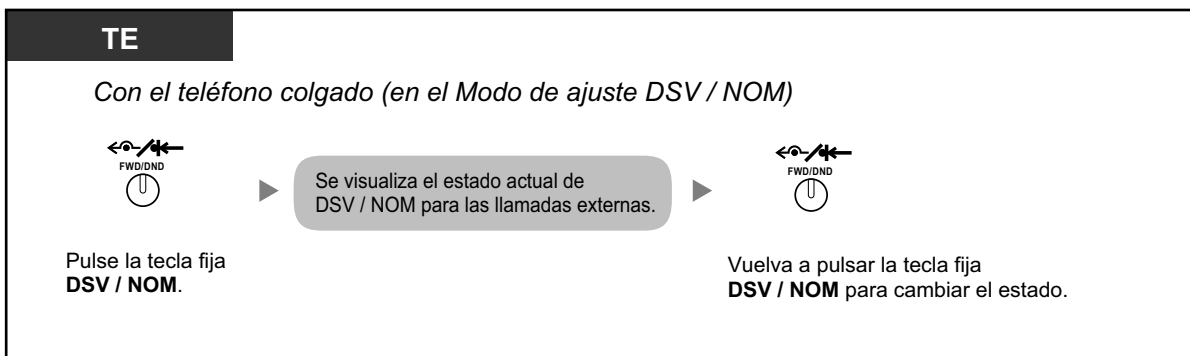

### Para cambiar el estado de DSV / NOM para las llamadas internas

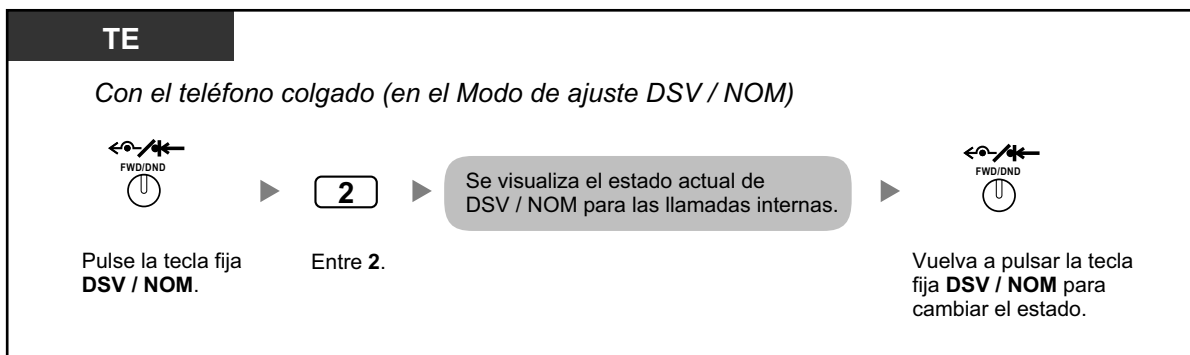

### Para ajustar y borrar DSV / NOM para las llamadas externas / internas

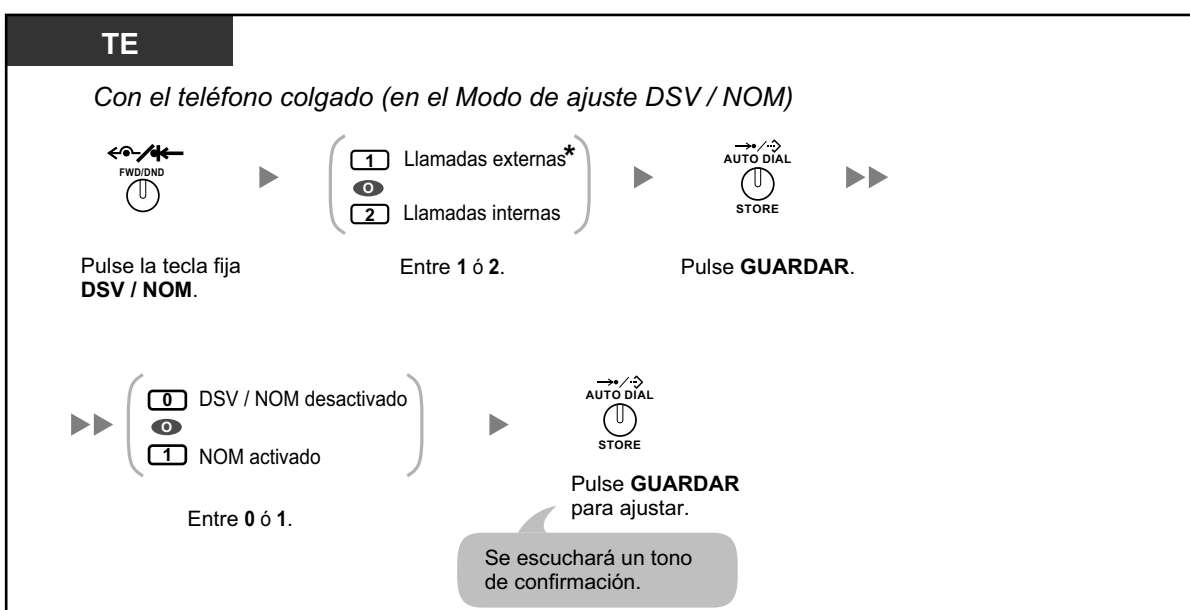

## 1.8.2 Rechazar las llamadas entrantes (No molesten [NOM])

---



- \* Este paso puede omitirse.



## 1.8.3 Recibir una llamada en espera (Llamada en espera / Aviso de llamada con el microteléfono descolgado [ALMD] / Aviso privado de llamada con el microteléfono descolgado [APLMD])

Durante una conversación, puede ser informado de una llamada en espera con un aviso de tono o de voz por el altavoz integrado o el microteléfono. (Por defecto: Desactivado—Ninguna llamada [Llamadas Internas] / Ningún tono [Llamadas externas])

### Tono de llamada en espera:

un tono de llamada en espera a través del altavoz integrado del TE / microteléfono del TR. Para cambiar el tono, consulte "3.1.2 Ajustes para el modo de programación".

### ALMD:

un aviso de voz a través del altavoz integrado

### APLMD:

un aviso de voz a través del microteléfono

### Establecer / cancelar las llamadas internas (Llamada en espera manual)

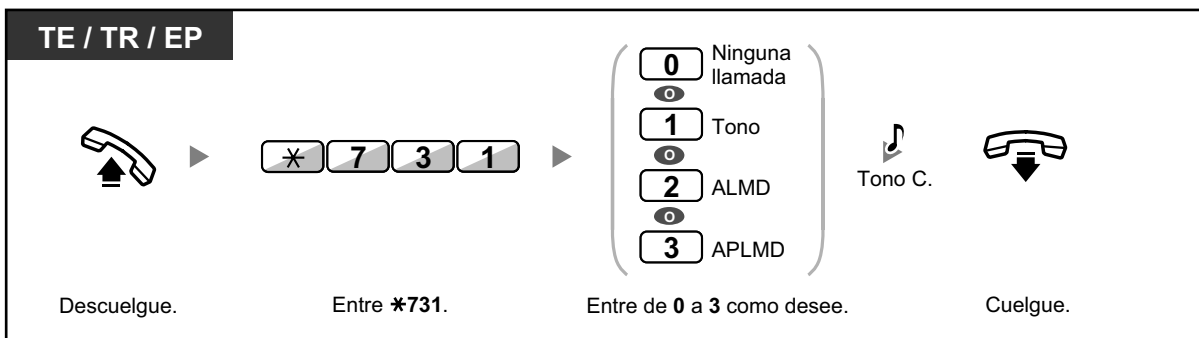

### Establecer / cancelar las llamadas externas (Llamada en espera automática)

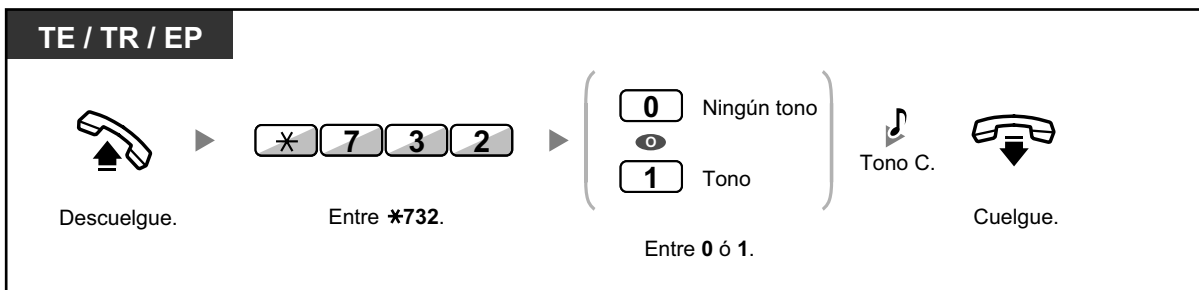

- ALMD sólo está disponible con algunos teléfonos específicos digitales.
- El Aviso privado de llamada con el microteléfono descolgado (APLMD) sólo está disponible con algunos teléfonos específicos digitales y con algunos teléfonos específicos IP. Además, tanto usted como el otro interlocutor deberán utilizar teléfonos compatibles.

## 1.8.4 Visualización del número de teléfono en el teléfono del emisor y del receptor (Presentación del nº del llamante / conectado [CLIP / COLP])

### CLIP:

Cuando realice una llamada externa, puede presentar el número de teléfono preprogramado al interlocutor llamado.

### COLP:

Cuando reciba una llamada externa, puede presentar el número de teléfono preprogramado al interlocutor llamado.

Puede seleccionar el número de teléfono enviado, el número de línea utilizado o el número asignado a su extensión.

Si selecciona "Pública", el interlocutor llamante / llamado ve el número de línea utilizado (número de abonado).

Si selecciona "Su extensión", verán el número de teléfono asignado a su extensión.

### Mostrar el número asignado a la línea externa o a su extensión

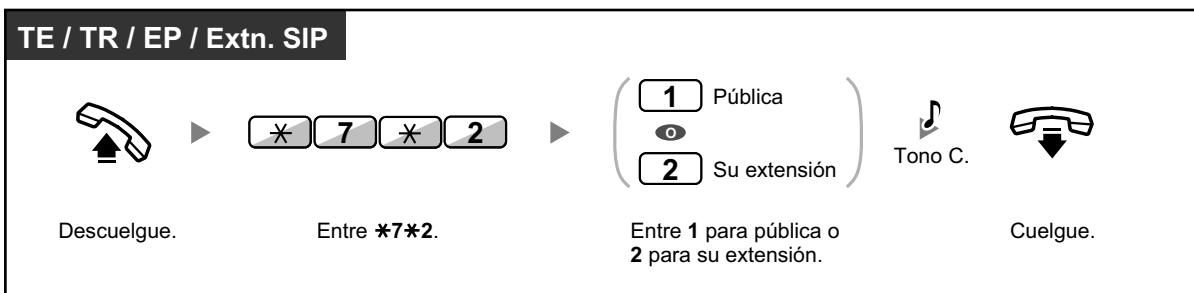

- La disponibilidad de esta función depende del servicio RDSI de la compañía telefónica.
- Cuando desvíe una llamada a un interlocutor externo, el número CLIP para dicha llamada será el del interlocutor llamante o el de la extensión de desvío en función de la programación del sistema.



- Si utiliza la tecla Grupo ICD para realizar una llamada a otro interlocutor, se utilizará el número de teléfono asignado al Grupo ICD.

## 1.8.5 Evitar que su número se visualice en el teléfono del interlocutor (Restricción de identificación del usuarioconectado [COLR])

Cuando reciba una llamada externa, puede seleccionar si el interlocutor verá su número de teléfono o no.

### Mostrar / evitar

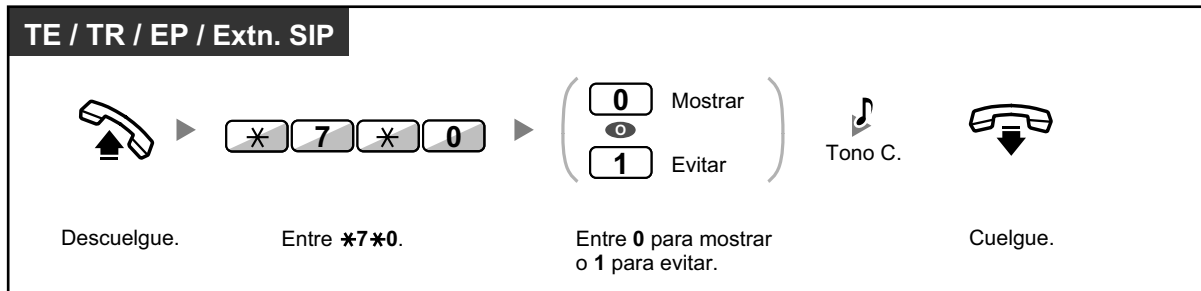

- Puede cambiar el modo pulsando la tecla COLR predefinida mientras el teléfono está colgado.  
El indicador de la tecla COLR muestra el estado actual de la siguiente forma:  
**Apagado:** muestra el número de teléfono.  
**Iluminado en rojo:** evita la visualización del número de teléfono.
- La disponibilidad de esta función depende del servicio RDSI de la compañía telefónica.



### Personalizar el teléfono

- 3.1.3 Personalizar las teclas  
Cree o edite una tecla Restricción de identificación del usuario conectado (COLR).

## 1.8.6 Evitar que su número se visualice en el teléfono del interlocutor llamado (Restricción de identificación del usuario llamante [CLIR])

Cuando realice una llamada externa, puede seleccionar si el interlocutor verá su número de teléfono o no.

### Mostrar / evitar

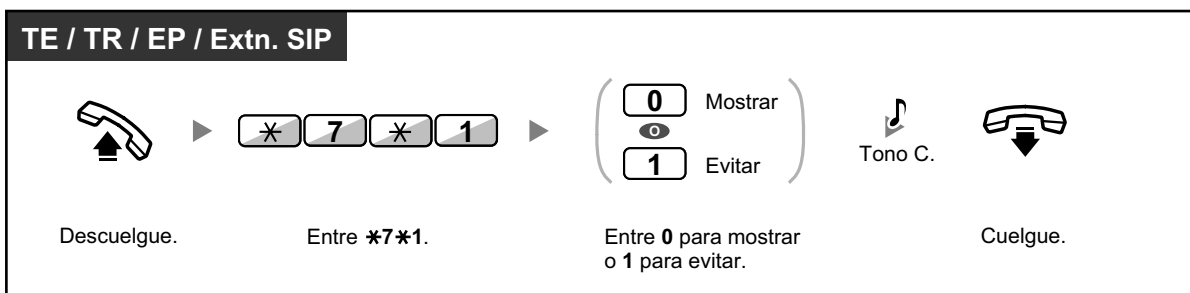

- Puede cambiar el modo pulsando una tecla CLIR predefinida mientras el teléfono está colgado.  
El indicador de la tecla CLIR muestra el estado actual de la siguiente forma:  
**Apagado:** muestra el número de teléfono.  
**Iluminado en rojo:** evita la visualización del número de teléfono.
- La disponibilidad de esta función depende del servicio RDSI de la compañía telefónica.



### Personalizar el teléfono

- 3.1.3 Personalizar las teclas  
Cree o edite una tecla Restricción de identificación del usuario llamante (CLIR).

## 1.8.7 Evitar que otras personas se incorporen a la conversación (Denegar Ignorar Ocupado)

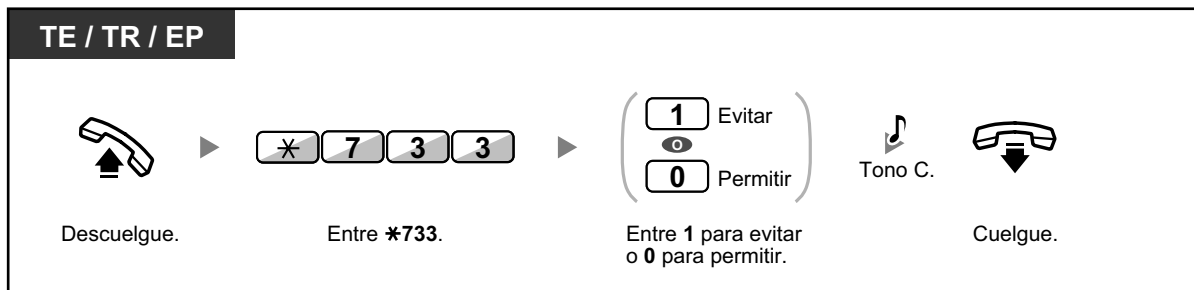

- Es posible que algunas extensiones no puedan utilizar esta función.

## 1.8.8 Activar la música de fondo (MDF)

Puede escuchar música de fondo por el altavoz del teléfono mientras éste esté colgado. Se puede conectar una fuente de música externa, como una radio. Si su extensión está ocupada (descuelgue, haciendo o recibiendo una llamada, etc.), la música se detiene temporalmente. Cuando vuelva a colgar, la música vuelve a empezar.



### Seleccionar y activar / cancelar

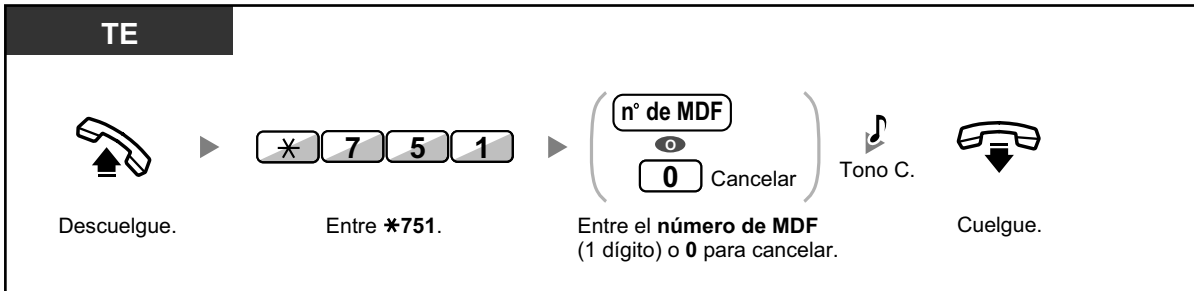

- Es posible que algunos usuarios de TEs-IP requieran de la programación del sistema para escuchar música de fondo.

## 1.8.9 Proteger la línea de tonos de notificación (Seguridad de línea de datos)

Puede proteger la línea de tonos de notificación audibles, como un tono de llamada en espera durante una conversación. Si su extensión está conectada a un dispositivo de comunicación de datos, como un PC o un fax, active esta función para proteger la transmisión de datos.

### Para activar / cancelar

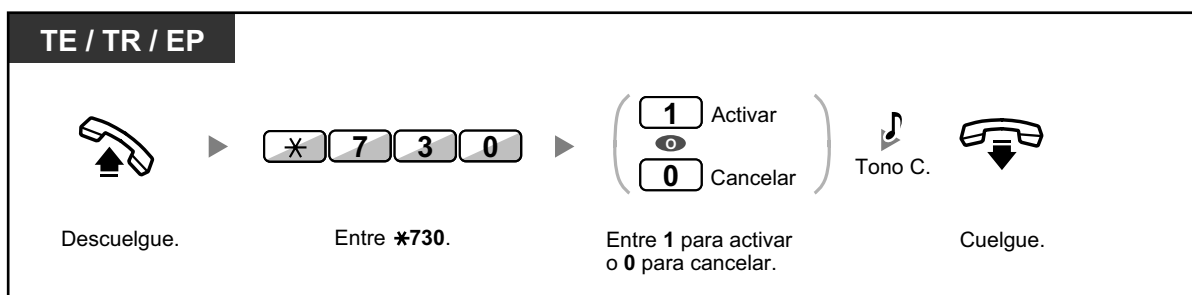

## 1.8.10 Comprobar el estado del servicio horario

Puede comprobar el estado actual del servicio horario en la pantalla.

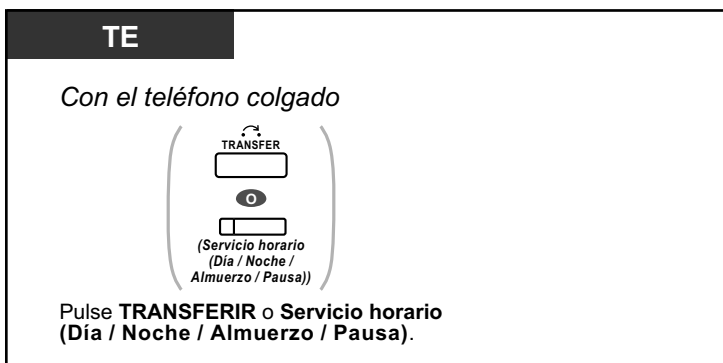

- El indicador de la tecla Servicio horario (Día / Noche / Almuerzo / Pausa) muestra el estado actual de la siguiente forma:  
**Apagado:** Modo Día  
**Iluminado en verde:** Modo Almuerzo  
**Parpadea en verde:** Modo Pausa  
**Iluminado en rojo:** Modo Noche  
**Parpadea en rojo:** Modo Vacaciones
- Cualquier usuario de la extensión excepto los administradores puede comprobar el estado actual pulsando la tecla Servicio horario (Día / Noche / Almuerzo / Pausa).



### Personalizar el teléfono

- 3.1.3 Personalizar las teclas  
Cree o edite una tecla Servicio horario (Día / Noche / Almuerzo / Pausa).



## 1.8.11 Ajustar el teléfono en paralelo para que suene (Teléfono en paralelo)

En el caso de que un teléfono regular estuviera conectado en paralelo con su teléfono específico digital, puede elegir si el teléfono regular en paralelo sonará en una llamada entrante o no.

(Por defecto: Timbre)

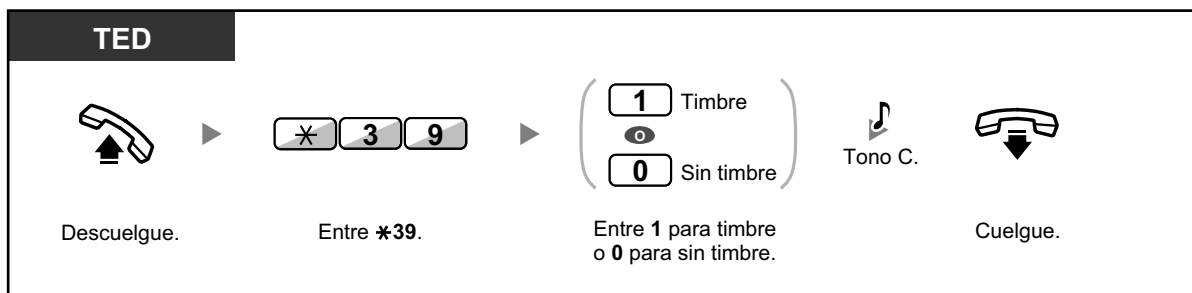

- Aunque haya seleccionado "Sin timbre", las llamadas se pueden realizar y contestar en un teléfono específico levantando el microteléfono.
- Si descuelga mientras se utiliza el teléfono en paralelo, se le volverá a pasar la llamada.
- Esta función no está disponible para la KX-T7665.

## 1.8.12 Utilizar la EP en paralelo con un teléfono con cable (Equipo portátil XDP / Paralelo)

El EP se puede utilizar en paralelo con un TE o TR.

Cuando se encuentra en este modo, las llamadas entrantes para un teléfono con cable también suenan en el EP emparejado.

### Para activar

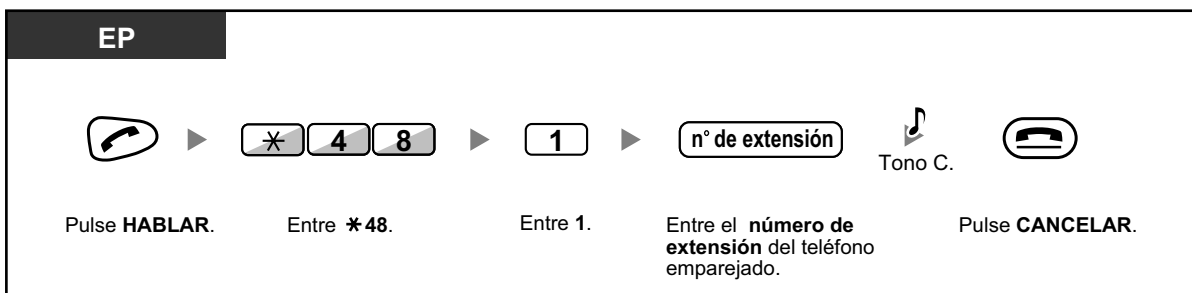

### Para cancelar

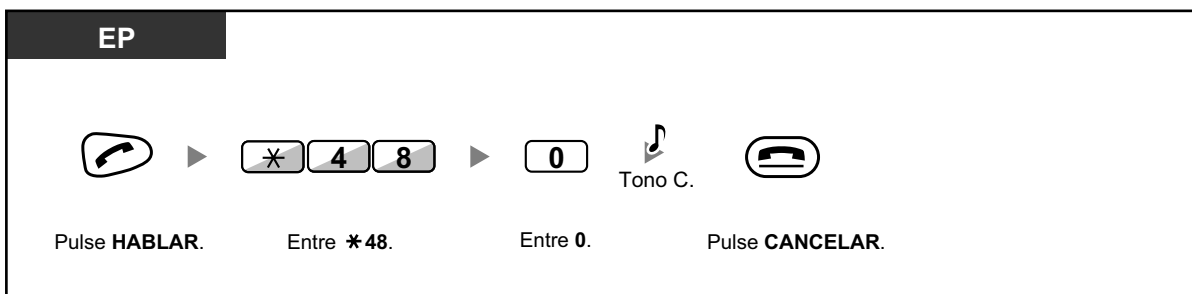

- Algunos teléfonos con cable no se pueden utilizar con esta función.
- **Si descuelga mientras se utiliza el teléfono en paralelo, se le volverá a pasar la llamada.**

## 1.8.13 Borrar las funciones ajustadas en la extensión (Borrar la función de la extensión)

Puede reajustar los ajustes de las siguientes funciones de su extensión a los ajustes por defecto con una operación.

Esta función también se conoce como Borrar la programación de la extensión.

Funciones	Configuración por defecto
Marcación al descolgar <sup>1</sup>	<b>Desactivado</b>
Mensaje en espera—(Todos los mensajes que hayan dejado otros usuarios de la extensión)	<b>Desactivado</b>
Denegar captura de llamadas	<b>Permitir</b>
Desvío de llamadas (DSV) <sup>1</sup>	<b>Desactivado</b>
Mensaje en ausencia	<b>Desactivado</b>
Denegar megafonía	<b>Permitir</b>
Aviso temporizado	<b>Borrado</b>
No molesten (NOM) <sup>1</sup>	<b>Desactivado</b>
Llamada en espera para las llamadas internas <sup>1</sup> Llamada en espera para las llamadas externas <sup>1</sup>	<b>Desactivado (Ninguna llamada)</b> <b>Desactivado (Ningún tono)</b>
Denegar Ignorar Ocupado	<b>Permitir</b>
MDF	<b>Desactivado</b>
Seguridad de línea de datos	<b>Desactivado</b>
Teléfono en paralelo	<b>El teléfono en paralelo suena.</b>
Registro / Baja	<b>Registro</b>

<sup>1</sup> Estas funciones puede que no se reajusten según la programación del sistema.

**TE / TR / EP / Extn. SIP**



Descuelgue.



\*

7

9

0

Entre \*790.



Tono C.



Cuelgue.



- Sólo para los usuarios de Canadá:  
Después de realizar Borrar la función de la extensión, el ajuste para Llamada en espera es "Activar (Tono)". En este caso, el tono de marcación 2 se oirá al descolgar.

## 1.9 Utilizar el centro de llamadas

### 1.9.1 Abandonar un Grupo de entrada de llamadas (Registro / Baja, Baja temporal)

Puede controlar el estado en un grupo de entrada de llamadas. Cuando se encuentre en modo Baja, las llamadas entrantes al grupo no sonarán en su extensión. Cuando vuelva, las llamadas volverán a sonar en su extensión. (Por defecto: Registro) Aunque su extensión esté registrada, puede tener un período de tiempo especificado (tiempo de baja temporal) si no desea recibir llamadas después de finalizar una llamada anterior. Este tiempo puede utilizarse para escribir un informe o realizar otra operación. También puede seleccionar manualmente el modo "No preparado" para dejar temporalmente un grupo de distribución.

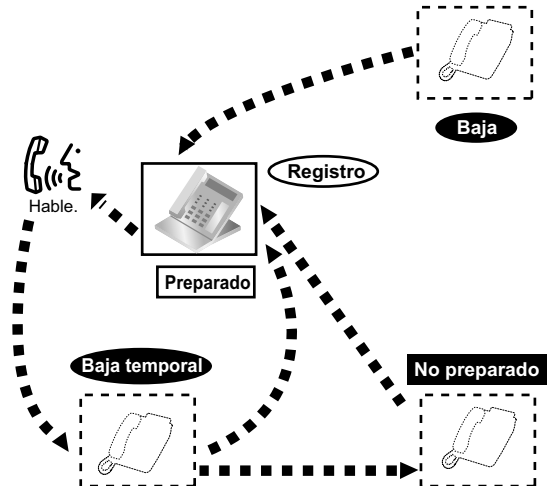

#### Ajustar Registro / Baja

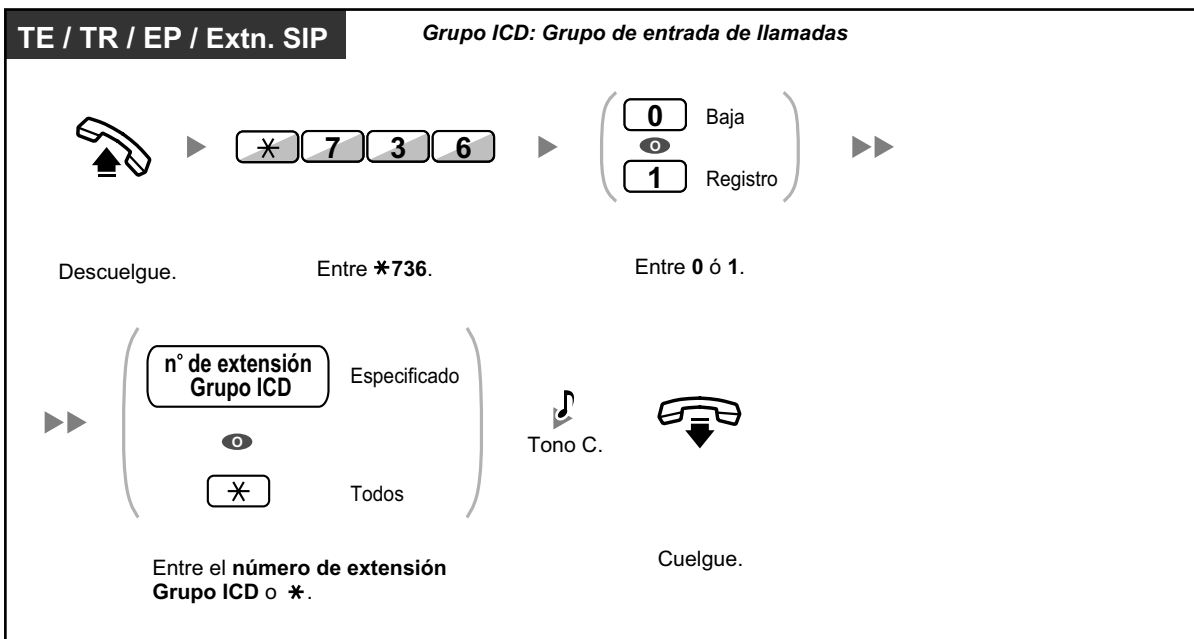

**TE / EP** *Grupo ICD: Grupo de entrada de llamadas*

Con el teléfono colgado

Pulse **Registro / Baja**. Entre el número de extensión Grupo ICD o \*.

**TE / EP**

Con el teléfono colgado

Pulse **Registro / Baja de un grupo especificado**.

### Entrar / dejar el modo no preparado

**TE / TR / EP / Extn. SIP**

Descuelgue. Entre \* 735. Entre 1 ó 0. Cuelgue.

### Ajustar / cancelar el modo no preparado o dejar el modo Baja temporal (Entrar en el modo Preparado)

**TE / EP**

Con el teléfono colgado

Pulse la tecla **Baja temporal** iluminada o intermitente en rojo.\*

## 1.9.1 Abandonar un Grupo de entrada de llamadas (Registro / Baja, Baja temporal)

---



- \* El estado será el siguiente:  
Preparado → No preparado  
No preparado → Preparado  
Baja temporal → No preparado
- El Registro / Baja del indicador de un grupo especificado muestra el estado actual de la siguiente forma:  
**Apagado:** Modo Registro  
**Iluminado en rojo:** Modo baja
- La tecla Baja temporal alterna el ajuste entre el modo Baja temporal, No preparado y Preparado.  
El indicador de la tecla Baja temporal muestra el estado actual de la siguiente forma:  
**Apagado:** Modo Preparado  
**Iluminado en rojo:** Modo No preparado  
**Parpadea en rojo:** Modo Baja temporal
- En el modo Baja temporal / No preparado, la extensión no recibe llamadas a través de ningún grupo, aunque pertenezca a varios grupos.
- En función de la programación del sistema, es posible que la última extensión registrada restante no pueda darse de baja.
- La extensión supervisora puede controlar el estado de Registro / Baja de otras extensiones. Para más información, consulte la sección "1.9.2 Monitorizar y cambiar el estado de las llamadas de un grupo de entrada de llamadas (Monitorización de un grupo de entrada de llamadas)".



### Personalizar el teléfono

- 3.1.3 Personalizar las teclas  
Cree o edite una tecla Registro / Baja, una tecla Registro / Baja de un grupo especificado o una tecla Baja temporal.

## 1.9.2 Monitorizar y cambiar el estado de las llamadas de un grupo de entrada de llamadas (Monitorización de un grupo de entrada de llamadas)

- ◆◆ Monitorizar el estado de las llamadas en espera
- ◆◆ Monitorizar y cambiar el estado de Registro / Baja de las extensiones

La extensión asignada como extensión supervisora puede monitorizar y controlar el estado de otras extensiones en un grupo de entrada de llamadas. Debería disponer de un TE con una pantalla de 6 líneas. La pantalla y las teclas SDE se muestran como se indica a continuación:

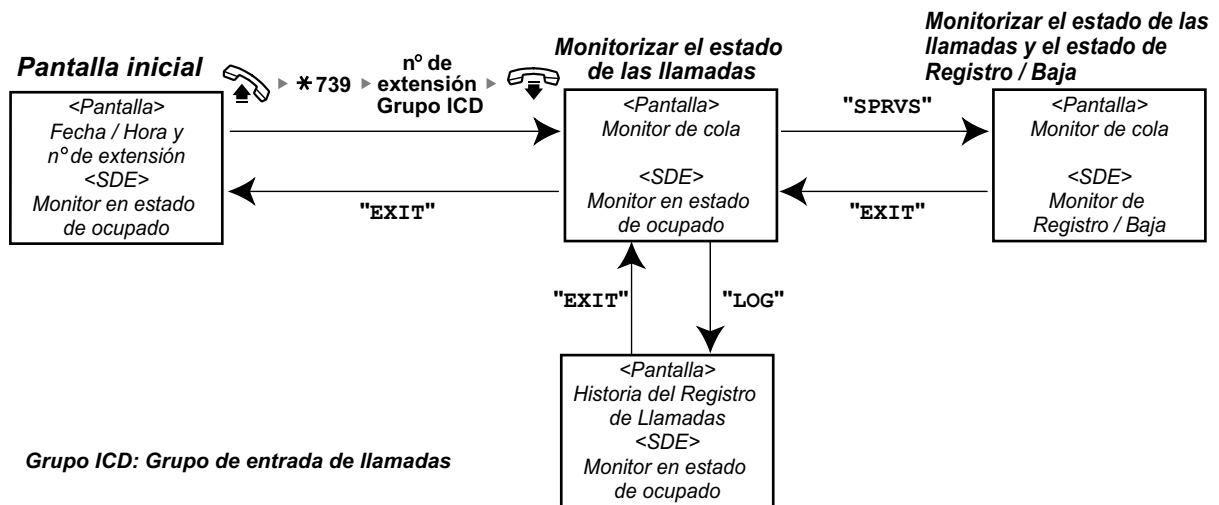

### ◆◆ Monitorizar el estado de las llamadas en espera

La extensión supervisora puede monitorizar el estado de las llamadas en espera que se encuentran en la cola. Si se produce un desbordamiento en un grupo de entrada de llamadas, la pantalla muestra el estado automáticamente.

Se visualizará la siguiente información.

#### <Monitor de cola>

- La fecha / hora actual
- El nombre / número de extensión Grupo ICD
- El número de llamadas en espera
- El tiempo en cola más largo

#### <Historia del registro de llamadas>

- La fecha / hora cuando se borró por última vez
- El número total de llamadas recibidas
- El número de llamadas de desbordamiento
- El número de llamadas no contestadas
- El tiempo de espera medio de las llamadas en la cola

## 1.9.2 Monitorizar y cambiar el estado de las llamadas de un grupo de entrada de llamadas (Monitorización de un grupo de entrada de llamadas)

### Monitorizar

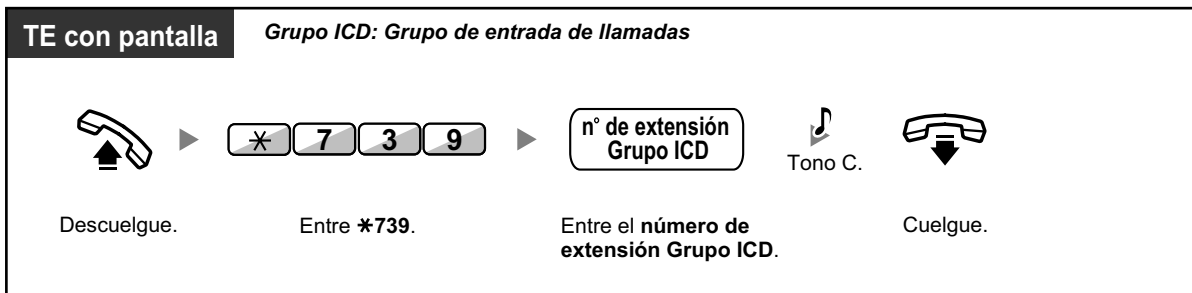

### Borrar la historia del registro de llamadas

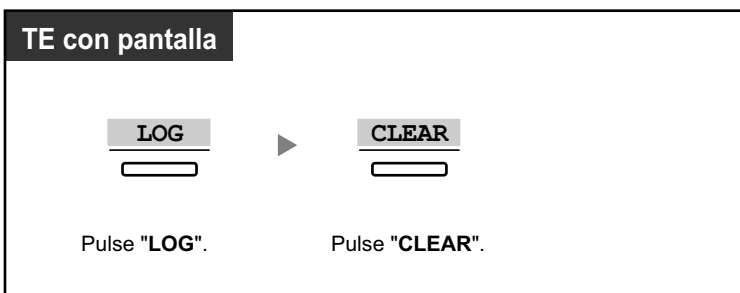

- Los datos acumulados se borrarán. "\*\*\*\*" indica si el número que se visualizará excede el número máximo de dígitos que pueden visualizarse.

## ◆◆ Monitorizar y cambiar el estado de Registro / Baja de las extensiones

La extensión supervisora puede monitorizar el estado de Registro / Baja de los miembros del grupo de entrada de llamadas mediante el indicador SDE. También puede cambiar el estado de Registro / Baja si es necesario.

### Monitorizar

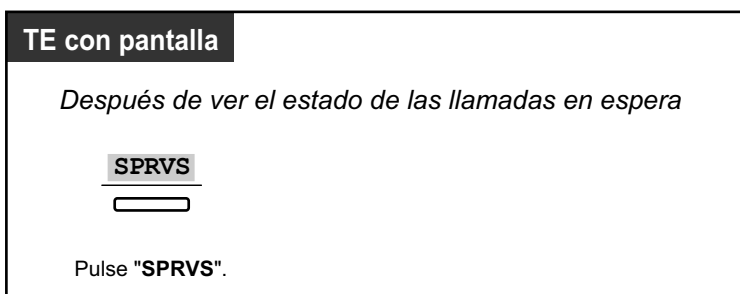



### Cambiar el modo Registro / Baja

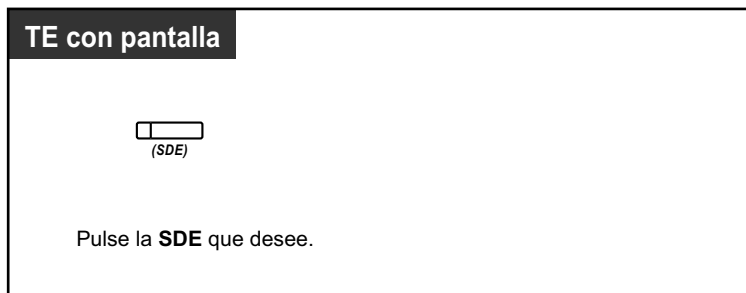

- El indicador de la tecla SDE muestra el estado actual de la siguiente forma:
  - Apagado:** La extensión no se encuentra en el grupo.
  - Iluminado en verde:** Modo Registro (Preparado)
  - Parpadea en verde:** Modo Registro (No preparado)
  - Iluminado en rojo:** Modo Baja

## 1.9.3 Desviar una llamada en espera (Redirección manual de la cola)

Si un grupo de entrada de llamadas está ocupado y se reciben otras llamadas externas, éstas se colocan en cola.

Las extensiones pueden comprobar el estado de la cola con el indicador Urgente, y desviar la llamada que lleva más tiempo esperando en cola a un destino preajustado manualmente.

Esta función también se conoce con el nombre de Transferencia urgente.



### Desviar la llamada en espera

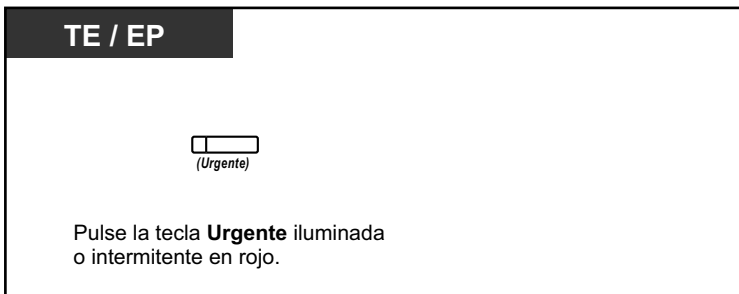

- El indicador de la tecla Urgente muestra el estado actual de la siguiente forma:
  - Apagado:** Ninguna llamada en espera.
  - Iluminado en rojo:** Algunas llamadas están en espera.
  - Parpadea en rojo:** El número de llamadas excede el nivel de redirección manual de la cola.



### Personalizar el teléfono

- 3.1.3 Personalizar las teclas  
Cree o edite una tecla Urgente.

## 1.10 Utilizar equipo adquirido por el usuario

### 1.10.1 Si ha conectado un interfono / portero automático

Puede hablar con una persona que esté en la entrada a través del interfono. Las extensiones preprogramadas o un interlocutor externo pueden recibir las llamadas desde el interfono. Puede abrir la puerta.

- ◆◆ Llamada de interfono
- ◆◆ Abrir una puerta (Portero automático)

#### ◆◆ Llamada de interfono

##### Llamar desde el interfono

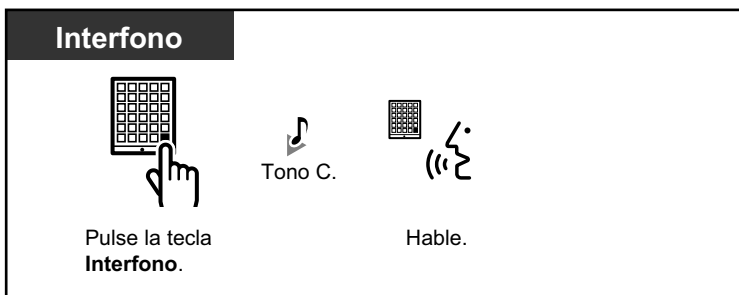

##### Contestar a una llamada desde el interfono



##### Llamar al interfono

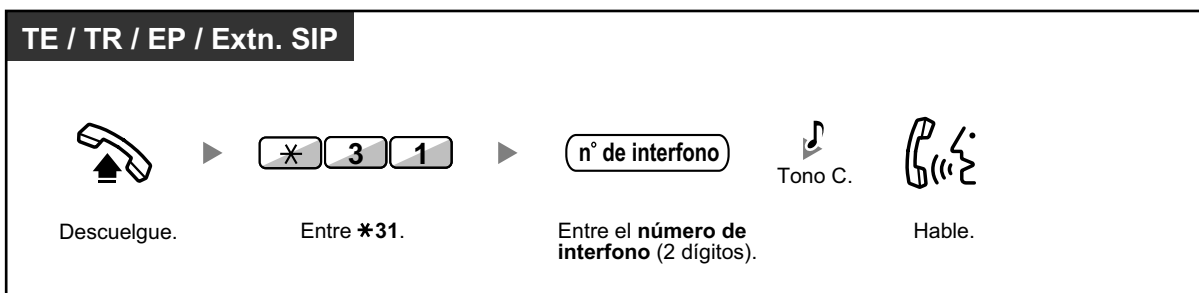

- Si nadie responde a la llamada de interfono en un período de tiempo especificado, la llamada se cancelará.

## ◆◆ Abrir una puerta (Portero automático)

Es posible que algunas extensiones no puedan utilizar esta función.

### Desde una extensión especificada

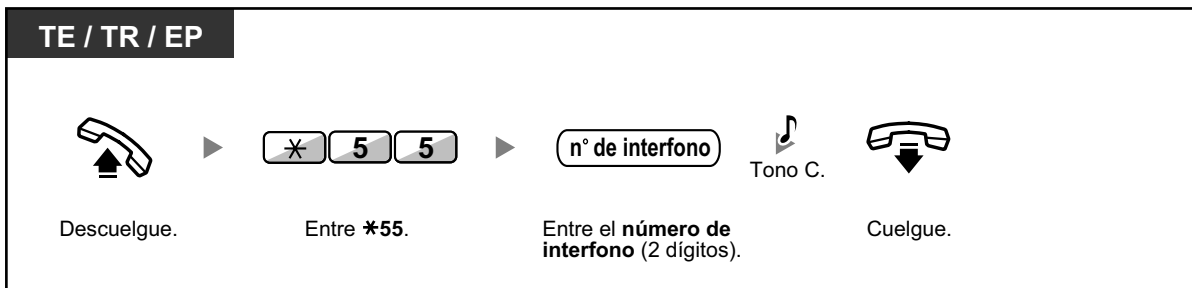

### Desde cualquier extensión mientras se habla por el interfono

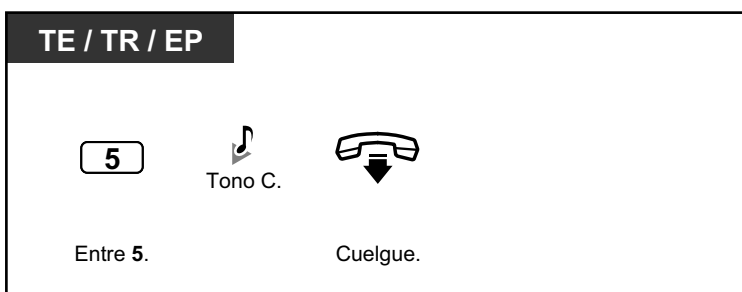

- El portero automático permanecerá activo durante un período de tiempo especificado.

## 1.10.2 Si está conectado a un relé externo

Las extensiones preprogramadas pueden activar un relé (por ejemplo, a una alarma) conectado a la central.

### Activar el relé



- El relé se desactivará después de un período de tiempo especificado.

## 1.10.3 Si está conectado a un sensor externo

Las extensiones preprogramadas pueden recibir una llamada de alerta de un sensor externo (por ejemplo, de una alarma de seguridad) conectado a la central.

### Responder una llamada de sensor

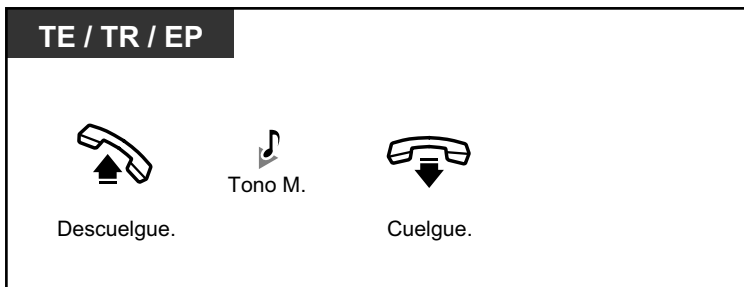

- Si no responde a la llamada de sensor en un período de tiempo especificado, la llamada de sensor se detendrá.

## 1.10.4 Si está conectado a una central superior

- ◆◆ Acceder a servicios externos (Acceso a las funciones externas [EFA])

### ◆◆ Acceder a servicios externos (Acceso a las funciones externas [EFA])

Puede acceder a funciones especiales (por ejemplo, Llamada en espera) ofrecidas por una central superior o la compañía telefónica. Esta función es efectiva sólo en una llamada externa.

#### <Ejemplo> Retener la llamada actual y hablar con el nuevo interlocutor

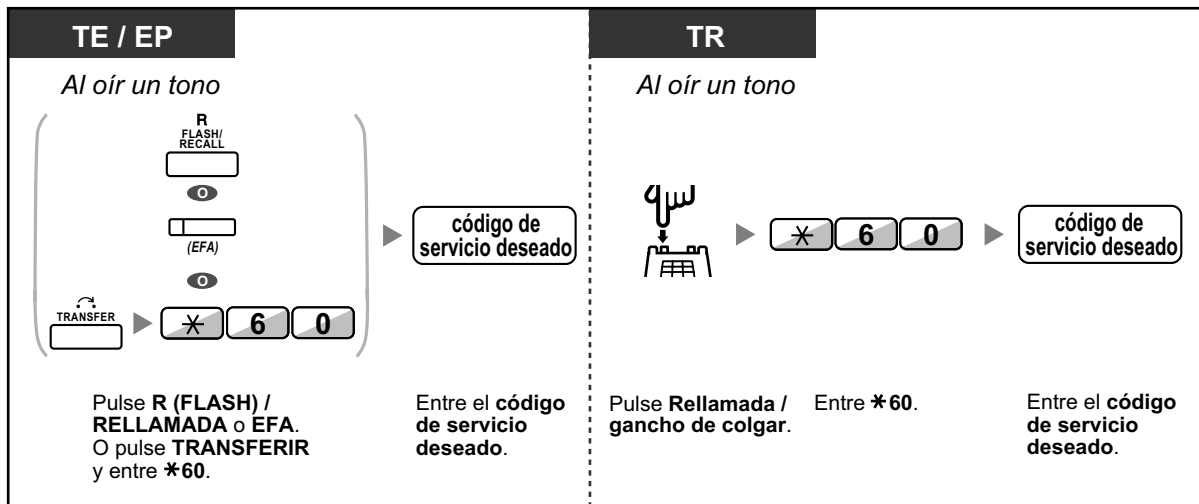

- En este caso, debe ajustar la tecla R (FLASH) / RELLAMADA del teléfono específico al modo Acceso a las funciones externas (EFA) a través de la programación del sistema.



#### Personalizar el teléfono

- 3.1.3 Personalizar las teclas  
Cree o edite una tecla Acceso a las funciones externas (EFA).

## 1.10.5 Si está conectado un Sistema de proceso de voz

Usted o un interlocutor externo pueden acceder al Sistema de proceso de voz desde un teléfono.

- ◆◆ Desvío de llamadas a correo vocal (Integración de correo vocal)

Si la central dispone de un Sistema de proceso de voz de Panasonic conectado (por ejemplo, de la serie KX-TVP / KX-TVS) y utiliza la integración digital, también estarán disponibles las siguientes funciones:

- ◆◆ Monitorizar llamadas (Monitor de Correo Vocal [MCV])
- ◆◆ Grabar una conversación



- Las funciones del Sistema de proceso de voz no están disponibles para usuarios de extensiones SIP.

Sin embargo, un usuario de KX-HGT100 puede utilizar algunas funciones del Sistema de proceso de voz.

Consulte las funciones disponibles en la Guía de referencia rápida del KX-HGT100.

### ◆◆ Desvío de llamadas a correo vocal (Integración de correo vocal)

- Desviar las llamadas a su buzón
- Transferir una llamada a un buzón
- Escuchar los mensajes

Si no puede contestar las llamadas, puede desviarlas a su buzón. Puede seleccionar el tipo de llamadas entrantes (Llamadas internas / Llamadas externas / Ambas llamadas) que se desvían.

Si el teléfono dispone de una tecla Mensaje, el indicador de la tecla Mensaje se ilumina cuando tenga un mensaje en el buzón. Escuchará un tono de indicación\* al descolgar, independientemente de que el teléfono disponga de una tecla Mensaje.

También puede crear una tecla de Transferencia de correo vocal en su teléfono para transferir las llamadas externas que reciba a un buzón de otra extensión para que los llamantes puedan dejar mensajes (Transferencia de correo vocal). La duración de la grabación dependerá del Sistema de proceso de voz. Con la tecla Transferencia de correo vocal, también podrá realizar las operaciones siguientes con una sola pulsación (sólo para integración digital):

- Desviar una llamada a su buzón mientras está sonando
- Transferir su propia llamada al buzón de la extensión llamada
- Escuchar los mensajes



### Desviar las llamadas a su buzón

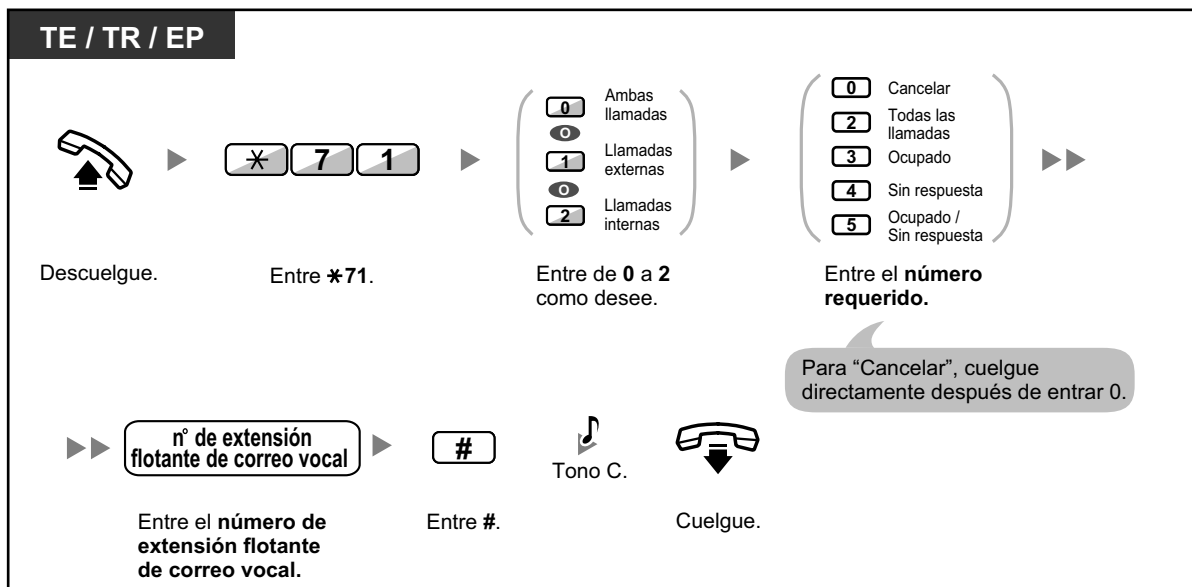

### Desviar una llamada a su buzón mientras está sonando

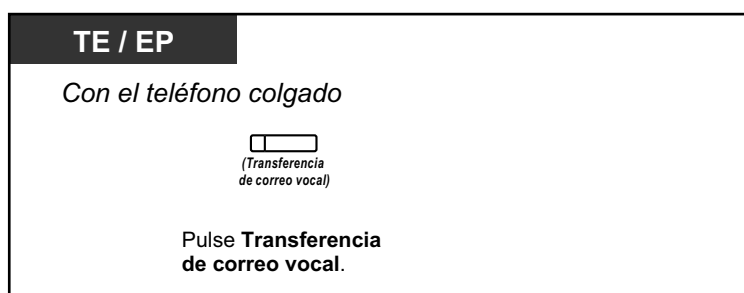

### Transferir una llamada a un buzón

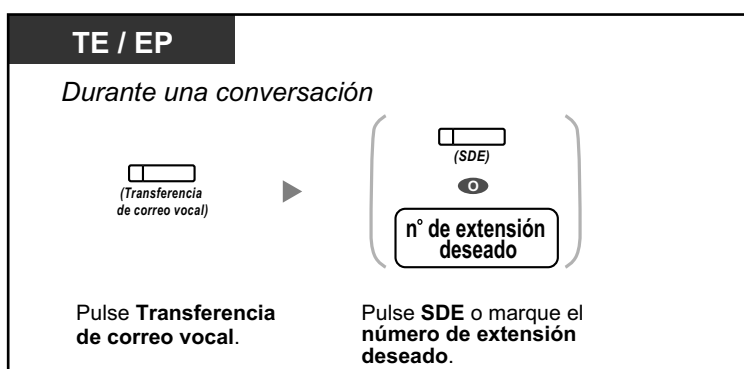

### Transferir su propia llamada al buzón de la extensión llamada

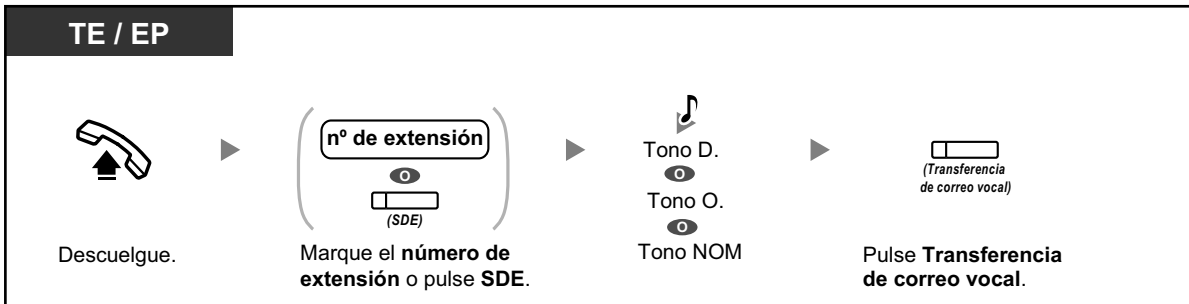

### Escuchar los mensajes

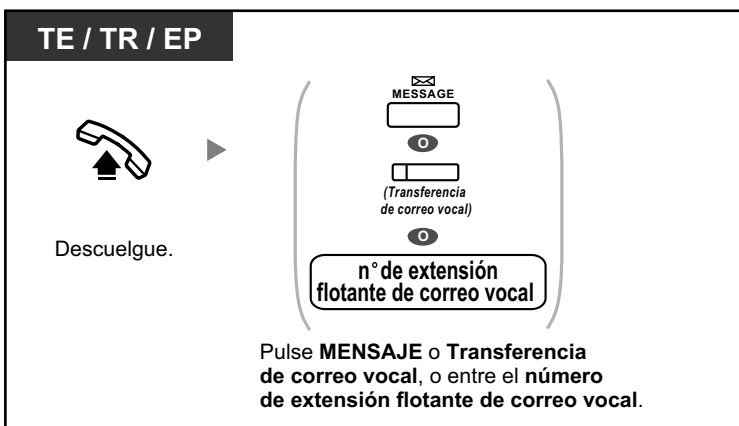

- \*Tono de indicación después de descolgar



- Si utiliza una EP en paralelo con un TE o un TR (en el modo Equipo portátil XDP / Paralelo), no podrá utilizar la tecla Transferencia de correo vocal para desviar una llamada a su buzón mientras esté sonando.



- El número de extensión flotante de correo vocal por defecto es 500.



#### Personalizar el teléfono

- 3.1.3 Personalizar las teclas  
Cree o edite una tecla Transferencia de correo vocal o una tecla Mensaje.

## ◆◆ Monitorizar llamadas (Monitor de Correo Vocal [MCV])

Puede monitorizar la llamada sin contestarla mientras el interlocutor le deja un mensaje en el buzón. Si lo desea, puede contestar a la llamada durante la monitorización. Hay dos métodos disponibles (Por defecto: Modo manos libres).



### Modo manos libres:

Puede monitorizar el mensaje automáticamente desde el altavoz del teléfono.

### Modo privado:

Oirá un tono de alarma mientras el interlocutor deja un mensaje.

### Antes de la operación

- Cree una tecla de Monitor de Correo Vocal (MCV) (Programación personal).
- Seleccione el modo, ya sea Manos libres o Privado (Programación personal).
- Ajuste el PIN (Número de identificación personal) de extensión.
- Ajuste la función Monitor de Correo Vocal.

### Activar el monitor de correo vocal

TE / EP
*PIN: Número de identificación personal*

▶

PIN de extensión

Pulse **Monitor de Correo Vocal**.

Entre el **PIN de extensión** (máx. 10 dígitos).

Sólo es necesario cuando exista un PIN de extensión almacenado.

### Cancelar el monitor de correo vocal

TE / EP



Pulse el **Monitor de Correo Vocal** en rojo.

### Diagrama de flujo de las operaciones

Las operaciones de las áreas sombreadas pueden ser con manos libres.

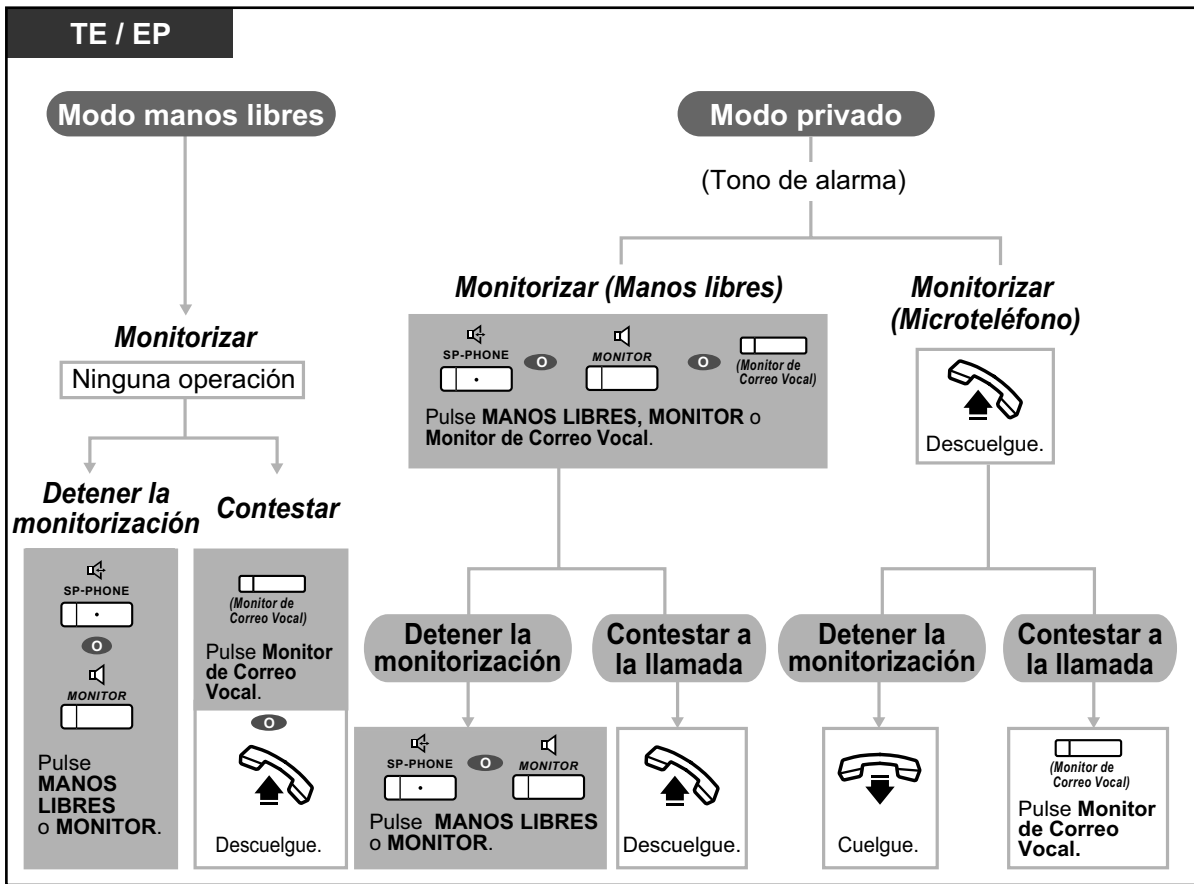

- El indicador de la tecla Monitor de Correo Vocal (MCV) muestra el estado de la función de la siguiente forma:  
**Apagado:** MCV desactivado.  
**Parpadea rápidamente en verde:** Aviso en el modo privado.  
**Parpadea lentamente en verde:** Monitorización.  
**Iluminado en rojo:** MCV activado.
- La extensión administradora puede borrar el PIN de extensión.
- Esta función estará disponible para un teléfono regular si está conectada a un teléfono específico en paralelo. (Sólo en el modo privado)  
 Para contestar a la llamada durante la monitorización, pulse la tecla Rellamada / gancho de colgar.
- La monitorización del microteléfono en modo Privado sólo está disponible para los usuarios de EP.



#### Personalizar el teléfono

- 3.1.2 Ajustes para el modo de programación—**Ajustar el modo del monitor de correo vocal**  
 Selecciona el modo, ya sea monitorizar el mensaje a través del altavoz automáticamente o recibir mientras el interlocutor deje un mensaje.
- 3.1.3 Personalizar las teclas  
 Cree o edite una tecla Monitor de correo vocal (MCV).

## ◆◆ Grabar una conversación

Puede grabar una conversación en un buzón mientras esté hablando por teléfono. Puede seleccionar el buzón cada vez que grabe una conversación.



### Para grabar en su buzón (Grabación de conversaciones)

**TE / EP**

*Durante una conversación*

  
(Grabación de conversaciones)

Pulse **Grabación de conversaciones**.

Para detener la grabación, vuelva a pulsar la tecla.

### Para grabar en otro buzón (Grabación de conversaciones en buzón ajeno)

**TE / EP**

*Durante una conversación*

  
(Grabación de conversaciones en buzón ajeno)

Pulse **Grabación de conversaciones en buzón ajeno**.

  
(SDE)

  
otro n° de extensión

Pulse **SDE** o entre el otro número de extensión.

Para detener la grabación, vuelva a pulsar la tecla.

### Para grabar en otro buzón con una sola pulsación (Grabación de conversaciones en buzón ajeno con una sola pulsación)

**TE / EP**

*Durante una conversación*

  
(Grabación de conversaciones en buzón ajeno con una sola pulsación)

Pulse **Grabación de conversaciones en buzón ajeno con una sola pulsación**.



- El indicador de Grabación de conversaciones, de Grabación de conversaciones en buzón ajeno o de Grabación de conversaciones en buzón ajeno con una sola pulsación muestra el estado actual de la siguiente forma:  
**Apagado:** No graba.  
**Activado:** Graba la conversación.



- **Nota:**  
Cuando grabe conversaciones telefónicas, debería informar a su interlocutor de que está grabando la conversación.



### **Personalizar el teléfono**

- 3.1.3 Personalizar las teclas  
Cree o edite una tecla Grabación de conversaciones, una tecla Grabación de conversaciones en buzón ajeno y una tecla Grabación de conversaciones en buzón ajeno con una sola pulsación.

## 1.11 Funciones administrativas

### 1.11.1 Utilizar los teléfonos en un entorno tipo hotel (Funciones de hotel)

En un entorno tipo hotel, se puede utilizar una extensión asignada como operadora de hotel para visualizar y ajustar el estado de Entrada / Salida / Limpia (Preparada o No preparada) de la extensión de la habitación de cada cliente. Cuando la operadora de hotel pulsa una tecla programable asignada como "Entrada", "Salida" o "Limpia" en su extensión, la extensión pasará al Modo de control del estado de la habitación y el indicador de la tecla SDE para la extensión de cada habitación mostrará el estado actual de la habitación. De esta forma, la operadora de hotel podrá gestionar los clientes y las habitaciones sólo con un teléfono. Además, la operadora de hotel podrá ajustar llamadas despertador automáticas para las habitaciones de los clientes.



- ◆◆ Entrada
- ◆◆ Salida
- ◆◆ Ajustar un aviso temporizado a una extensión de la habitación (Llamada despertador remota)
- ◆◆ Limpia



- La operadora de hotel deberá utilizar un TE con pantalla de 6 líneas para poder utilizar las funciones de Entrada, Salida y Limpia.
- En el modo de Control del estado de la habitación:
  - a. La extensión de la operadora de hotel sólo podrá registrar / dar de baja y preparar / no preparar las extensiones. El resto de las operaciones se ignorará.
  - b. El indicador de cada tecla SDE indicará el estado de la habitación de la extensión correspondiente de la forma siguiente:
    - Apagado:** Baja y Preparado
    - Rojo intermitente:** Baja y No preparado
    - Rojo encendido:** Alta
  - c. Es posible que los indicadores de las otras teclas no muestren su visualización normal.
  - d. Se considerará que la extensión de la operadora de hotel está ocupada. Los llamantes a dicha extensión escucharán un tono de ocupado.

#### ◆◆ Entrada

La operadora del hotel puede cambiar el estado de la habitación de las extensiones para registrar a los clientes con la tecla Entrada asignada a su extensión.

#### Aplicar la entrada

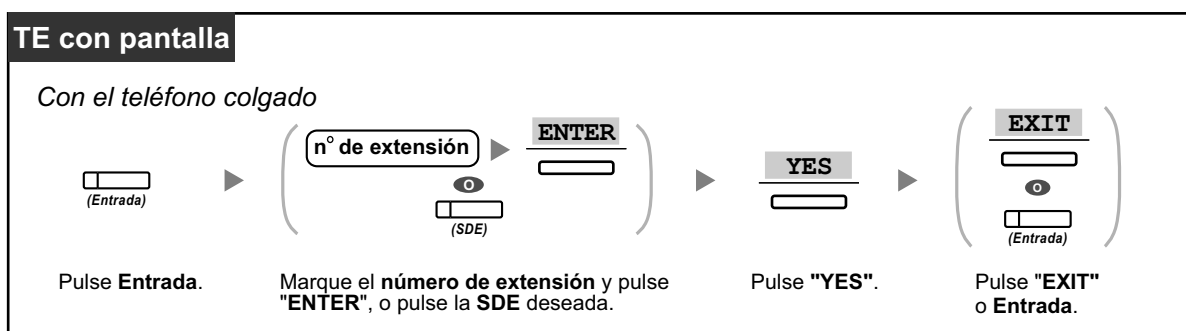

### 1.11.1 Utilizar los teléfonos en un entorno tipo hotel (Funciones de hotel)



- Después de la entrada, el Bloqueo de la marcación de la extensión remota se desactiva y el cliente puede realizar llamadas externas desde la extensión de la habitación. (Consulte "2.1.1 Control de extensión".)
  - Después de la Entrada, todos los datos de facturación previamente cargados a la extensión se borrarán automáticamente.
  - Cuando se cambia el estado de la habitación de las extensiones, la información detallada del estado de la habitación se graba automáticamente. Requiere la programación del sistema.
- <Ejemplo>

Date	Time	Ext	CO	Dial Number
02/02/00	03:07PM	1234		Check in

## ◆◆ Salida

La operadora del hotel puede cambiar el estado de la habitación de las extensiones para dar de baja a los clientes con la tecla Salida asignada a su extensión.

En función del ajuste de la central, la operadora de hotel puede realizar lo siguiente:

- Grabar / editar cargos para el minibar / otros
- Imprimir una factura que contenga información de tarificación

### Aplicar la salida a una habitación imprimiendo / sin imprimir una factura

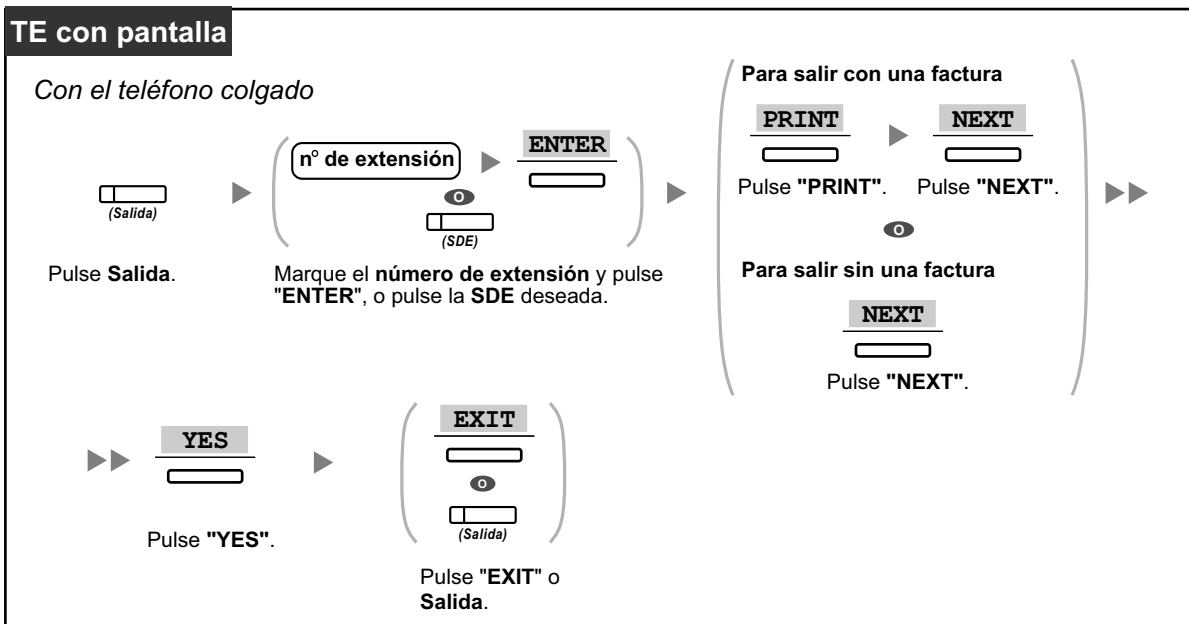



**Grabar / editar los cargos de la habitación y aplicar la salida a una habitación imprimiendo / sin imprimir una factura**

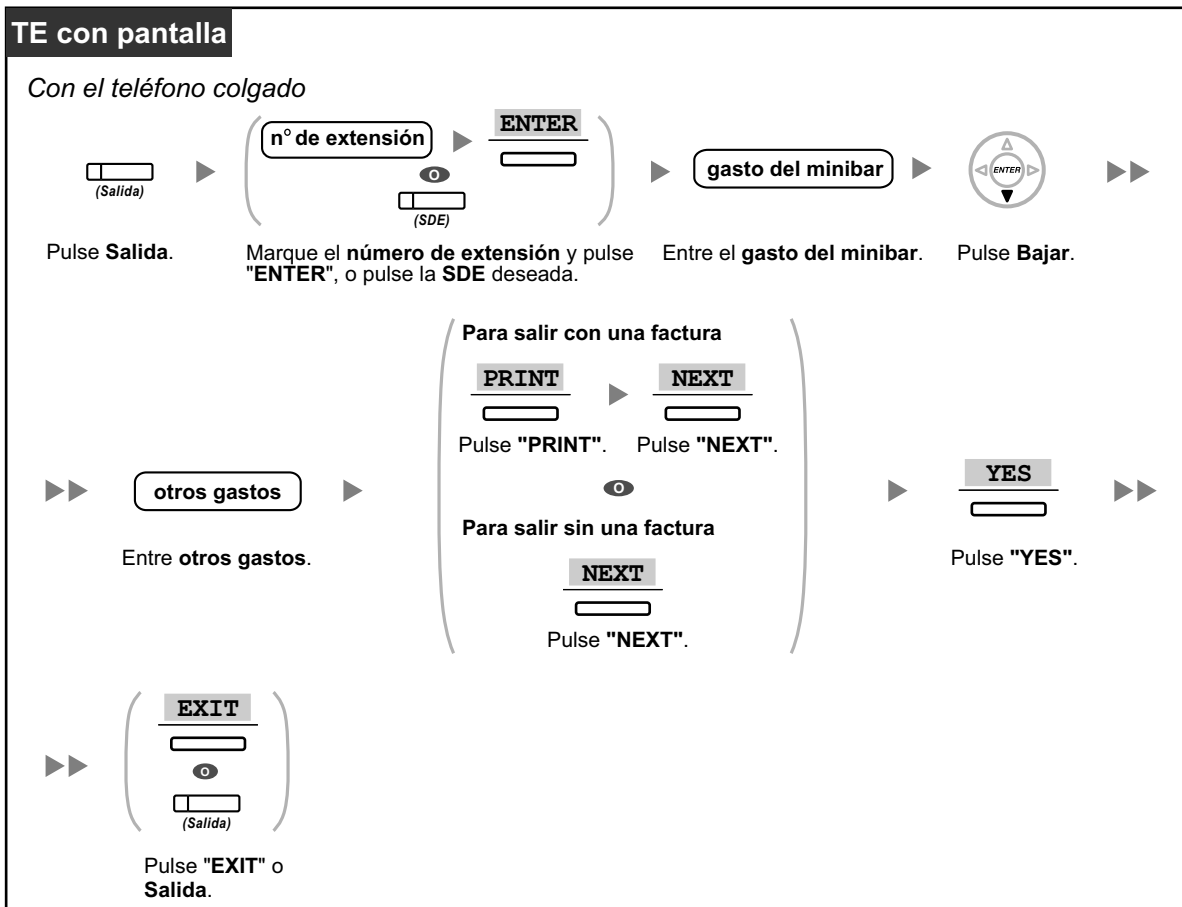

1.11.1 Utilizar los teléfonos en un entorno tipo hotel (Funciones de hotel)



- Después de la salida, el Bloqueo de la marcación de la extensión remota se activará y las llamadas externas de la extensión de la habitación se restringirán. (Consulte "2.1.1 Control de extensión".)
- Después de la salida, la información de la llamada despertador y del registro de llamadas para la extensión de la habitación se borrará automáticamente. Además, las funciones ajustadas en la extensión de la habitación se reajustarán a los ajustes por defecto. Para obtener una lista de las funciones que se reajustan, consulte "1.8.13 Borrar las funciones ajustadas en la extensión (Borrar la función de la extensión)".
- Cuando se cambia el estado de la habitación de las extensiones, la información detallada del estado de la habitación se graba automáticamente. Requiere la programación del sistema.

<Ejemplo>

Date	Time	Ext	CO	Dial Number
02/03/00	08:08AM	1234		Check out

- Para imprimir una factura, debe conectar una impresora a la central. Si la extensión de la habitación está en uso, la factura no podrá imprimirse.

<Ejemplo>

```

*****
*                Hotel                *
*****
Check in   : 01.JAN.00 06:31PM
Check out  : 03.JAN.00 07:03AM
Room      : 202 : Mr. Smith

01/01/00 06:52PM 202 01 Call amount:0012 01:24'30 00084.50 001
02/01/00 06:07PM 202 01 123456789          00:10'12 00010.20 1234567890
02/01/00 07:30PM 202 01 012345678901234    00:06'36 00006.60 12345
02/01/00 08:45PM 202 01 0011234567890123    00:03'00 00003.00 12345

Telephone          104.30 (Tax 10.000% = 9.48)
Minibar            4.00 (Tax 10.000% = 0.36)
Others              0.00 (Tax 15.000% = 0.00)
-----
Total              FR 108.30 (Tax Total = 9.84)

Sheet : 002

===== Hotel NCPPBX =====
Tel: +41 3 12 34 56 78 Fax: +41 3 12 34 56 78
E-Mail: 12345678@hotelncppbx.ch
    
```

- La central puede guardar una cantidad limitada de información de habitación. Cuando este almacenamiento está prácticamente lleno, la información de la extensión que realizó más llamadas se imprime automáticamente. En este caso, la impresión se parece al ejemplo anterior, pero sin la información de tarificación clasificada ni el total. Entonces, la central podrá guardar información de habitación nueva. "Call amount:0012" en el ejemplo anterior indica que previamente se ha impreso la información de 12 llamadas telefónicas automáticamente.



### Personalizar el teléfono

- 3.1.3 Personalizar las teclas  
Cree o edite una tecla Entrada o una tecla Salida.

## ◆◆ Ajustar un aviso temporizado a una extensión de la habitación (Llamada despertador remota)

La operadora de hotel puede activar o cancelar de forma remota un aviso temporizado a una extensión de la habitación. Permite a los clientes solicitar llamadas despertador sin tener que programar la extensión por su cuenta. La operadora de hotel también puede confirmar el ajuste actual del aviso temporizado para la extensión de una habitación.

### Para activar

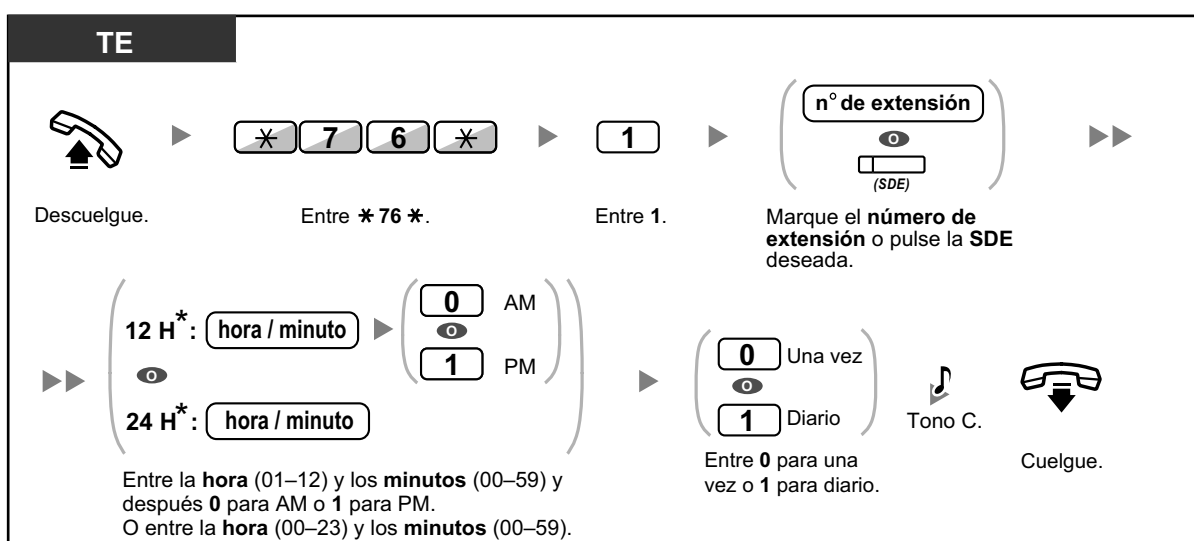

- \* Introduzca la hora en el formato asignado a su central (12 horas ó 24 horas).

### Para cancelar

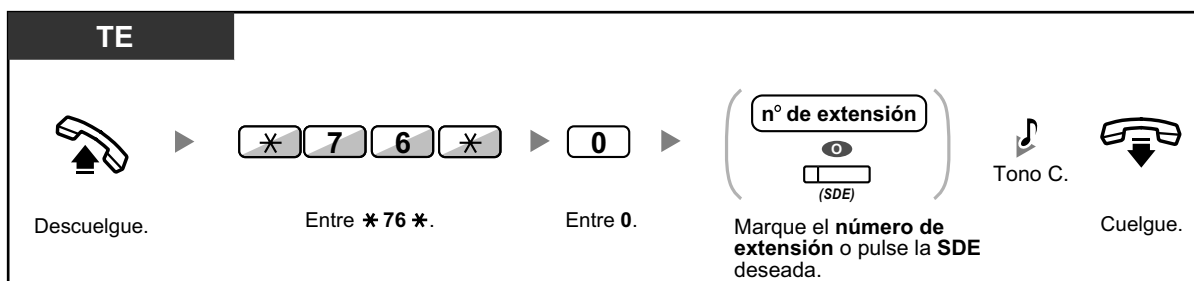

### Confirmar

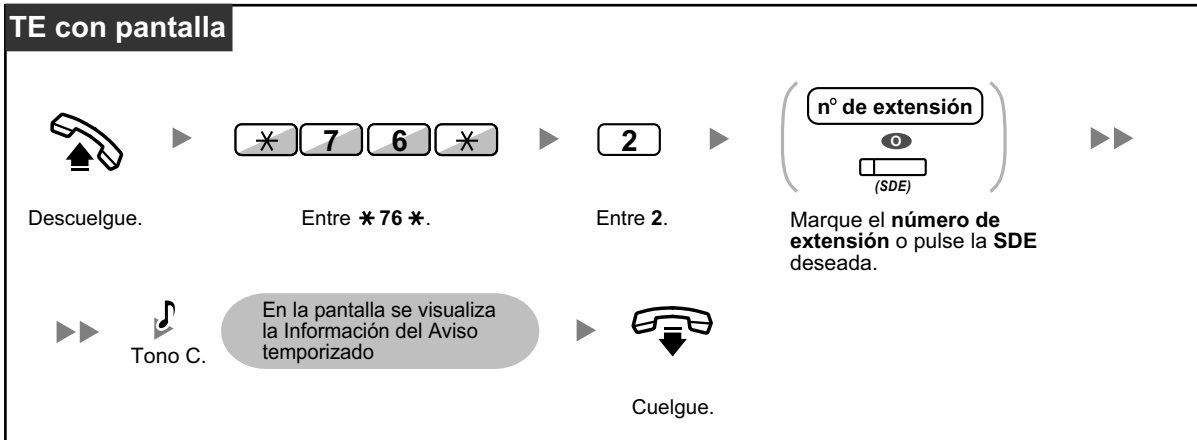

- El aviso temporizado también puede ajustarse desde la extensión de la habitación. (Para información acerca del ajuste de aviso temporizado, consulte "1.8.1 Ajustar la alarma (Aviso temporizado)".) El ajuste más reciente será válido independientemente de la extensión que realice el ajuste.
- Cuando se inicia un aviso temporizado, independientemente que se conteste o no, la información detallada del aviso temporizado se grabará automáticamente. Requiere la programación del sistema.

<Ejemplo>

Date	Time	Ext	CO	Dial Number
02/02/00	02:45PM	1234		Timed Reminder/Start
02/02/00	02:46PM	1234		Timed Reminder/No Answer
02/02/00	02:47PM	1234		Timed Reminder/Answer



- Los usuarios de TEs sin pantalla sólo pueden confirmar si un aviso temporizado se ha ajustado o no siguiendo los pasos anteriores. Si está ajustado, se escuchará un tono de confirmación.

### ◆◆ Limpia

La operadora del hotel puede cambiar el estado de la habitación de las extensiones según si se ha limpiado o no con la tecla Limpia asignada a su extensión. De esta forma, la operadora puede confirmar que la habitación está limpia y lista para el siguiente huésped.

## Para cambiar el estado de limpieza de una habitación

### TE con pantalla

Con el teléfono colgado



(Limpia)

Pulse Limpia.

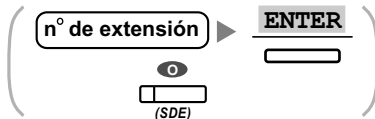

Marque el número de extensión y pulse "ENTER", o pulse la SDE deseada.

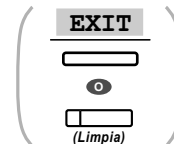

Pulse "EXIT" o Limpia.



### Personalizar el teléfono

- 3.1.3 Personalizar las teclas  
Cree o edite una tecla Limpio.

## 1.11.2 Grabar información utilizando mensajes preprogramados (Impresión del mensaje)

Puede grabar una gran variedad de información de su extensión utilizando hasta 8 mensajes preprogramados. La información de los mensajes de todas las extensiones se graba con la central. Por ejemplo, se puede utilizar esta función como tarjeta registradora seleccionando mensajes de "registro" y "baja" preprogramados. En un entorno tipo hotel, se puede utilizar esta función para registrar información de la habitación desde la extensión de una habitación.

Para obtener una lista de los mensajes preprogramados, consulte a su distribuidor.

### Para grabar

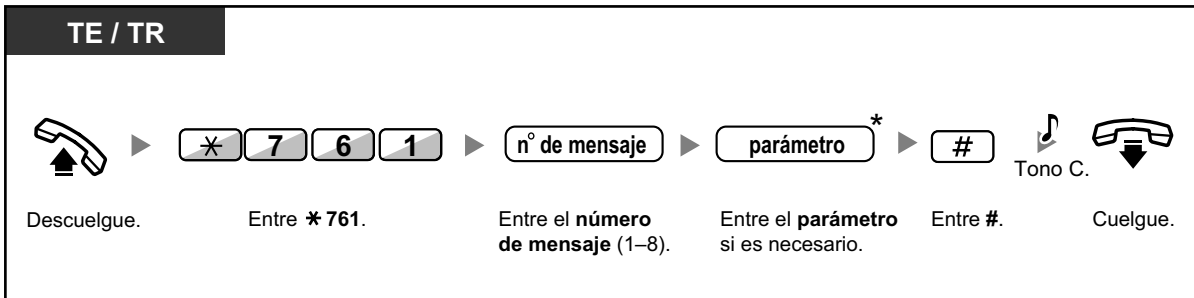

- \* En función del contenido del mensaje seleccionado, es posible que deba introducir un parámetro numérico, como un precio o la hora. Introduzca el número de caracteres correcto según sea necesario para el mensaje. Para obtener más información acerca de los parámetros necesarios, consulte a su distribuidor.

<Ejemplo>

Si "Snack %%.%" se ha programado como el mensaje número 1 (para grabar los cargos de los aperitivos que se han consumido en la habitación), los empleados del hotel deberán introducir los datos de la forma que se indica en el ejemplo siguiente utilizando la extensión de la habitación:

\* 761                    1                    0300                    #  
                            |                    |  
                            n° de mensaje      parámetro  
  (Coste de los aperitivos)

- Cuando se selecciona un mensaje preprogramado, automáticamente se registra la información detallada, como se indica a continuación:

Date	Time	Ext	CO	Dial Number
02/02/00	10:45AM	1234		Snack 03.00

- Los cargos que se graban aquí no están relacionados con los cargos que la operadora de hotel graba al dar de baja a una habitación.

## 1.12 Intercambiar ajustes entre extensiones

### 1.12.1 Extensión móvil

Puede intercambiar los ajustes definidos en otra extensión con sus propios ajustes. De esta forma, podrá utilizar sus propios ajustes, incluyendo su número de extensión, en la extensión de otra persona. Los ajustes como por ejemplo el número de extensión y la memoria de Marcación con una sola pulsación estarán disponibles en la nueva extensión. También podrá intercambiar los ajustes de la Consola SDE con los ajustes de la extensión. La extensión móvil le será útil, por ejemplo, cuando se traslade a una nueva ubicación de la oficina.

Esta función también se conoce como Estación móvil.

#### Intercambiar sus ajustes con otra extensión

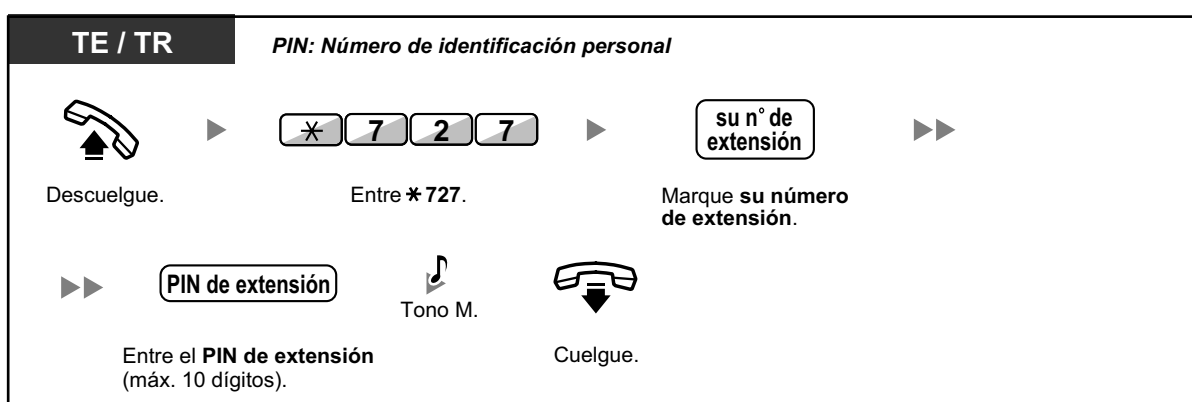

- Para utilizar esta función necesitará un Número de identificación personal (PIN) de la extensión. Consulte "◆◆ Asignar un PIN de extensión a su extensión (PIN [Número de identificación personal] de extensión)" en "3.1.1 Personalizar el teléfono (Programación personal)".
- Su extensión anterior recibirá los ajustes antiguos de su nueva extensión.
- Los ajustes de la extensión pueden intercambiarse entre TR y TR, TE y TE o TR y TE.
- Si utiliza un teléfono KX-NT400 / serie KX-NT300 (excepto KX-NT321) / KX-NT560 / KX-DT343 / KX-DT346 con unos auriculares inalámbricos Bluetooth e intercambia los ajustes con un usuario de otro teléfono KX-NT400 / serie KX-NT300 (excepto KX-NT321) / KX-NT560 / KX-DT343 / KX-DT346, no podrá utilizar sus auriculares inalámbricos Bluetooth en la otra extensión.

Los auriculares inalámbricos Bluetooth se registran en las extensiones. Por tanto, deberá registrar unos auriculares inalámbricos Bluetooth en cada extensión que desee. Para obtener más información acerca del registro, consulte "Registro Bluetooth" en "3.1.2 Ajustes para el modo de programación".

## 1.12.2 Extensión móvil mejorada

Además de intercambiar los ajustes entre extensiones (Extensión móvil), podrá cambiar el estado de su extensión a "En uso" o "No disponible" (Extensión móvil mejorada).

**En uso:** La extensión está en uso (estado normal).

**No disponible:** Los ajustes de Bloqueo de la marcación de la extensión (→ 1.6.4 Evitar que otras personas utilicen su teléfono (Bloqueo de la marcación de la extensión)), No molesten (NOM) (→ 1.8.2 Rechazar las llamadas entrantes (No molesten [NOM])) y Bloqueo de la pantalla (→ 3.1.2 Ajustes para el modo de programación) están activados en una extensión. Cuando la extensión esté ajustada a "No disponible", el usuario de la extensión no podrá realizar las acciones siguientes:

- Realizar llamadas externas no autorizadas
- Recibir llamadas
- Ver su directorio de marcación rápida personal, su registro de llamadas o su registro MVS
- Reproducir mensajes de voz en su buzón

Esta función es útil cuando:

- a. una persona utiliza los mismos ajustes de extensión en distintas ubicaciones, como por ejemplo en otra sucursal o en casa
- b. dos o más personas utilizan el mismo teléfono sucesivamente

### <Ejemplo (a)> Cuando se utilizan ajustes de extensión en una ubicación distinta

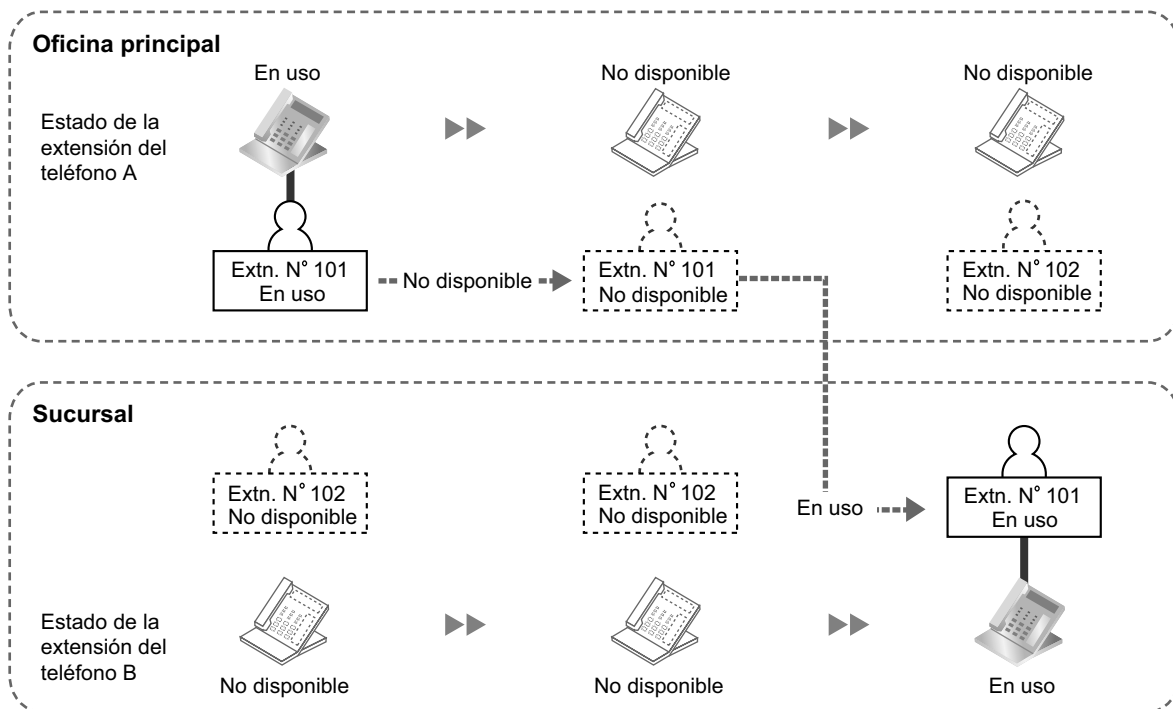

En este ejemplo, el usuario de la extensión A ajusta el estado de su extensión a "No disponible" en la oficina principal. A continuación, puede ajustar el estado de otra extensión a "En uso" en la sucursal para disponer de sus ajustes de extensión en la extensión.



### <Ejemplo (b)> Cuando dos usuarios comparten un teléfono

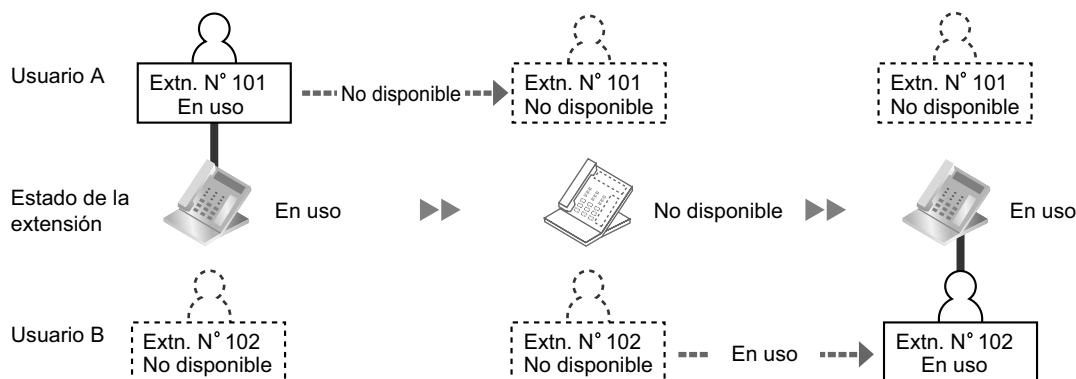

En este ejemplo, los usuarios de extensión A y B trabajan por turnos y utilizan la misma extensión sucesivamente. El usuario A ajusta el estado de la extensión a "No disponible" cuando finaliza su trabajo. A continuación, el usuario B puede ajustar el estado de la extensión a "En uso" y disponer de sus propios ajustes en la extensión.

#### Ajustar una extensión al estado No disponible

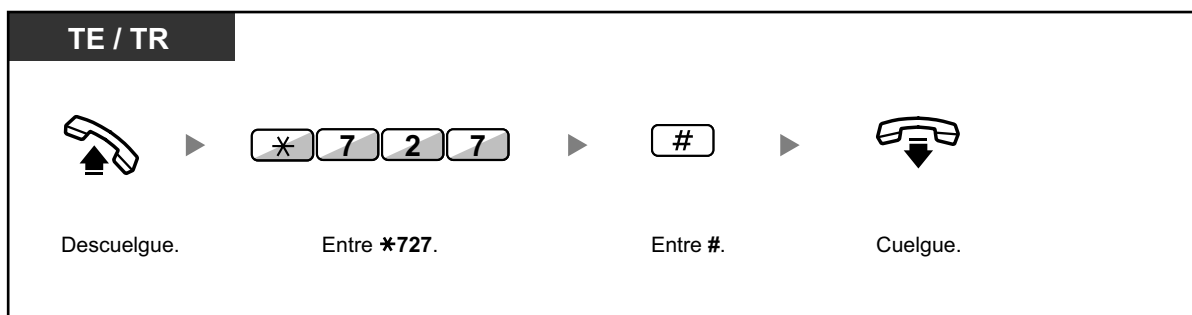

#### Ajustar una extensión al estado En uso y disponer de sus ajustes

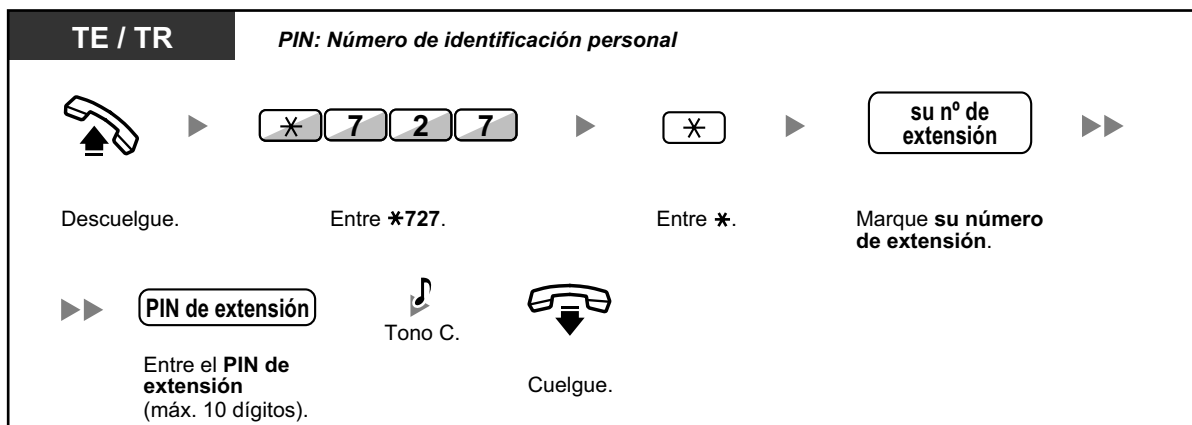

- Para utilizar esta función necesitará un Número de identificación personal (PIN) de la extensión. Consulte "◆◆ Asignar un PIN de extensión a su extensión (PIN [Número de identificación personal] de extensión)" en "3.1.1 Personalizar el teléfono (Programación personal)".
- Los ajustes de la extensión pueden intercambiarse entre TR y TR, TE y TE o TR y TE.

## 1.13 Utilizar un teléfono específico con pantalla

### 1.13.1 Utilizar el registro de llamadas

Está disponible para los teléfonos específicos con pantalla y las extensiones portátiles.

- ◆◆ Llamar con el registro de llamadas entrantes
- ◆◆ Llamar con el registro de llamadas salientes

#### ◆◆ Llamar con el registro de llamadas entrantes

Al recibir una llamada externa, una llamada de sensor externo o una llamada de extensión\*, la información de la llamada se graba automáticamente en el registro de llamadas entrantes. En cada extensión puede registrarse un número preprogramado de llamadas.

Cuando el registro de llamadas está completo y se recibe otra llamada, se borrará la más antigua.

Puede cambiar el número de teléfono registrado.

Cuando la tecla Registro de Llamadas se ilumina, indica que existe una llamada que no se contestó.

Se registrará la siguiente información.

- Nombre del llamante
- Fecha y hora de la llamada recibida
- Contestada o no contestada  
Confirmada o no confirmada
- Número de teléfono del interlocutor

#### Confirmar la información del registro con la tecla Registro de Llamadas

**TE con pantalla**

*Con el teléfono colgado*



Pulse **Registro de Llamadas** hasta que aparezca el **interlocutor deseado**.

#### Confirmar la información del registro con la tecla Navegador

**KX-NT300 / KX-NT500 / KX-DT300 / KX-T7600 / KX-TCA185 / KX-TCA285 / KX-TCA385**

*Con el teléfono colgado*



Pulse **Izquierda** dos veces.

Pulse **Subir** o **Bajar** hasta que aparezca el **interlocutor deseado**.



- Las siguientes EP pueden mostrar información del registro de llamadas entrantes de otras extensiones (incluyendo TIE) con la misma información que un TE conectado a la central.
  - KX-TCA185 / KX-TCA285 / KX-TCA385
- Es posible que otras EP no muestren la misma información del registro de llamadas entrantes que un TE conectado a la central.
- Para obtener información acerca de cómo referenciar el registro de llamadas entrantes utilizando la tecla Navegador de la EP, consulte la documentación de la EP.

\*1 En función de la programación del sistema, las llamadas entrantes de las extensiones podrán grabarse en el registro de llamadas entrantes. Para más información, consulte con su administrador del sistema o con su gestor del sistema.

## Borrar la información del registro

**TE con pantalla**

*Confirmando la información de registro*

Pulse **Registro de llamadas**, o **Subir** o **Bajar** hasta que aparezca el **interlocutor deseado**.

Pulse **TRANSFERIR**.

## Para llamar

**TE con pantalla**

*Confirmando la información de registro*

Pulse **Registro de llamadas**, o **Subir** o **Bajar** hasta que aparezca el **interlocutor deseado**.

Descuelgue.

## Guardar la información del interlocutor en la marcación rápida personal

**TE con pantalla**

*Confirmando la información de registro*

Pulse **Registro de llamadas**, o **Subir** o **Bajar** hasta que aparezca el **interlocutor deseado**.

Pulse **GUARDAR**.

### 1.13.1 Utilizar el registro de llamadas



- El indicador de la tecla Registro de llamadas muestra el estado actual de la siguiente forma:  
**Apagado:** No hay llamadas entrantes. O ya ha consultado el registro de llamadas.  
**Illuminado en rojo:** Hay llamadas pendientes de consulta.
- Si contestan a su llamada en otra extensión, la información del interlocutor se graba en la pantalla de su extensión y de la extensión que contesta.
- Puede bloquear la pantalla del registro de llamadas utilizando un PIN (Número de identificación personal) de extensión, de modo que pueda prohibir el acceso a la información registrada (Bloqueo de la pantalla). Consulte "3.1.2 Ajustes para el modo de programación".
- También puede tener una tecla Registro de llamadas para un Grupo ICD (Grupo de entrada de llamadas).
- Si se recibe una llamada mientras utiliza el registro de llamadas, la pantalla del registro de llamadas pasará a mostrar la información del llamante.



#### Personalizar el teléfono

- 3.1.3 Personalizar las teclas  
Cree o edite una tecla Registro de llamadas o una tecla Registro de llamadas para Grupo ICD.

## ◆◆ Llamar con el registro de llamadas salientes

Puede hacer una rellamada mediante el registro de llamadas salientes.

#### Para llamar

**KX-NT300 / KX-NT500 / KX-DT300 / KX-T7600 /  
KX-TCA185 / KX-TCA285 / KX-TCA385**

*Con el teléfono colgado*



Pulse **Izquierda**.



Pulse **Subir** o **Bajar**  
hasta que aparezca el  
**número deseado**.



Descuelgue.



- Las siguientes EP pueden mostrar información del registro de llamadas salientes en otras extensiones (incluyendo TIE) con la misma información que un TE conectado a la central.
  - KX-TCA185 / KX-TCA285 / KX-TCA385
- Es posible que otras EP no muestren la misma información del registro de llamadas entrantes que un TE conectado a la central.
- Para obtener información acerca de cómo consultar el registro de llamadas salientes utilizando la tecla Navegador de la EP, consulte la documentación de la EP.

## Llamar con la tecla RLL

**TE con pantalla**

*Con el teléfono colgado*

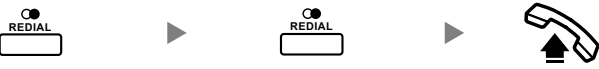

Pulse **RLL** para visualizar el registro de llamadas salientes.\*

Pulse **RLL** hasta que aparezca el **número deseado**.

Descuelgue.



- \* Es necesaria la programación del sistema para esta operación.
- Esta operación está sólo disponible para los teléfonos específicos digitales con una pantalla.

## Guardar la información del interlocutor en la marcación rápida personal

**TE con pantalla**

*Cuando se visualiza el interlocutor deseado*



Pulse **GUARDAR**.



- Puede bloquear la pantalla del registro de llamadas utilizando un PIN (Número de identificación personal) de extensión, de modo que pueda prohibir el acceso a la información registrada (Bloqueo de la pantalla). Consulte "3.1.2 Ajustes para el modo de programación".
- Si se recibe una llamada mientras utiliza el registro de llamadas, la pantalla del registro de llamadas pasará a mostrar la información del llamante.
- Puede grabar las llamadas salientes en otras extensiones en el registro de llamadas salientes. Si está activado, los registros antiguos y duplicados se combinarán y se mostrarán con el registro más reciente para dicho llamante. Para más información, póngase en contacto con su distribuidor.

## 1.13.2 Utilizar los directorios

Puede llamar utilizando los directorios (*Directorio de marcación rápida personal, directorio de marcación rápida del sistema y directorio del número de extensión*).

Sólo los directorios personales se pueden guardar, editar o borrar en la extensión.

Si se recibe una llamada mientras utiliza el directorio, la pantalla pasará a mostrar la información del llamante.

- ◆◆ Llamar utilizando el directorio
- ◆◆ Memorizar los nombres y números
- ◆◆ Introducción de caracteres

### ◆◆ Llamar utilizando el directorio

#### Seleccionar y llamar

**KX-NT300 / KX-NT500 / KX-DT300 / KX-T7600**

*Con el teléfono colgado*



Pulse **Derecha** hasta que aparezca el **directorio que desea**.\*



Pulse **Subir** o **Bajar** hasta que aparezca el **interlocutor deseado**.



Descuelgue.



- \* El orden de las pantallas es el siguiente:  
Una vez: Directorio de marcación rápida personal  
Dos veces: Directorio de marcación rápida del sistema  
Tres veces: Directorio del número de extensión
- Para cancelar o salir, pulse la tecla CANCELAR o la tecla R (FLASH) / RELAMADA.
- Puede bloquear el directorio de marcación rápida personal utilizando un PIN (Número de identificación personal) de extensión, de modo que pueda prohibir su acceso (Bloqueo de la pantalla). Consulte "3.1.2 Ajustes para el modo de programación".



- Las entradas del directorio deberían incluir el nombre y el número. Si el nombre no está registrado, una entrada no se podrá visualizar.
- El directorio de marcación rápida del sistema se puede visualizar simplemente pulsando la tecla MARCACIÓN AUTOMÁTICA / GUARDAR al colgar.

## ◆◆ Memorizar los nombres y números

Para guardar un elemento del Directorio de marcación rápida personal

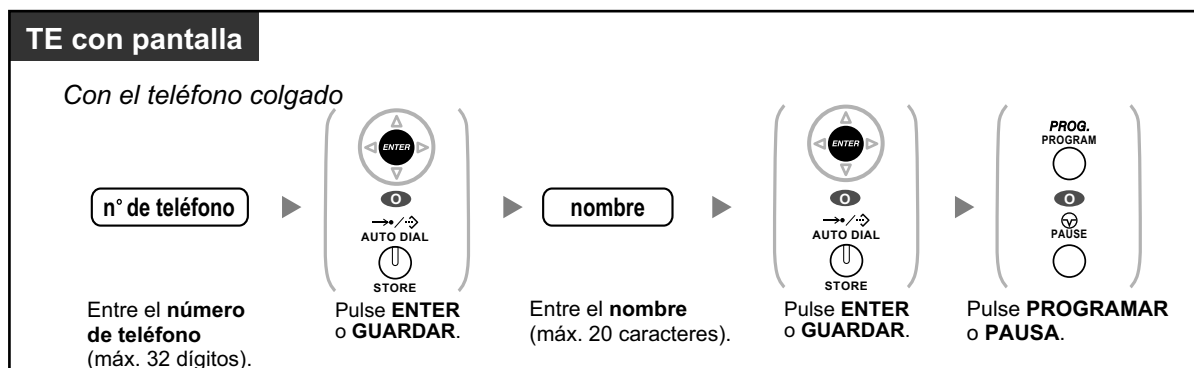

- Los nombres y los números de teléfono de la pantalla se guardan en la primera memoria de marcación rápida personal reservada.
- Si es usuario de EP: Consulte las "Instrucciones de funcionamiento" para EP.



- Para más información, consulte "Memorizar los nombres y los números en la marcación rápida personal" en "3.1.2 Ajustes para el modo de programación".

## ◆◆ Introducción de caracteres

Puede introducir los siguientes caracteres. Las tablas muestran los caracteres disponibles para cada tecla. La tabla 1 o la tabla 2 se pueden programar.

**Tabla 1 (Modo estándar)**

Veces Teclas	1	2	3	4	5	6	7	8	9
1	!	?	"	1					
2	A	B	C	a	b	c	2		
3	D	E	F	d	e	f	3		
4	G	H	I	g	h	i	4		
5	J	K	L	j	k	l	5		
6	M	N	O	m	n	o	6		
7	P	Q	R	S	p	q	r	s	7
8	T	U	V	t	u	v	8		
9	W	X	Y	Z	w	x	y	z	9
0	(Espacio)	.	,	'	:	;	0		
*	/	+	-	=	<	>	*		
#	\$	%	&	@	(	)	€	£	#



Tabla 1 (Modo estándar para el modelo RU)

Veces Teclas	1	2	3	4	5	6	7	8	9
1	!	?	"	1					
2	A	B	C	a	b	c	2		
3	D	E	F	d	e	f	3		
4	G	H	I	g	h	i	4		
5	J	K	L	j	k	l	5		
6	M	N	O	m	n	o	6		
7	P	Q	R	S	p	q	r	s	7
8	T	U	V	t	u	v	8		
9	W	X	Y	Z	w	x	y	z	9
0	(Espacio)	.	,	'	:	;	0		
*	/	+	-	=	<	>	*		
#	\$	%	&	@	(	)	■	■	#

### 1.13.2 Utilizar los directorios

**Tabla 2 (Modo opcional)**

Veces Teclas	1	2	3	4	5	6	7	8	9	10	11	12	13	14	15
1	!	?	"	ä	ö	ü	1								
2	A	B	C	a	b	c	À	Á	Â	Ã	Ä	Å	Æ	Ç	2
3	D	E	F	d	e	f	Ð	È	É	Ê	Ë	3			
4	G	H	I	g	h	i	Ì	Í	Î	Ï	4				
5	J	K	L	j	k	l	5								
6	M	N	O	m	n	o	Ñ	Ò	Ó	Ô	Õ	Ö	Ø	Œ	6
7	P	Q	R	S	p	q	r	s	Š	ß	7				
8	T	U	V	t	u	v	Û	Ú	Û	Ü	8				
9	W	X	Y	Z	w	x	y	z	Ý	Ž	9				
0	(Espacio)	.	,	'	:	;	0								
*	/	+	-	=	<	>	*								
#	\$	%	&	@	(	)	€	£	#						

Tabla 2 (Modo opcional para el modelo CE)

Veces Teclas	1	2	3	4	5	6	7	8	9	10	11	12	13	14	15
1	!	?	"	ä	ö	ü	1								
2	A	B	C	a	b	c	Á	Â	Ă	Ä	Å	Č	Ç	Č	2
3	D	E	F	d	e	f	Ď	Ð	É	Ě	Ë	ě	3		
4	G	H	I	g	h	i	Í	Î	4						
5	J	K	L	j	k	l	Ĺ	Ĺ	5						
6	M	N	O	m	n	o	Ń	Ň	Ó	Ô	Õ	Ö	6		
7	P	Q	R	S	p	q	r	s	Ř	Ř	Š	Ś	Ş	ß	7
8	T	U	V	t	u	v	Ť	Ṭ	ű	Ú	Ū	Ü	8		
9	W	X	Y	Z	w	x	y	z	Ž	Ž	Ž	ý	9		
0	(Espacio)	.	,	'	:	;	0								
*	/	+	-	=	<	>	*								
#	§	%	&	@	(	)	€	£	#						

**Tabla 2 (Modo opcional para el modelo GR)**

Veces Teclas	1	2	3	4	5	6	7	8	9
1	!	?	"	1					
2	A	B	Γ	2					
3	Δ	E	Z	3					
4	H	Θ	I	4					
5	K	Λ	M	5					
6	N	Ξ	O	6					
7	Π	P	Σ	7					
8	T	Υ	Φ	8					
9	X	Ψ	Ω	9					
0	(Espacio)	.	,	'	:	;	0		
*	/	+	-	=	<	>	*		
#	\$	%	&	@	(	)	€	£	#

Tabla 2 (Modo opcional para el modelo RU)

Veces Teclas	1	2	3	4	5	6	7	8	9	10	11
1	A	Б	В	!	?	"	1				
2	Г	Д	Е	Ё	2						
3	Ж	З	И	Й	3						
4	К	Л	М	4							
5	Н	О	П	5							
6	Р	С	Т	6							
7	У	Ф	Х	7							
8	Ц	Ч	Ш	8							
9	Щ	Ъ	Ы	Ь	9						
0	Э	Ю	Я	(Espacio)	.	,	'	:	;	0	
*	/	+	-	=	<	>	Г	€	l	İ	*
#	\$	%	&	@	(	)	€	l	Ÿ	#	

## 1.13.3 Acceder a las funciones del sistema (Acceso a las funciones del sistema)

Puede acceder a una función con el menú "Acceso a las funciones".

### Acceder al menú "Acceso a las funciones" y seleccionar la función



Funciones	Consulte la sección
Cancelar retrollamada automática por ocupado	1.2.4 Cuando la línea marcada está ocupada o no hay respuesta
Captura de llamadas de grupo	1.3.3 Contestar a una llamada que suena en otro teléfono (Captura de llamadas)
Captura de llamadas dirigidas	1.3.3 Contestar a una llamada que suena en otro teléfono (Captura de llamadas)
Megafonía	1.7.1 Megafonía
Llamada de interfono	1.10.1 Si ha conectado un interfono / portero automático
Portero automático	1.10.1 Si ha conectado un interfono / portero automático
Relé externo	1.10.2 Si está conectado a un relé externo
Música de fondo externa	2.1.4 Activar la música de fondo externa (MDF)



- Esta función no está disponible para KX-NT321 y KX-DT321.

## 1.14 Utilizar un Teléfono específico IP

### 1.14.1 Auto-etiquetado (KX-NT366 / KX-NT560)

#### Para KX-NT366:

El TE-IP KX-NT366 dispone de 12 teclas programables y de una pantalla para cada tecla para indicar la función, el número de teléfono o el número de extensión que tiene asignados. Al pulsar la tecla NEXT PAGE (PÁGINA SIGUIENTE), la pantalla cambiará para indicar 3 ajustes más (páginas) de asignación de 12 teclas programables. Pueden asignarse distintas funciones, números de teléfono o números de extensión a cada tecla de cada grupo. Eso significa que un usuario de extensión tendrá 48 teclas programables disponibles.

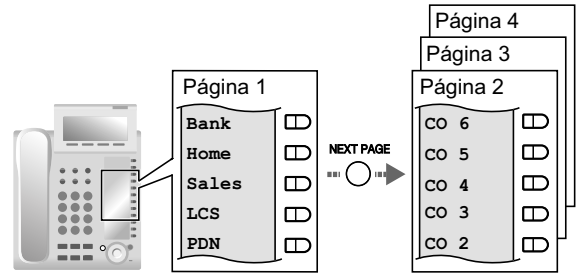

#### Para KX-NT560:

El TE-IP KX-NT560 dispone de 8 teclas programables, y la pantalla del teléfono muestra la función, número de teléfono o número de extensión asignado a cada tecla. Pulse la tecla de página para visualizar otros 3 grupos más (páginas) de 8 asignaciones de teclas programables. En cada grupo puede asignarse a cada tecla una función, un número de teléfono o un número de extensión distinto. Ello significa que están disponibles 32 teclas programables.

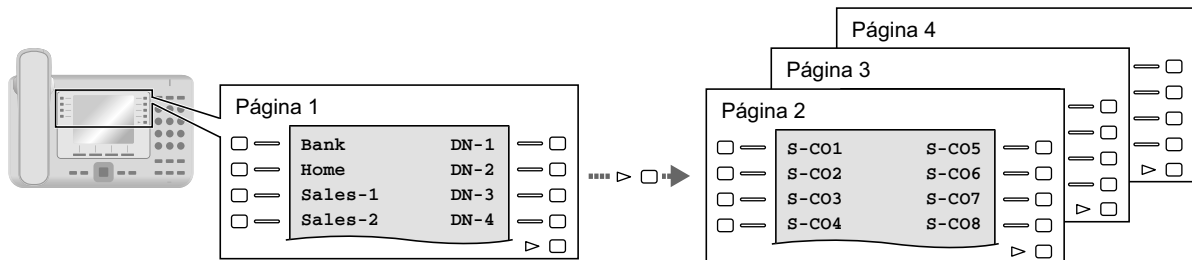

#### Cambiar de pantalla

**KX-NT366 / KX-NT560**

NEXT PAGE

○ ● ▶ □

Pulse la tecla **NEXT PAGE (PÁGINA SIGUIENTE)** para visualizar la página que desee.



- Cuando conteste una llamada entrante o cuando conecte una línea externa, la pantalla cambiará automáticamente a la página que tiene el botón iluminado en verde.
- Después de personalizar cada tecla, podrá ajustar el texto que se visualizará para la tecla. Para obtener más información acerca de cómo personalizar las teclas, consulte "3.1.3 Personalizar las teclas".

# 1.15 Utilizar una extensión SIP KX-HGT100

## 1.15.1 Lista de operaciones

Para acceder a funciones de la central, necesitará los números de acceso (números de extensión o números de función). Los usuarios de KX-HGT100 (versión de firmware 2.00 o superior) pueden utilizar las funciones siguientes:

**Nota**

- Para ejecutar una operación, deberá pulsar la tecla OK después de pulsar todas las teclas correspondientes a dicha operación.
- Si estos números de función no funcionan correctamente con la KX-HGT100, asegúrese de que el firmware de la KX-HGT100 y la versión del archivo de software MPR de la central estén actualizados a la última versión. Para más información, póngase en contacto con su distribuidor.

Funciones	Consulte la sección
Llamada interna	1.2.1 Llamadas básicas ◆◆ Llamar a otra extensión
Llamada a operadora	1.2.1 Llamadas básicas Para llamar a una operadora (Llamada a operadora)
Acceso automático de línea	1.2.1 Llamadas básicas Para seleccionar una línea externa libre automáticamente (Acceso automático de línea)
Acceso de grupo de línea externa	1.2.1 Llamadas básicas Para seleccionar una línea externa libre en el grupo de línea externa especificado automáticamente (Acceso de grupo de línea externa)
Acceso a línea dedicada	1.2.1 Llamadas básicas ◆◆ Realizar una llamada a una red privada (Acceso a línea dedicada)
Rellamada	1.2.3 Rellamada ◆◆ Rellamar al último número marcado (Rellamada al último número)
Marcación rápida—Sistema / Personal	1.2.2 Marcación automática – ◆◆ Utilizar los números guardados en la central (Marcación rápida del sistema) – ◆◆ Utilizar los números guardados en la extensión (Marcación rápida personal)
Marcación rápida personal—Programación	1.2.2 Marcación automática ◆◆ Utilizar los números guardados en la extensión (Marcación rápida personal)
Llamada de interfono	1.10.1 Si ha conectado un interfono / portero automático
Activar / desactivar la MDF externa	2.1.4 Activar la música de fondo externa (MDF)
Acceso a línea U-LN	1.2.1 Llamadas básicas Seleccionar la línea externa especificada



Funciones	Consulte la sección
Entrada de código de cuenta	1.2.1 Llamadas básicas ◆◆ Utilizar un código de cuenta (Entrada de código de cuenta)
Ocultar el número de teléfono al realizar llamadas externas	1.15.3 Visualización del número de teléfono en el teléfono del receptor
Mostrar el número de teléfono al realizar llamadas externas	1.15.3 Visualización del número de teléfono en el teléfono del receptor
Restricción de identificación del usuario conectado (COLR)	1.8.5 Evitar que su número se visualice en el teléfono del interlocutor (Restricción de identificación del usuarioconectado [COLR])
Restricción de identificación del usuario llamante (CLIR)	1.8.6 Evitar que su número se visualice en el teléfono del interlocutor llamado (Restricción de identificación del usuario llamante [CLIR])
Presentación del N° del llamante / conectado (CLIP / COLP)	1.8.4 Visualización del número de teléfono en el teléfono del emisor y del receptor (Presentación del n° del llamante / conectado [CLIP / COLP])
Desvío de llamadas (DSV) / No molesten (NOM)—Llamadas internas / externas	1.6.1 Desvío de llamadas ◆◆ Ajustar DSV / NOM utilizando la tecla fija DSV / NOM
NOM / DSV de grupo	1.6.1 Desvío de llamadas Para ajustar el estado de desvío y los destinos externos para que suenen en paralelo para las llamadas externas en un Grupo ICD
Denegar captura de llamadas	1.3.3 Contestar a una llamada que suena en otro teléfono (Captura de llamadas) ◆◆ Impedir a otras personas la posibilidad de capturar sus llamadas (Denegar captura de llamadas)
Baja temporal—No preparado	1.9.1 Abandonar un Grupo de entrada de llamadas (Registro / Baja, Baja temporal) Entrar / dejar el modo no preparado
Registro / Baja	1.9.1 Abandonar un Grupo de entrada de llamadas (Registro / Baja, Baja temporal) Ajustar Registro / Baja
Mensaje en ausencia	1.6.3 Mostrar un mensaje en la pantalla del teléfono del llamante (Mensaje en ausencia)
Bloqueo de la marcación de la extensión	1.6.4 Evitar que otras personas utilicen su teléfono (Bloqueo de la marcación de la extensión)
Conmutador de servicio horario	2.1.2 Control del modo de servicio horario
Bloqueo de la marcación de la extensión remota	2.1.1 Control de extensión ◆◆ Cambiar los ajustes de otras extensiones
Borrar la función de la extensión	1.8.13 Borrar las funciones ajustadas en la extensión (Borrar la función de la extensión)

### 1.15.1 Lista de operaciones

---

Funciones	Consulte la sección
PIN (Número de identificación personal) de extensión	3.1.1 Personalizar el teléfono (Programación personal) ◆◆ Asignar un PIN de extensión a su extensión (PIN [Número de identificación personal] de extensión)
Mensaje de voz integrado simplificado (MVS)	1.6.2 Utilizar la mensajería de voz (Mensaje de voz integrado simplificado [MVS])
Conferencia <sup>1</sup>	1.4.5 Conversación con múltiples usuarios
Mensaje en espera	1.2.4 Cuando la línea marcada está ocupada o no hay respuesta ◆◆ Dejar una indicación de mensaje en espera / volver a llamar al interlocutor que dejó la indicación (Mensaje en espera)
Ignorar NOM <sup>2</sup>	1.2.4 Cuando la línea marcada está ocupada o no hay respuesta ◆◆ A una extensión que rechaza la llamada (Ignorar NOM)

<sup>1</sup> Los usuarios de la KX-HGT100 no pueden originar una llamada de conferencia, pero pueden añadirse como miembro.

<sup>2</sup> Los usuarios de KX-HGT100 no pueden utilizar Ignorar NOM para llamar a un interlocutor que haya configurado la función NOM, pero puede permitir que otras extensiones los llamen utilizando Ignorar NOM cuando la función NOM esté configurada.

## 1.15.2 Marcación rápida

Utilizando una extensión SIP KX-HGT100, podrá guardar y marcar números de teléfono de su teléfono para su uso personal. Consulte la Guía de referencia rápida de la KX-HGT100 para obtener más información.

## 1.15.3 Visualización del número de teléfono en el teléfono del receptor

Cuando realice una llamada externa, puede mostrar el número de teléfono al interlocutor llamado. El número asignado a su extensión aparecerá en la pantalla del teléfono del interlocutor.



### Mostrar

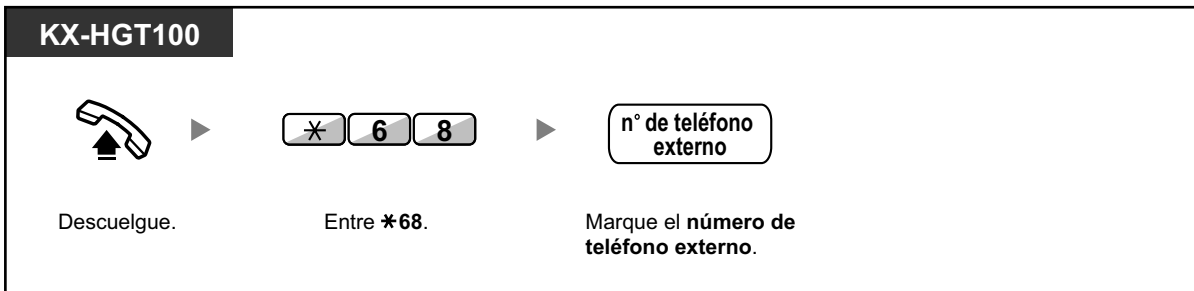

### Ocultar el número

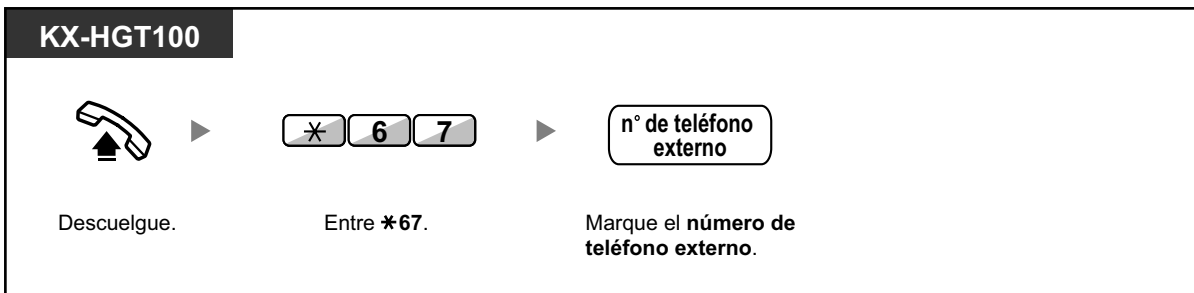

La disponibilidad de esta función depende de lo siguiente:

- El servicio RDSI de la compañía telefónica del interlocutor
- El servicio telefónico del proveedor de servicios de Internet del interlocutor
- La configuración del aparato telefónico del interlocutor

## 1.16 Funciones de teléfono móvil

### 1.16.1 Funciones de teléfono móvil

Si no se encuentra en su escritorio o si está fuera de la oficina y recibe una llamada externa desviada en el teléfono móvil, podrá utilizar las funciones siguientes si están activadas a través de la programación del sistema.

- ◆◆ Transferir a una extensión de la central
- ◆◆ Añadir otros interlocutores durante una conversación (Conferencia)
- ◆◆ Hablar con dos interlocutores de forma alternativa (Llamada alternativa)
- ◆◆ Enviar megafonía y, a continuación, transferir una llamada
- ◆◆ Transferir a una red privada (Acceso a línea dedicada)
- ◆◆ Transferir a un número de teléfono externo



- Puede que algunas funciones no están disponibles para los teléfonos móviles, según el tipo de línea externa que se utilicen.

#### ◆◆ Transferir a una extensión de la central

Para transferir

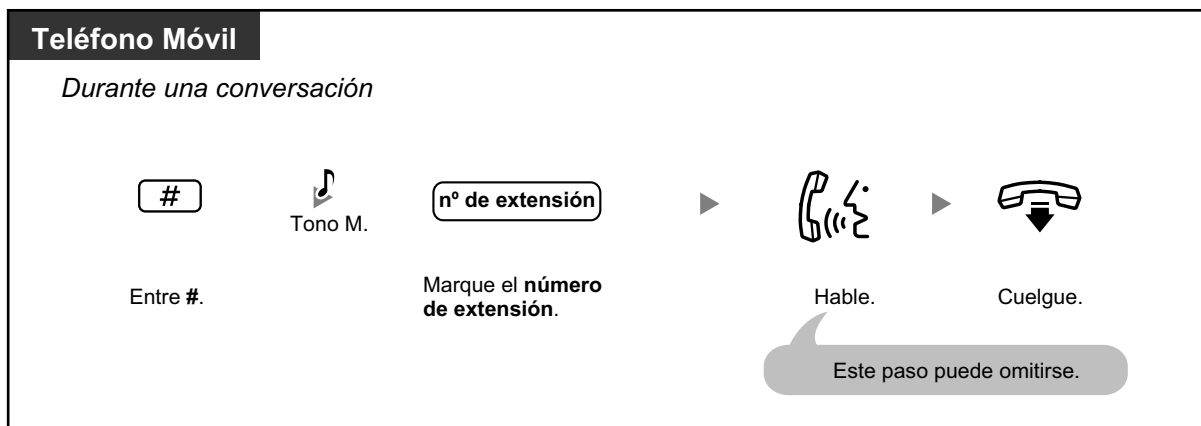

- Al transferir una llamada desde una línea externa analógica, no podrá hablar con el interlocutor de destino después de marcar un número de extensión.
- No podrá transferir una llamada a un número de extensión flotante DISA.

### ◆◆ Transferir a una red privada (Acceso a línea dedicada)

Durante la conversación, puede realizar una llamada a las extensiones conectadas a otras centrales de una red privada y transferirles una llamada.

#### Para transferir

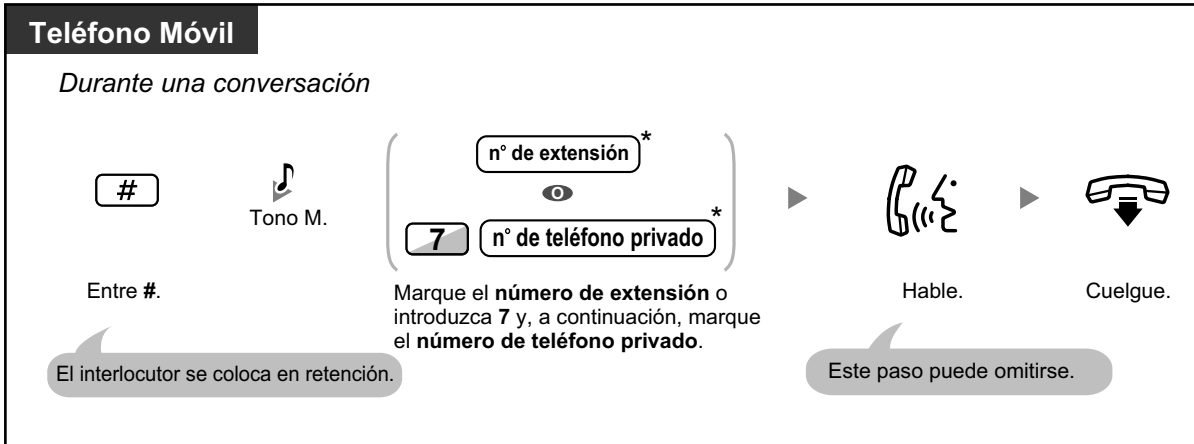

- Al transferir una llamada desde una línea externa analógica, no podrá hablar con el interlocutor de destino después de marcar un número de extensión o 7 + número de teléfono privado.

### ◆◆ Transferir a un número de teléfono externo

Durante la conversación, puede realizar una llamada a un número de teléfono externo y puede transferirle una llamada.

#### Para transferir

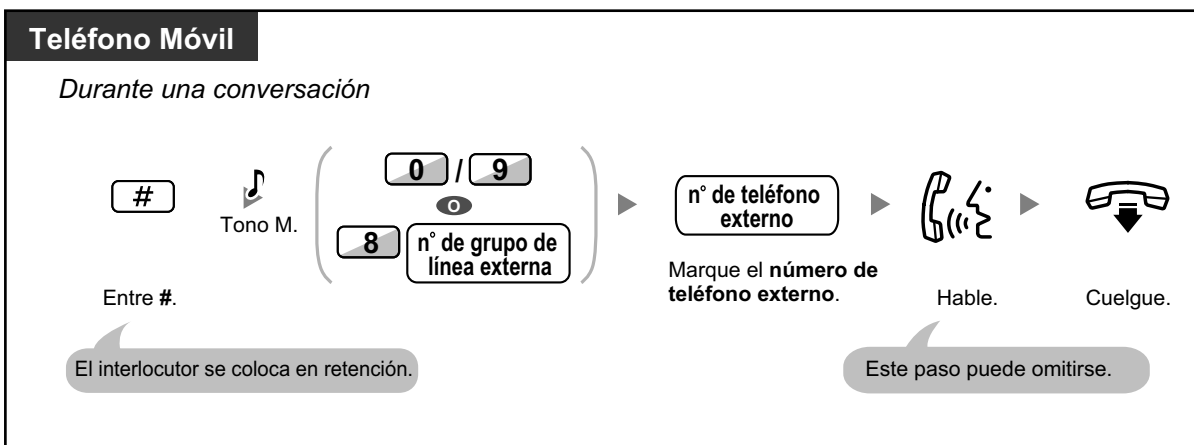

- Al transferir una llamada desde una línea externa analógica, no podrá hablar con el interlocutor de destino después de marcar el número de teléfono externo.

## ◆◆ Añadir otros interlocutores durante una conversación (Conferencia)

Para establecer una llamada de conferencia

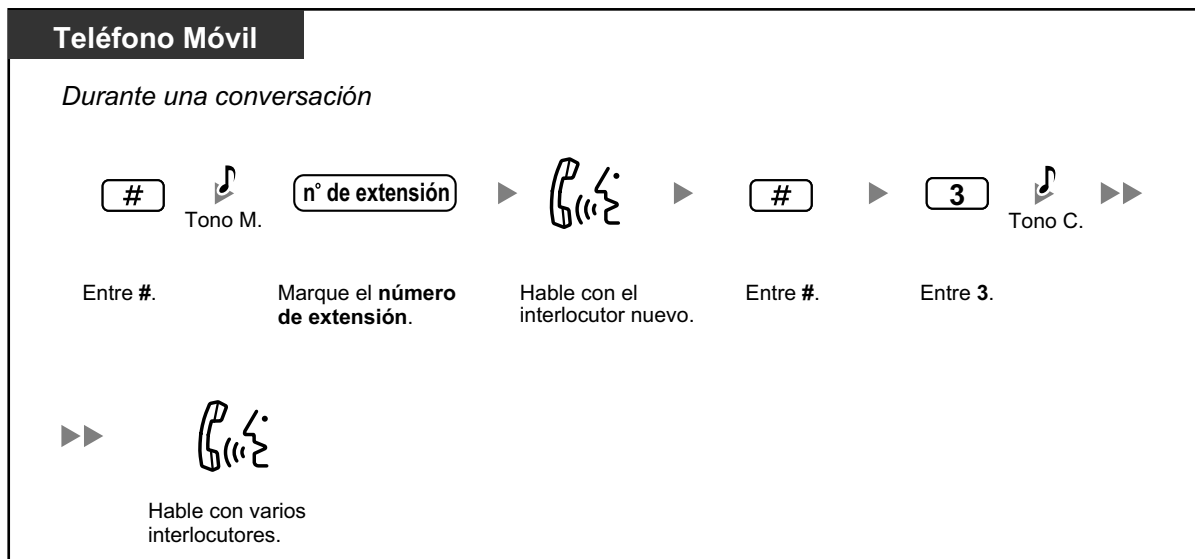

## ◆◆ Hablar con dos interlocutores de forma alternativa (Llamada alternativa)

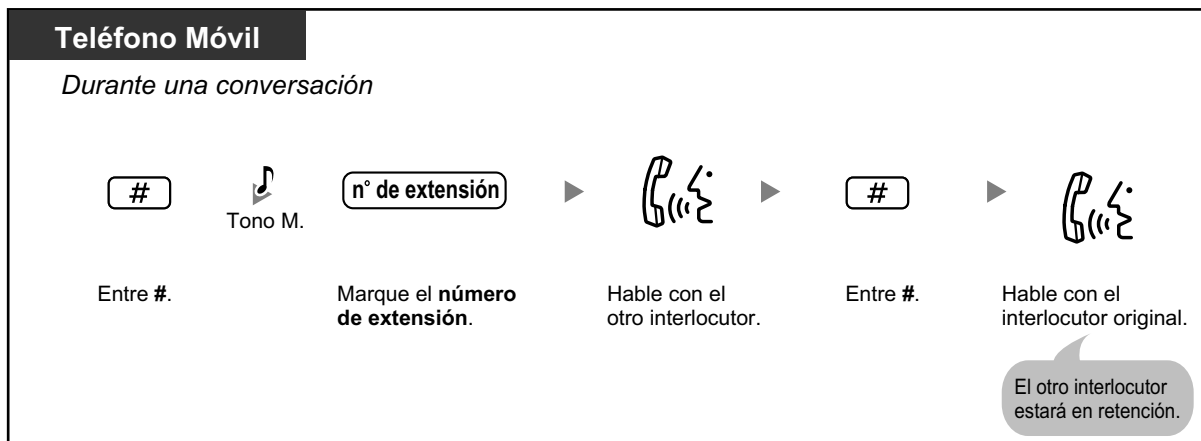

## ◆◆ Enviar megafonía y, a continuación, transferir una llamada

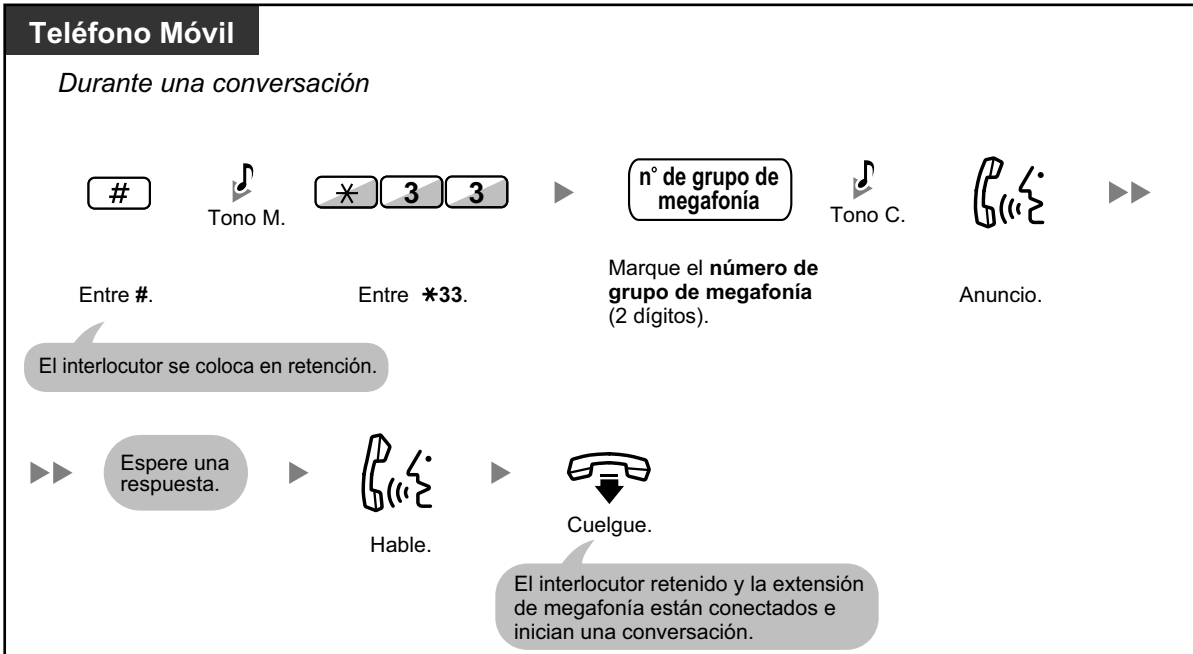



---

## **Sección 2**

# ***Tareas del administrador***

*Este capítulo muestra al administrador cómo controlar las extensiones o la central.*

## 2.1 Funciones de control

### 2.1.1 Control de extensión

La extensión administradora puede controlar los ajustes de otras extensiones.

- ◆◆ Cambiar los ajustes de otras extensiones

#### ◆◆ Cambiar los ajustes de otras extensiones

##### **Bloquear / desbloquear otras extensiones (Bloqueo de la marcación de la extensión remota)**

Esta función también se conoce con el nombre de Control del bloqueo de la estación remota.

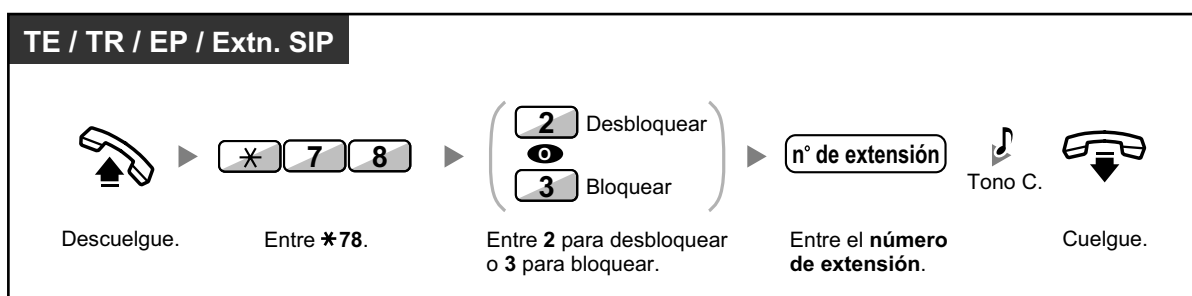

- El administrador puede utilizar el Bloqueo de la marcación de la extensión remota para desbloquear cualquier extensión, independientemente de que la extensión se haya bloqueado de forma remota (Bloqueo de la marcación de la extensión remota) o desde la extensión (Bloqueo de la marcación de la extensión).

## 2.1.2 Control del modo de servicio horario

La extensión administradora o la extensión preprogramada pueden cambiar el modo horario (Día, Almuerzo, Pausa o Noche).

Existen dos métodos (Automático o Manual) para cambiar los modos horarios.

**Automático:** permite que el modo horario para cada día de la semana cambie automáticamente. También lo puede cambiar manualmente.

**Manual:** permite cambiar el modo manualmente de la siguiente forma.

### Cambiar el modo horario (Día / Noche / Almuerzo / Pausa)

**TE / EP**

*Con el teléfono colgado*

(Servicio horario  
(Día / Noche /  
Almuerzo / Pausa))

Pulse el **Servicio horario**  
(Día / Noche / Almuerzo / Pausa)  
hasta que aparezca el modo que desea.

**TE / TR / EP / Extn. SIP**

 ►  ► 

0	Día
1	Noche
2	Almuerzo
3	Pausa

 Tono C. 

Descuelgue.      Entre \*780.      Entre 0 a 3, como desee.      Cuelgue.

### Para seleccionar el modo de conmutación del servicio horario (Automático / Manual)

**TE / EP**

*Con el teléfono colgado*

(Modo de conmutación  
del servicio horario  
(Automático / Manual))

Pulse el **Modo de conmutación del**  
**servicio horario (Automático / Manual).**

## 2.1.2 Control del modo de servicio horario

---



- Además del modo horario, existe un modo Vacaciones. Puede cambiar el modo una vez en una fecha especificada.
- El indicador de la tecla Servicio horario (Día / Noche / Almuerzo / Pausa) muestra el estado actual de la siguiente forma:
  - Apagado:** Modo Día
  - Iluminado en verde:** Modo Almuerzo
  - Parpadea en verde:** Modo Pausa
  - Iluminado en rojo:** Modo Noche
  - Parpadea en rojo:** Modo Vacaciones
- El indicador de la tecla del Modo de conmutación del servicio horario (Automático / Manual) muestra el estado actual de la siguiente forma:
  - Apagado:** Automático
  - Iluminado en rojo:** Manual



### Personalizar el teléfono

- 3.1.3 Personalizar las teclas  
Cree o edite una tecla Servicio horario (Día / Noche / Almuerzo / Pausa) o una tecla Modo de conmutación del servicio horario (Automático / Manual).

## 2.1.3 Control del nivel de restricción (Transferencia del tono de marcación)

La extensión administradora puede cambiar el nivel de restricción, permitiendo que una extensión realice una llamada.



TE / EP

*Durante una conversación con una extensión*



(Restricción de llamadas / Llamadas excepcionales)



Tono C.



Cuelgue.

Pulse **Restricción de llamadas / Llamadas excepcionales**.

La extensión puede escuchar el tono de marcación y a continuación realizar una llamada.



- El nivel de restricción pasa al nivel preprogramado de la tecla Restricción de llamadas / Bloqueo de llamadas.



### Personalizar el teléfono

- 3.1.3 Personalizar las teclas  
Cree o edite una tecla Restricción de llamadas / Bloqueo de llamadas.

## 2.1.4 Activar la música de fondo externa (MDF)

La extensión administradora puede seleccionar y emitir música de fondo en el despacho a través de los altavoces externos.

### Seleccionar e iniciar / detener la música de fondo

[Para usuarios de centrales de la serie KX-NCP]

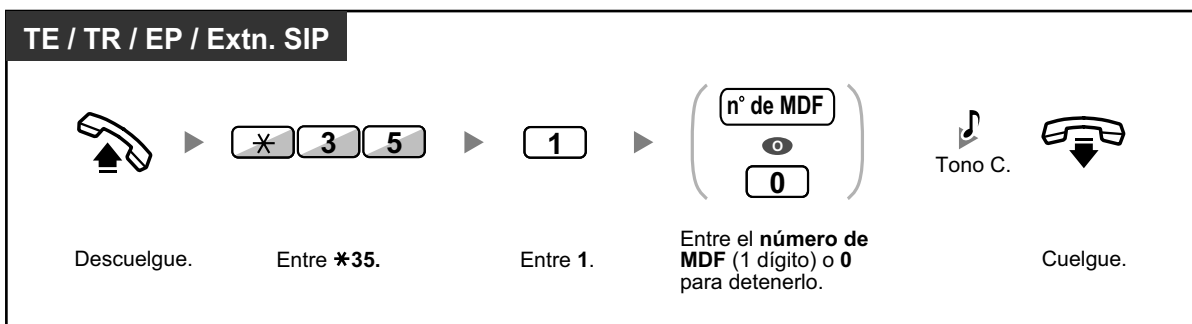

[Para usuarios de centrales de la serie KX-TDE]

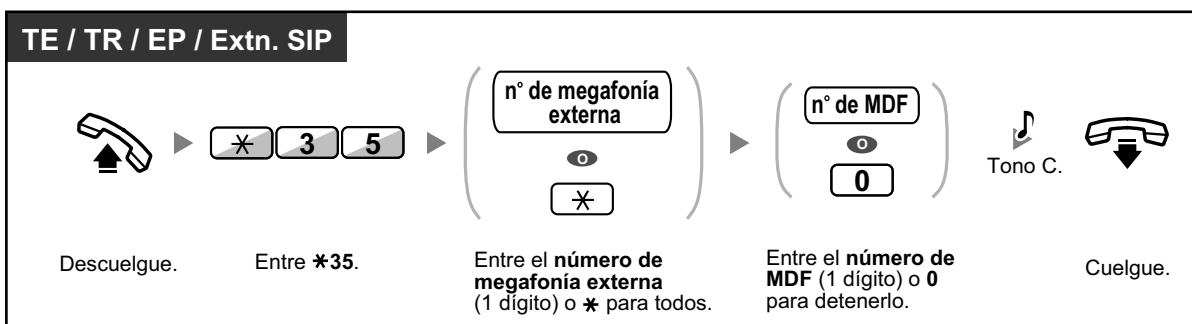

## 2.1.5 Grabar mensajes de salida (MDS)

La extensión administradora puede grabar tres tipos de mensaje de bienvenida (MDS) de la siguiente forma:

1. **Mensaje DISA:** Se utiliza para dar la bienvenida y guiar a los interlocutores para que accedan a un grupo de usuarios o al interlocutor externo sin la asistencia de la operadora.
2. **Mensajes para un grupo de entrada de llamadas:** Se utiliza para dar la bienvenida y guiar a los interlocutores a un grupo de entrada de llamadas.
3. **Mensaje para el Aviso temporizado:** Es el mensaje de la llamada despertador que se emite cuando la extensión contesta al aviso temporizado.



Todos los mensajes tienen sus propios números de extensión. Puede seleccionar el mensaje deseado. Tiene los siguientes dos métodos para grabar un mensaje. Uno se graba utilizando el microteléfono, y el otro desde un puerto de MDF externo (MOH).

### Para grabar

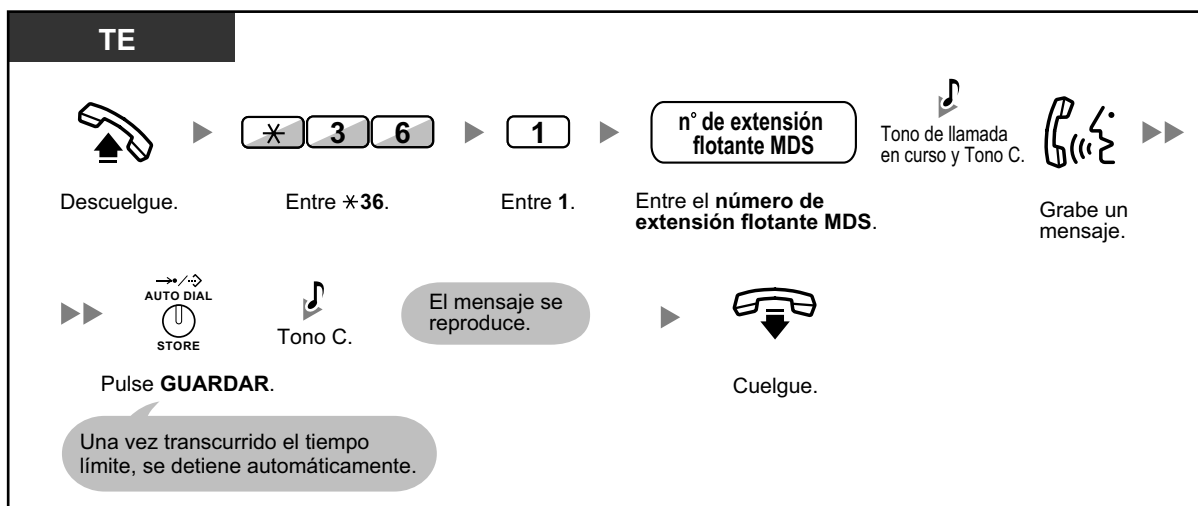

### Para reproducir

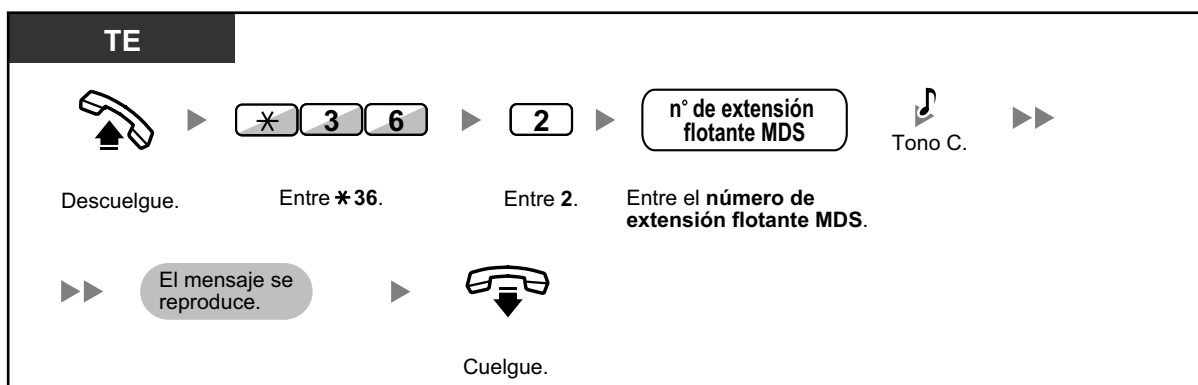

**Para grabar desde un puerto de MDF externo (MOH)**

[Para usuarios de centrales de la serie KX-NCP]

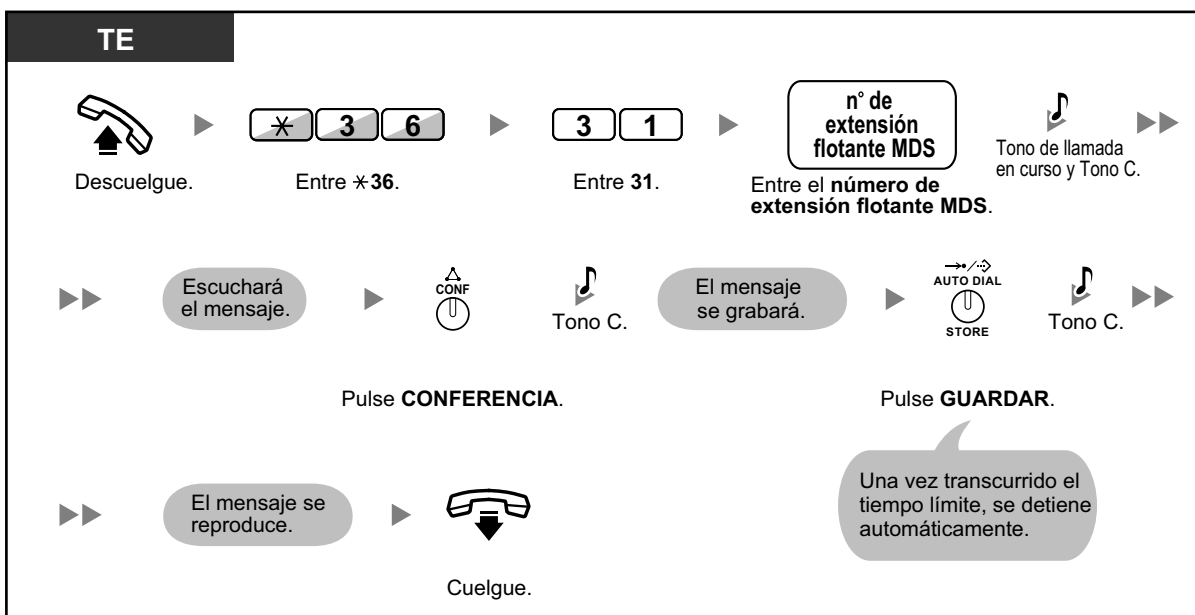

[Para usuarios de centrales de la serie KX-TDE]

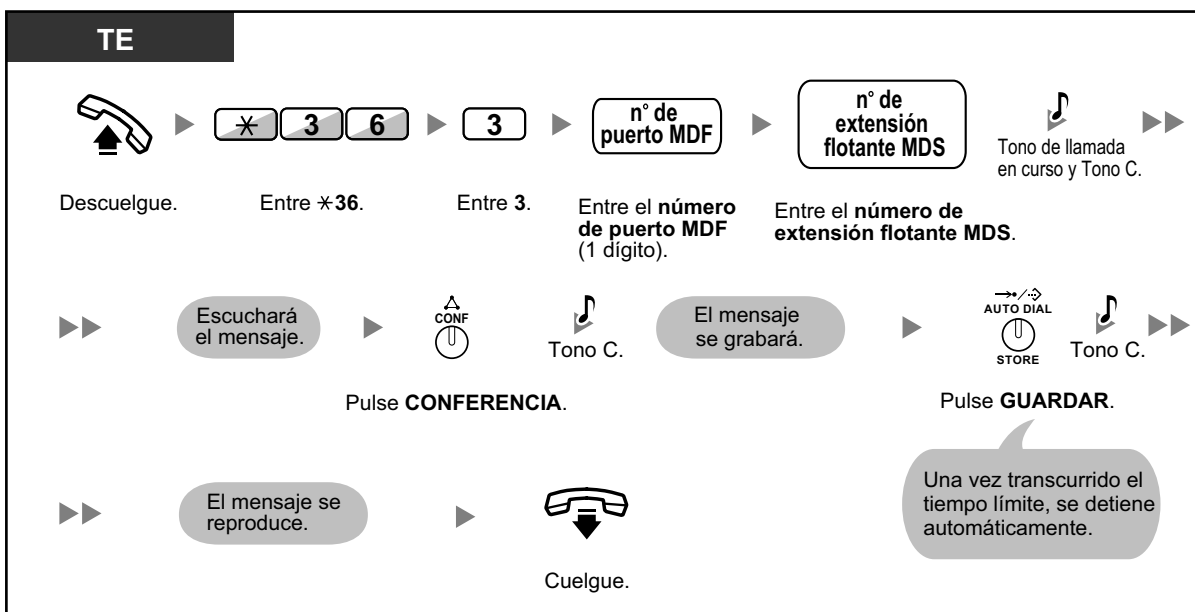



### Para borrar el mensaje

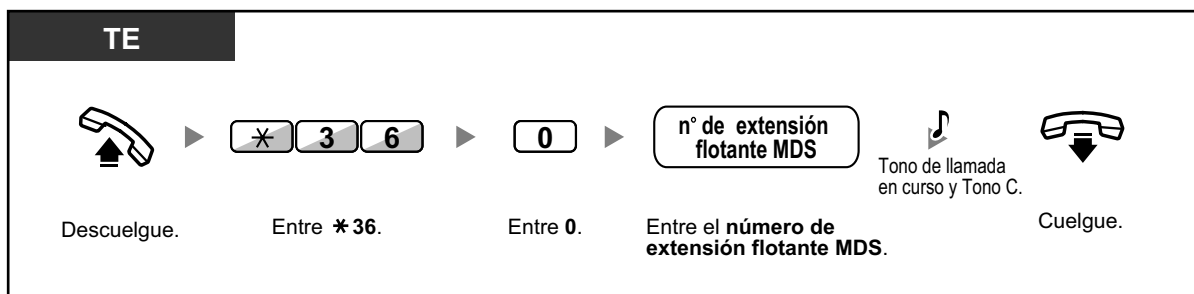

- Los números de extensión flotante MDS por defecto es 5xx (xx: número de mensaje de dos dígitos).

## 2.1.6 Permitir que los usuarios tomen una línea externa desactivada (Línea externa inaccesible)

Cuando se encuentra un problema en alguna línea externa, la central la desactiva automáticamente y no puede utilizarse temporalmente. El administrador puede activar manualmente la línea externa y permitir que los usuarios vuelvan a utilizarla.

### Reactivar una línea externa

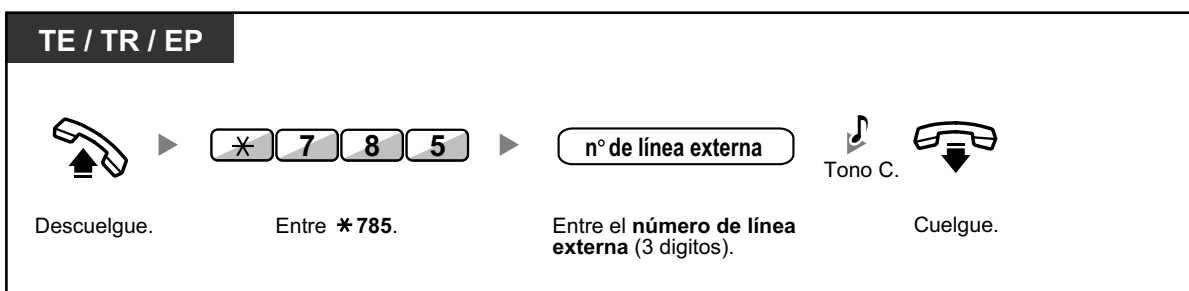

- En algunos países / áreas, es posible que la central no pueda desactivar automáticamente una línea externa defectuosa.

## 2.1.7 Monitorizar Liberar selección directa de extensión de red (SDER)

Las teclas SDER se pueden personalizar en cualquier extensión conectada a la Central. Una tecla SDER permite que un usuario de extensión monitorice otra extensión conectada a otra Central en una red privada. El indicador de la tecla SDER indica el estado actual de la extensión monitorizada de la misma forma que una tecla SDE. Cuando no sea necesario monitorizar una extensión conectada a otra Central, el administrador puede hacer que la Central deje de monitorizarla. Todas las teclas SDER ajustadas para monitorizar dicha extensión también dejarán de monitorizar.

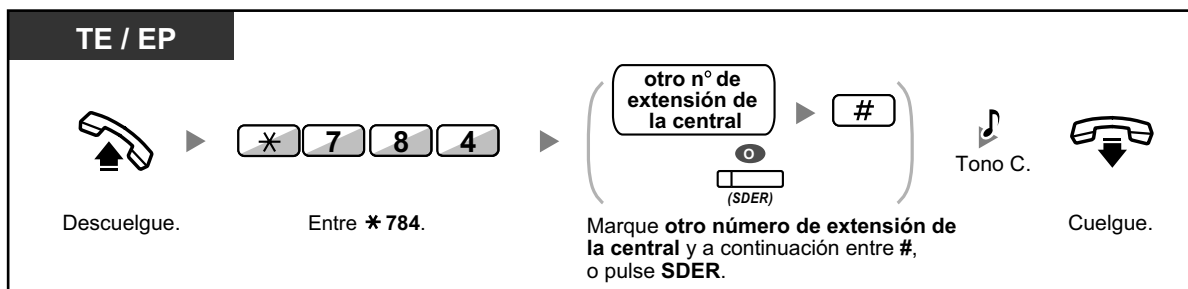

- Para reiniciar la monitorización de una extensión después de realizar esta operación, descuelgue, pulse la tecla SDER correspondiente y cuelgue.



### Personalizar el teléfono

- 3.1.3 Personalizar las teclas  
Cree o edite una tecla Selección directa de extensión de red (SDER).

## 2.1.7 Monitorizar Liberar selección directa de extensión de red (SDER)

---

---

## **Sección 3**

# ***Personalizar el teléfono y el sistema***

*Este capítulo le muestra cómo personalizar el teléfono individual o la central de acuerdo con sus necesidades. Busque el ajuste deseado y efectúe la programación necesaria.*

## 3.1 Personalizar el teléfono (Programación personal)

### 3.1.1 Personalizar el teléfono (Programación personal)

Puede personalizar las funciones del teléfono. Por ejemplo, puede cambiar las configuraciones iniciales o las funciones de las teclas de acuerdo con sus necesidades.

- ◆◆ Asignar un PIN de extensión a su extensión (PIN [Número de identificación personal] de extensión)



- Si cambia de oficina y extensión, consulte la sección "1.12.1 Extensión móvil".

#### ◆◆ Asignar un PIN de extensión a su extensión (PIN [Número de identificación personal] de extensión)

Puede asignar una contraseña a cada extensión.

Las siguientes funciones requieren un PIN de extensión.

1. Monitorizar llamadas (Monitor de Correo Vocal [MCV])
2. Prohibir que otras personas visualicen su directorio de marcación rápida personal, el registro de llamadas, el registro MVS y que reproduzcan los mensajes de voz de su buzón de mensajes (Bloqueo de la pantalla).
3. Utilizar los ajustes de su extensión en otras extensiones (Extensión móvil)
4. Funcionamiento del control remoto (CDS móvil)
5. Borrar Bloqueo de la marcación de la extensión

Para activar

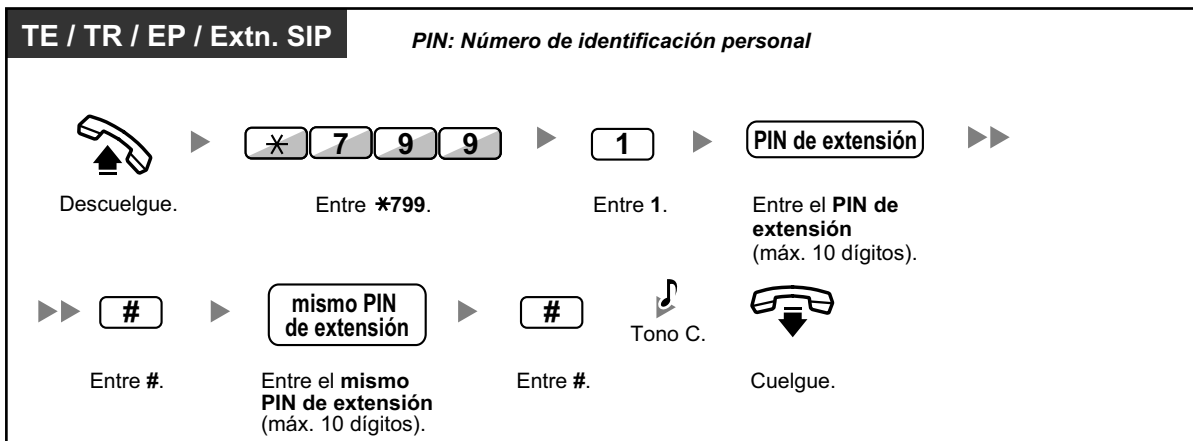

## Para cancelar

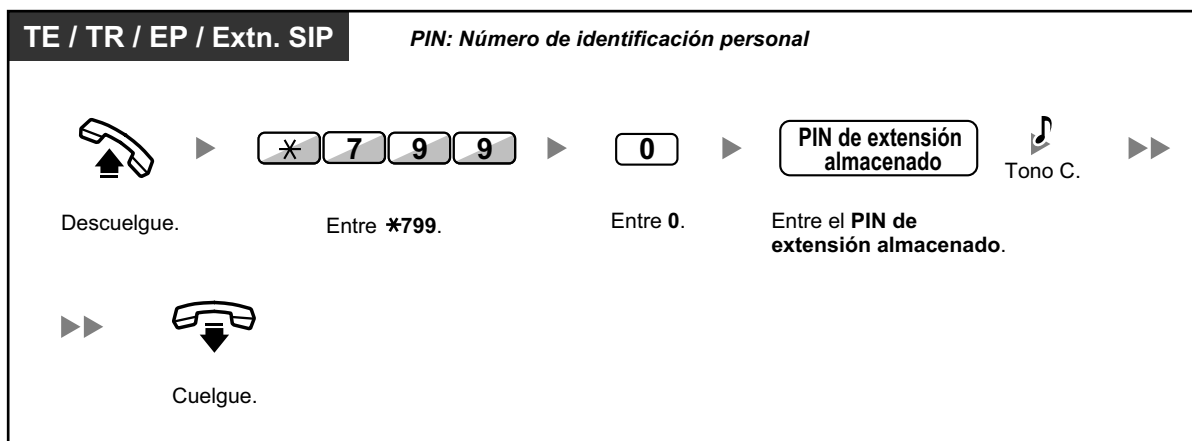
**CUIDADO**

Existe el riesgo de que se realicen llamadas telefónicas fraudulentas si un tercer interlocutor descubre su contraseña (PIN de extensión).

El coste de estas llamadas se facturará al propietario / usuario de la central.

Para proteger la central de este uso fraudulento, le recomendamos que:

- a. Mantenga su PIN en secreto.
  - b. Seleccione un PIN complejo y aleatorio que no se pueda adivinar fácilmente.
  - c. Cambie el PIN regularmente.
- Los números válidos para un PIN de extensión van del "0" al "9".
  - Si introduce un PIN de extensión equivocado un número preprogramado de veces, el PIN se bloquea.
  - Si olvida su PIN de extensión o si su PIN de extensión está bloqueado, su administrador puede borrar el PIN de extensión y el bloqueo del PIN de extensión.





Elemento	Entrada de programación	Selección y parámetro	
<p><b>Selección del contraste de pantalla<sup>2</sup></b>                      Nivel de contraste de pantalla preferido entre 4 niveles disponibles</p>	<p><b>0</b> <b>1</b></p>	<b>1</b>	<input type="checkbox"/> Claro
		<b>2</b>	<input type="checkbox"/> Poco claro
		<b>3</b>	<input type="checkbox"/> <b>Poco oscuro</b>
		<b>4</b>	<input type="checkbox"/> Oscuro
<p><b>Selección del idioma de la pantalla</b>                      ¿Qué idioma prefiere para la pantalla?</p>	<p><b>0</b> <b>2</b> / </p>	<b>1</b>	<input type="checkbox"/> <b>Inglés</b>
		<b>2</b>	<input type="checkbox"/> Segundo idioma
		<b>3</b>	<input type="checkbox"/> Tercer idioma
		<b>4</b>	<input type="checkbox"/> Cuarto idioma
		<b>5</b>	<input type="checkbox"/> Quinto idioma
<p><b>Modo conmutador de pantalla</b>                      ¿Desea que la duración de la llamada aparezca automáticamente en la pantalla al responder una llamada externa?</p>	<p><b>0</b> <b>3</b></p>	<b>0</b>	<input type="checkbox"/> No—Manual (La pantalla continuará mostrando toda la información del interlocutor externo a no ser que lo cambie manualmente para ver la duración de la llamada.)
		<b>1</b>	<input type="checkbox"/> <b>Sí—Automático (La primera línea de la pantalla pasará a mostrar la duración de la llamada automáticamente cuando conteste a una llamada externa.)</b>
<p><b>Selección de pantalla retroiluminada<sup>2,3</sup></b>                      ¿Quiere activar la pantalla retroiluminada del teléfono?</p>	<p><b>0</b> <b>4</b></p>	<b>0</b>	<input type="checkbox"/> <b>Sí—Automático</b>
		<b>1</b>	<input type="checkbox"/> Sí—Siempre activado
		<b>2</b>	<input type="checkbox"/> No—Siempre desactivado
<p><b>Contraste de la pantalla Auto-etiquetado</b>                      Nivel de contraste de pantalla preferido entre 4 niveles disponibles para Auto-etiquetado (sólo para KX-NT366)</p>	<p><b>0</b> <b>5</b></p>	<b>1</b>	<input type="checkbox"/> Claro
		<b>2</b>	<input type="checkbox"/> Poco claro
		<b>3</b>	<input type="checkbox"/> <b>Poco oscuro</b>
		<b>4</b>	<input type="checkbox"/> Oscuro



### 3.1.2 Ajustes para el modo de programación

Elemento	Entrada de programación	Selección y parámetro	
<b>Marcación al descolgar</b> ¿Desea marcar un número preajustado simplemente descolgando?	<input type="text" value="1"/> <input type="text" value="1"/>	Nº deseado (máximo de 32 dígitos)	
	<input type="text" value="1"/> <input type="text" value="2"/>	<input type="text" value="0"/>	<input type="checkbox"/> No utilizar
<b>Restricción de identificación del usuario llamante (CLIR)</b> ¿Desea evitar que su número se visualice en el teléfono del interlocutor al que ha llamado?	<input type="text" value="1"/> <input type="text" value="3"/>	<input type="text" value="1"/>	<input type="checkbox"/> Se utiliza
		<input type="text" value="0"/>	<input type="checkbox"/> No—Permite que su número se visualice
<b>Presentación del Nº del llamante / conectado (CLIP / COLP)</b> ¿Qué número debería visualizarse en el teléfono del llamante y del receptor de la llamada?	<input type="text" value="1"/> <input type="text" value="4"/>	<input type="text" value="1"/>	<input type="checkbox"/> Sí—Evita que se visualice su número
		<input type="text" value="0"/>	<b>Identificación del llamante asignada a su extensión</b>
<b>Asignación de línea preferida—Saliente</b> ¿Con qué línea prefiere conectarse al descolgar para realizar llamadas?	<input type="text" value="1"/> <input type="text" value="9"/>	<input type="text" value="0"/>	<input type="checkbox"/> Sin línea
		<input type="text" value="1"/>	<input type="checkbox"/> Una línea externa libre.
		<input type="text" value="2"/> + Nº de tecla LN (01–36) <sup>4</sup> / (01–84) <sup>5</sup> o <input type="text" value=""/> / (LN)	<input type="checkbox"/> Una tecla LN / Grupo ICD
		<input type="text" value="3"/> o INT' INTERCOM / <input type="text" value=""/> / <input type="text" value=""/> / (NEM)	<input type="checkbox"/> Intercom (En una extensión NEM, se selecciona una tecla NEM libre al descolgar.)

Elemento	Entrada de programación	Selección y parámetro	
<b>Asignación de línea preferida—Entrante</b> ¿Con qué línea prefiere contestar al descolgar?	<input type="text" value="2"/> <input type="text" value="0"/>	<input type="text" value="0"/>	<input type="checkbox"/> Sin línea
		<input type="text" value="1"/>	<input type="checkbox"/> <b>La línea que suena más tiempo (cuando se reciben varias llamadas)</b>
		<input type="text" value="2"/> + N° de tecla LN (01–36) <sup>4</sup> / (01–84) <sup>5</sup> o <input type="text"/> (LN)	<input type="checkbox"/> Una tecla LN / Grupo ICD
		<input type="text" value="3"/> / <input type="text"/> (NEM)	<input type="checkbox"/> Una tecla NEM
<b>Modo de aviso—Timbre / Voz<sup>2</sup></b> ¿Cómo prefiere recibir una llamada interna?	<input type="text" value="2"/> <input type="text" value="1"/>	<input type="text" value="0"/>	<input type="checkbox"/> <b>Sonando (Llamada de tono)</b>
		<input type="text" value="1"/>	<input type="checkbox"/> Directamente—La voz del interlocutor se oye sin que el teléfono suene.
		<input type="text" value="2"/>	<input type="checkbox"/> Sólo timbre—Impide que el interlocutor pase al modo de voz.
<b>Teléfono en paralelo<sup>2,6</sup></b> ¿Debe sonar el teléfono regular en paralelo?	<input type="text" value="2"/> <input type="text" value="2"/>	<input type="text" value="0"/>	<input type="checkbox"/> No—El teléfono no sonará.
		<input type="text" value="1"/>	<input type="checkbox"/> <b>Sí—El teléfono sonará.</b>
<b>Selección de respuesta automática forzada<sup>2</sup></b> ¿Prefiere contestar a una llamada sin descolgar e ignorando el estado de la tecla RESPUESTA AUTOMÁTICA?	<input type="text" value="2"/> <input type="text" value="3"/>	<input type="text" value="0"/>	<input type="checkbox"/> <b>No—Desactivada</b>
		<input type="text" value="1"/>	<input type="checkbox"/> Sí—Activada
<b>Ajustar el modo del monitor de correo vocal<sup>2</sup></b> ¿Qué servicio prefiere para que un interlocutor grabe un mensaje en su buzón?	<input type="text" value="2"/> <input type="text" value="5"/>	<input type="text" value="0"/>	<input type="checkbox"/> Puede monitorizar el mensaje a través del altavoz del teléfono. <b>(Modo manos libres)</b>
		<input type="text" value="1"/>	<input type="checkbox"/> Sólo se oye un tono de alarma. (Modo privado)
<b>Ajustar el modo MCV (después de contestar)</b> ¿Quiere seguir grabando después de contestar a una llamada en el modo MCV?	<input type="text" value="2"/> <input type="text" value="6"/>	<input type="text" value="0"/>	<input type="checkbox"/> <b>No—Detener grabación</b>
		<input type="text" value="1"/>	<input type="checkbox"/> Sí—Seguir grabando

### 3.1.2 Ajustes para el modo de programación

Elemento	Entrada de programación	Selección y parámetro	
<b>Llamada en espera automática</b> <sup>7</sup> ¿Desea escuchar de forma automática un tono de llamada en espera al recibir una llamada mientras esté hablando por teléfono?	[3] [0]	[0]	<input type="checkbox"/> No—Desactivado
		[1]	<input type="checkbox"/> Sí—Activado
<b>Llamada en espera manual</b> ¿Cómo desea recibir las notificaciones de llamada en espera para las llamadas internas?	[3] [1]	[0]	<input type="checkbox"/> Ninguna llamada (Desactivado)
		[1]	<input type="checkbox"/> Tono (SEO)
		[2]	<input type="checkbox"/> Aviso de voz a través del altavoz integrado (ALMD) <sup>8</sup>
		[3]	<input type="checkbox"/> Aviso de voz a través del microteléfono (APLMD) <sup>8</sup>
<b>Selección del tipo de tono de llamada en espera</b> ¿Qué tipo de tono de llamada en espera prefiere?	[3] [2]	[0]	<input type="checkbox"/> Tono 1
		[1]	<input type="checkbox"/> Tono 2
<b>Mensaje en ausencia</b> ¿Desea que se muestre un mensaje en la pantalla del teléfono del interlocutor?	[4] [0]	[0]	<input type="checkbox"/> No—Desactivado
		nº de mensaje (1–8)	<input type="checkbox"/> Sí—Muestra el mensaje seleccionado.
		[9]	<input type="checkbox"/> Sí—Muestra el mensaje personal.
<b>Mensaje en ausencia personal</b> Crear el mensaje personal	[4] [1]	Mensaje (máx. 16 caracteres)	

Elemento	Entrada de programación	Selección y parámetro	
<b>Desvío de llamadas (DSV) / No molesten (NOM)</b> Desviar o rechazar algunas o todas las llamadas entrantes	 <b>5 0</b> /  (para ambas llamadas)  <b>5 1</b> (para llamadas externas)  <b>5 2</b> (para llamadas internas)	<b>0</b>	<input type="checkbox"/> <b>Desactivado</b>
		<b>1</b>	<input type="checkbox"/> No molesten (NOM)
		<b>2</b> + n° deseado (máx. 32 dígitos)	<input type="checkbox"/> Todas—Desvía todas las llamadas
		<b>3</b> + n° deseado (máx. 32 dígitos)	<input type="checkbox"/> Ocupada—Las llamadas se desvían cuando la extensión está ocupada.
		<b>4</b> + n° deseado (máx. 32 dígitos)	<input type="checkbox"/> Sin respuesta—Las llamadas se desvían cuando no contesta.
		<b>5</b> + n° deseado (máx. 32 dígitos)	<input type="checkbox"/> Ocupada / Sin respuesta—Las llamadas se desvían si no contesta o si su extensión está ocupada.
<b>Temporizador DSV No contesta</b> Para ajustar el temporizador para "Sin respuesta" y "Ocupado / Sin respuesta"	<b>5 3</b>	<input type="text"/> (0–120) segundos (Por defecto: 15 segundos)	
<b>Denegar captura de llamadas</b> ¿Desea impedir que otras personas capturen sus llamadas?	<b>6 0</b>	<b>0</b>	<input type="checkbox"/> <b>No—Permitir</b>
<b>Funcionamiento de los auriculares<sup>2*6</sup></b> ¿Utiliza los auriculares?	<b>6 1</b>	<b>1</b>	<input type="checkbox"/> <b>Sí—Denegar</b>
<b>Denegar Ignorar Ocupado</b> ¿Desea evitar que otras personas se incorporen a su conversación?	<b>6 2</b>	<b>0</b>	<input type="checkbox"/> <b>No—Permitir</b>
<b>Denegar megafonía<sup>2</sup></b> ¿Desea impedir los avisos de megafonía?	<b>6 3</b>	<b>1</b>	<input type="checkbox"/> <b>Sí—Denegar</b>
<b>Ajustar el tono del teclado<sup>2</sup></b> ¿Prefiere oír el tono del teclado?	<b>6 4</b>	<b>0</b>	<input type="checkbox"/> <b>No—Desactivado</b>
		<b>1</b>	<input type="checkbox"/> <b>Sí—Activado</b>

### 3.1.2 Ajustes para el modo de programación

Elemento	Entrada de programación	Selección y parámetro	
<b>Música de fondo (MDF)<sup>2</sup></b> ¿Desea que suene música de fondo a través del altavoz del teléfono mientras está colgado?	[6] [5]	[0]	<input type="checkbox"/> No—Desactivado
		[1] + n° de MDF (1 dígito)	<input type="checkbox"/> Sí—Activado
<b>Registro Bluetooth<sup>9</sup></b> Registrar unos auriculares inalámbricos Bluetooth en su extensión <sup>10</sup>	[6] [6]	Tecla Pass (máx. 16 dígitos)	
<b>Cancelar Bluetooth<sup>9</sup></b> Cancelar el registro de los auriculares inalámbricos Bluetooth en su extensión <sup>10</sup>	[6] [7]	Compruebe que visualiza la ID de sus auriculares inalámbricos Bluetooth.	
<b>PIN (Número de identificación personal) de extensión</b> Ajustar su PIN de extensión o cambiar el PIN de extensión guardado	[9] [0]	PIN de extensión (máx. 10 dígitos) + ENTER / GUARDAR + el mismo PIN de extensión	Ajustar un PIN de extensión
		PIN de extensión almacenado + nuevo PIN de extensión (máx. 10 dígitos) + ENTER / GUARDAR + el mismo PIN de extensión	Cambiar el PIN de extensión guardado
<b>Bloqueo de la marcación de la extensión</b> Evitar que otras personas utilicen su teléfono	[9] [1]	<b>PIN de extensión (máx. 10 dígitos) + [0]</b>	<input type="checkbox"/> Para desbloquear
		PIN de extensión (máx. 10 dígitos) + [1]	<input type="checkbox"/> Para bloquear
<b>Bloqueo de la pantalla<sup>2</sup></b> Para prohibir que otras personas visualicen su directorio de marcación rápida personal, el registro de llamadas, el registro MVS y que reproduzcan los mensajes de voz de su buzón de mensajes	[9] [2]	<b>PIN de extensión (máx. 10 dígitos) + [0]</b>	<input type="checkbox"/> Para desbloquear
		PIN de extensión (máx. 10 dígitos) + [1]	<input type="checkbox"/> Para bloquear

Elemento	Entrada de programación	Selección y parámetro	
<b>Selección del modo de asignación de marcación con una sola pulsación</b> ¿Prefiere ajustar sólo la marcación con una sola pulsación?	<div style="display: flex; justify-content: space-around; align-items: center;"> <span>#</span> <span>*</span> </div>	<div style="border: 1px solid black; border-radius: 50%; width: 30px; height: 30px; display: flex; align-items: center; justify-content: center; margin: 0 auto;">0</div>	<input type="checkbox"/> <b>No—Normal (Todas las teclas programables se pueden modificar.)</b>
		<div style="border: 1px solid black; border-radius: 50%; width: 30px; height: 30px; display: flex; align-items: center; justify-content: center; margin: 0 auto;">1</div>	<input type="checkbox"/> <b>Sí—Sólo las teclas de marcación con una sola pulsación se pueden modificar. Sin embargo, para modificarlas no es necesario marcar "2" antes del número.</b>

<sup>\*1</sup> No disponible para determinados TE-IPs que dependan de la tarjeta de la central a la que está conectado el TE-IP.

<sup>\*2</sup> No está disponible para una EP.

<sup>\*3</sup> Disponible únicamente para los teléfonos KX-T7633 / KX-T7636 / TE-IPs (excepto KX-NT265 / KX-NT321) / KX-DT343 / KX-DT346.

<sup>\*4</sup> Los números de tecla LN (25–36) sólo estarán disponibles cuando el Módulo de teclas de expansión del teclado esté ajustado en su teléfono.

<sup>\*5</sup> Los números de tecla LN (25–84) sólo están disponibles cuando el Módulo de expansión del teclado de 60 teclas (KX-NT305) está configurado en un teléfono de la serie KX-NT300 (no disponible para el KX-NT366).

<sup>\*6</sup> No está disponible para la KX-T7665.

<sup>\*7</sup> Este ajuste se aplica tanto a las llamadas externas como internas. Para las llamadas internas, deberá activar esta función a través de la programación del sistema.

<sup>\*8</sup> Sólo está disponible para determinados teléfonos específicos digitales.

<sup>\*9</sup> Disponible únicamente para teléfonos de la serie KX-NT300 (excepto KX-NT321) / KX-NT560 / KX-DT343 / KX-DT346.

<sup>\*10</sup> Puede tardar tiempo en registrar y cancelar los auriculares inalámbricos Bluetooth. Evite cualquier interrupción durante esta operación (descuelgue el teléfono, por ejemplo).



### **CUIDADO**

Existe el riesgo de que se realicen llamadas telefónicas fraudulentas si un tercer interlocutor descubre su contraseña (PIN de extensión).

El coste de estas llamadas se facturará al propietario / usuario de la central.

Para proteger la central de este uso fraudulento, le recomendamos que:

- a. Mantenga su PIN en secreto.
  - b. Seleccione un PIN complejo y aleatorio que no se pueda adivinar fácilmente.
  - c. Cambie el PIN regularmente.
- Una vez introducido el número de programa, se visualiza el título del programa. La pantalla de programación puede cambiarse con la Tecla Navegador (Subir o Bajar).
  - Puede seleccionar el parámetro con la Tecla Navegador (Subir o Bajar) en lugar de marcar un número.



### Memorizar los nombres y los números en la marcación rápida personal

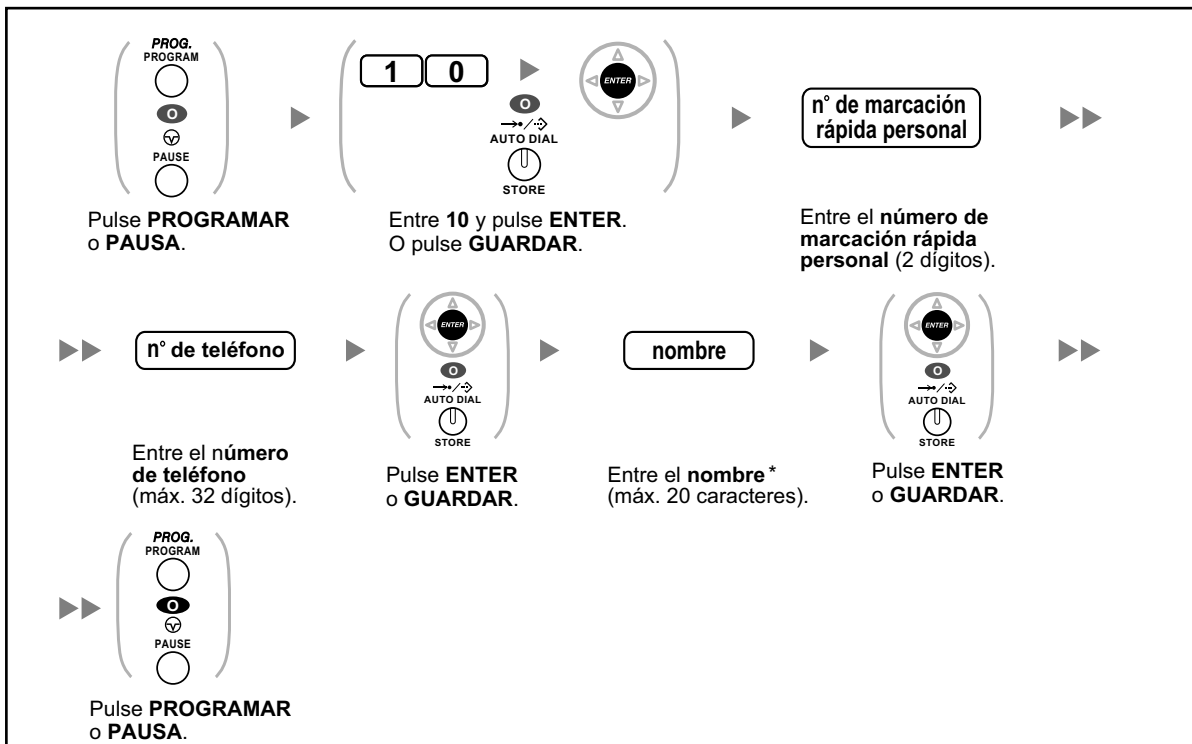

- \* Para introducir caracteres, consulte la sección "◆◆ Introducción de caracteres".



### Editar los nombres y los números de la marcación rápida personal

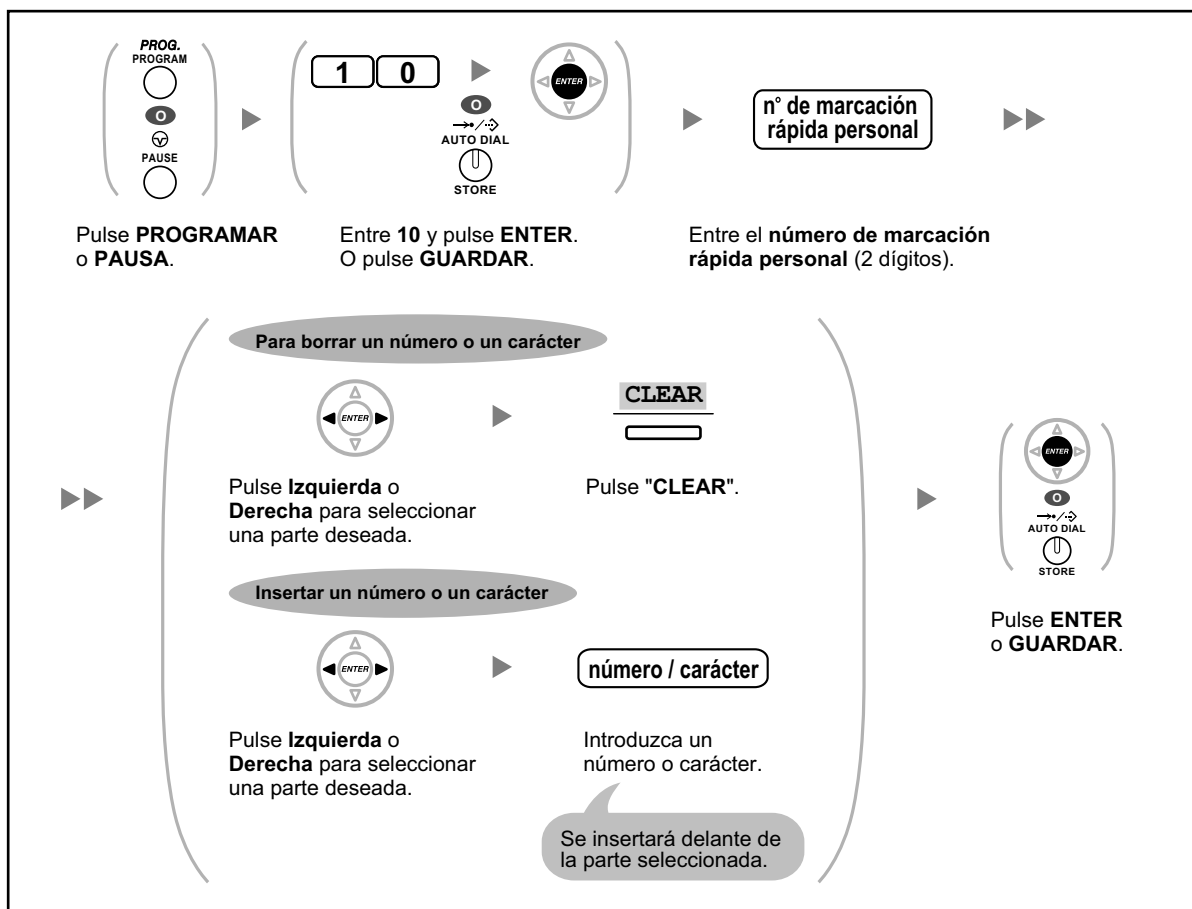

### ◆◆ Borrar funciones

Puede borrar o cambiar las funciones como se muestra a continuación:

Funciones	Configuración por defecto
Modo conmutador de pantalla	<b>Automático</b>
Marcación al descolgar	<b>Desactivado</b>
Restricción de identificación del usuario llamante (CLIR)	<b>Permitir</b>
Presentación del N° del llamante / conectado (CLIP / COLP)	<b>Identificación del llamante asignada en su extensión</b>
Asignación de línea preferida—Saliente	<b>Interna</b>
Asignación de línea preferida—Entrante	<b>La línea que suena más tiempo</b>
Modo de aviso—Timbre / Voz	<b>Sonando (Llamada de tono)</b>
Teléfono en paralelo	<b>El TR enlazado sonará</b>
Selección de respuesta automática forzada	<b>Desactivado</b>
Ajustar el modo del monitor de correo vocal	<b>Modo manos libres</b>

### 3.1.2 Ajustes para el modo de programación

Funciones	Configuración por defecto
Ajustar el modo MCV (después de contestar)	<b>Detener grabación</b>
Llamada en espera automática	<b>Desactivado</b>
Llamada en espera manual—Llamadas internas	<b>Desactivado (Ninguna llamada / Ningún tono)</b>
Selección del tipo de tono de llamada en espera	<b>Tono 1</b>
Mensaje en ausencia	<b>Desactivado</b>
Mensaje en ausencia personal	<b>Borrado</b>
Desvío de llamadas (DSV) / No molesten (NOM)—Llamadas internas / externas	<b>Desactivado</b>
Temporizador DSV No contesta	<b>15 segundos</b>
Denegar captura de llamadas	<b>Permitir</b>
Funcionamiento de los auriculares	<b>Auriculares desactivados</b>
Denegar Ignorar Ocupado	<b>Permitir</b>
Denegar megafonía	<b>Permitir</b>
Ajustar el tono del teclado	<b>Activado</b>
Música de fondo (MDF)	<b>Desactivado</b>
Seguridad de línea de datos	<b>Desactivado</b>
Restricción de identificación del usuario conectado [COLR]	<b>Permitir</b>
Registro / Baja	<b>Registro</b>
Mensaje en espera	<b>Desactivado</b>
Aviso temporizado	<b>Borrado</b>

#### Para activar

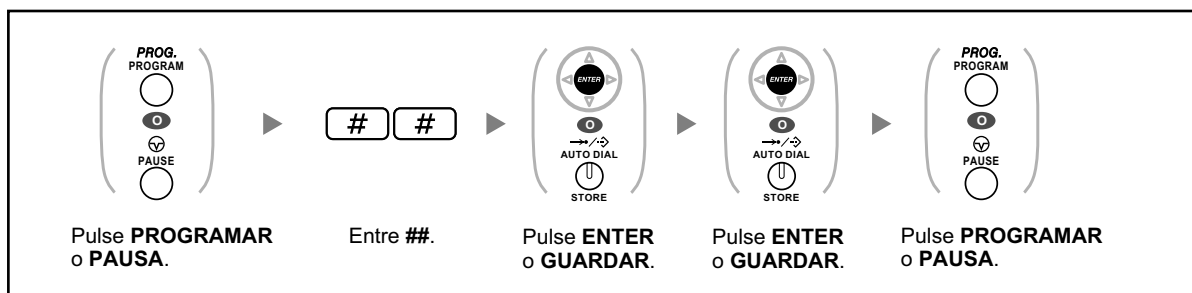

- Si no desea que la llamada en espera, DSV / NOM o Marcación al descolgar se borren con esta función, consulte con el distribuidor.

### 3.1.3 Personalizar las teclas

Puede personalizar las teclas programables y / o las teclas de Función Programable (FP) en los TEs, Módulos de teclas de expansión del teclado y EPs. Pueden utilizarse para realizar o recibir llamadas externas o como teclas de función.



- Para entrar en el modo de programación utilizando una EP, consulte las "Instrucciones de funcionamiento" para la EP.
- Las teclas de la tabla siguiente sólo pueden ajustarse en determinadas teclas programables, como se indica:
  - Teclas programables en TEs / Módulos de teclas de expansión del teclado / EPs: pueden ajustarse todas las teclas.
  - Teclas programables en Consolas SDE: pueden ajustarse todas las teclas excepto las teclas CTI y Número de extensión Maestra (NEM).
  - Teclas de Función Programable (FP): sólo puede ajustarse la tecla Marcación con una sola pulsación.

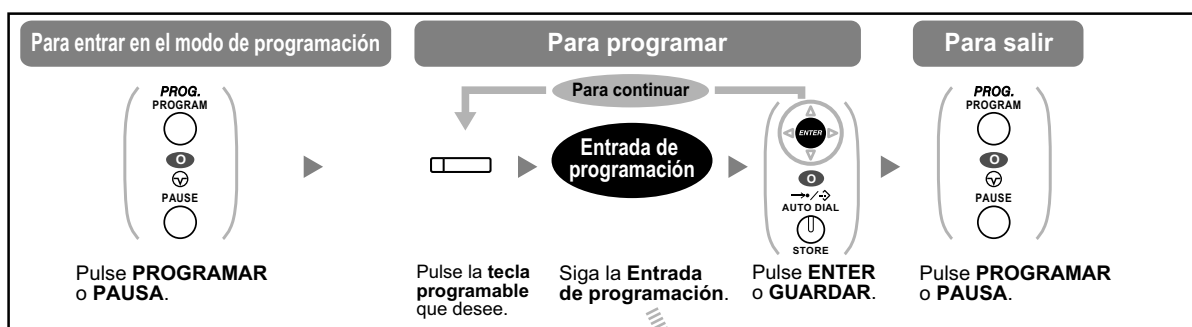

Tecla	Entrada de programación
Todas-LN (T-LN)	<b>*</b>
Grupo-LN (G-LN)	<b>#</b> + nº de grupo de línea externa (2 dígitos)
Única-LN (U-LN)	<b>0</b> + nº de línea externa (3 dígitos)
Selección Directa de Extensión (SDE)	<b>1</b> + nº de extensión
Marcación con una sola pulsación <sup>1</sup>	<b>2</b> <sup>*2</sup> + nº deseado (máx. 32 dígitos)
Grupo de entrada de llamadas (Grupo ICD)	<b>3</b> <b>0</b> + nº de extensión del grupo de entrada de llamadas (+ <b>#</b> + número de toques del timbre retardado [0–7]) <sup>3</sup>
Mensaje	<b>4</b> <b>0</b>
Mensaje para otra extensión	<b>4</b> <b>0</b> + nº de extensión / nº de extensión del grupo de entrada de llamadas
Desvío de llamadas (DSV) / No molesten (NOM)—Ambas llamadas	<b>4</b> <b>1</b>

### 3.1.3 Personalizar las teclas

Tecla	Entrada de programación
DSV / NOM—Llamadas externas	<b>4</b> <b>2</b>
DSV / NOM—Llamadas internas	<b>4</b> <b>3</b>
DSV de grupo—Ambas llamadas	<b>4</b> <b>4</b> + nº de extensión del grupo de entrada de llamadas
DSV de grupo—Llamadas externas	<b>4</b> <b>5</b> + nº de extensión del grupo de entrada de llamadas
DSV de grupo—Llamadas internas	<b>4</b> <b>6</b> + nº de extensión del grupo de entrada de llamadas
Cuenta	<b>4</b> <b>8</b>
Conferencia	<b>4</b> <b>9</b>
Terminar	<b>5</b> <b>0</b>
Acceso a las funciones externas (EFA)	<b>5</b> <b>1</b>
Referencia de tarificación de llamadas	<b>5</b> <b>2</b>
Aparcado de llamadas	<b>5</b> <b>3</b> + nº de zona de aparcado (2 dígitos)
Aparcado de llamadas (Zona de aparcado automático)	<b>5</b> <b>3</b> <b>*</b>
Registro de llamadas <sup>4</sup>	<b>5</b> <b>4</b>
Registro de llamadas para Grupo ICD <sup>4</sup>	<b>5</b> <b>4</b> + nº de extensión del grupo de entrada de llamadas
Registro / Baja	<b>5</b> <b>5</b>
Registro / Baja de un grupo especificado	<b>5</b> <b>5</b> + nº de extensión del grupo de entrada de llamadas
Registro / Baja para todos los grupos	<b>5</b> <b>5</b> <b>*</b>
Urgente	<b>5</b> <b>6</b> + nº de extensión del grupo de entrada de llamadas
Baja temporal	<b>5</b> <b>7</b>
Alarma de sistema <sup>4</sup>	<b>5</b> <b>8</b>
Servicio horario (Día / Noche / Almuerzo / Pausa)	<b>5</b> <b>9</b> + 0 / 1 / 2 / 3 <sup>5</sup> (+ <b>#</b> ) + nº de empresa que comparte el sistema)
Respuesta <sup>4</sup>	<b>6</b> <b>0</b>

Tecla	Entrada de programación
Liberar <sup>4</sup>	<b>6</b> <b>1</b>
Restricción de llamadas / Bloqueo de llamadas	<b>6</b> <b>2</b> + Nivel de restricción de llamadas / bloqueo de llamadas (1–7)
Servicio RDSI <sup>6</sup>	<b>6</b> <b>3</b> + n° deseado (máx. 32 dígitos)
Restricción de identificación del usuario llamante (CLIR)	<b>6</b> <b>4</b>
Restricción de identificación del usuario conectado (COLR)	<b>6</b> <b>5</b>
RDSI-Retener	<b>6</b> <b>6</b>
Auriculares <sup>4,7</sup>	<b>6</b> <b>7</b>
Modo de conmutación del servicio horario (Automático / Manual)	<b>6</b> <b>8</b> (+ n° de empresa que comparte el sistema)
Selección directa de extensión de red (SDER) <sup>8</sup>	<b>6</b> <b>9</b> + Otro n° de extensión de la central
CTI	<b>7</b> <b>0</b>
Número de extensión Maestra (NEM)	<b>7</b> <b>1</b>
Número de extensión Esclava (NEE)	<b>7</b> <b>2</b> + n° de extensión + <b>#</b> + número de toques del timbre retardado (0–7) <sup>9</sup>
Entrada <sup>4</sup>	<b>8</b> <b>0</b>
Salida <sup>4</sup>	<b>8</b> <b>1</b>
Limpia <sup>4</sup>	<b>8</b> <b>2</b>
Grabación de conversaciones <sup>10</sup>	<b>9</b> <b>0</b> + n° de extensión flotante de correo vocal <sup>11</sup>
Grabación de conversaciones en buzón ajeno <sup>10</sup>	<b>9</b> <b>1</b> + n° de extensión flotante de correo vocal <sup>11</sup>
Grabación de conversaciones en buzón ajeno con una sola pulsación <sup>10</sup>	<b>9</b> <b>1</b> + n° de extensión flotante de correo vocal <sup>11</sup> + <b>#</b> + n° de extensión / n° de extensión del grupo de entrada de llamadas
Monitor de correo vocal (MCV) <sup>10</sup>	<b>9</b> <b>2</b>
Transferencia de correo vocal <sup>10</sup>	<b>9</b> <b>4</b> + n° de extensión flotante de correo vocal <sup>11</sup>

### 3.1.3 Personalizar las teclas



- \*1 "×", "#", R (FLASH) / RELAMADA, PAUSA, Secreto (INTERCOM) y TRANSFERIR también pueden memorizarse.

Si no desea mostrar el número guardado al realizar una llamada, pulse la tecla Secreto (INTERCOM) antes y después de los números que desea ocultar.

Para guardar un número de interlocutor externo, primero tiene que guardar un número de acceso a línea.

Si necesita entrar un código de cuenta, puede entrar el código de cuenta especificado antes que el número de acceso a la línea.

<Ejemplo>

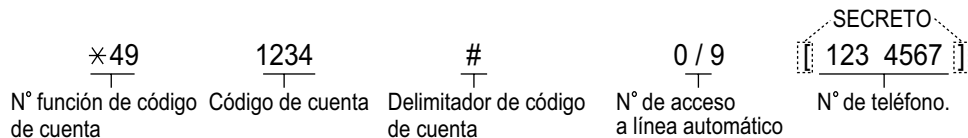

- \*2 Para una tecla FP, no es necesario introducir "2" antes del número deseado.
- \*3 En función de los ajustes de su central, es posible que deba introducir el número de toques del timbre retardado (0: Inmediato, 1: 1 toque, 2: 2 toques, 3: 3 toques, 4: 4 toques, 5: 5 toques, 6: 6 toques, 7: Sin toques). En este caso, podrá unirse de forma automática al nuevo Grupo ICD creando una tecla para dicho grupo.
- \*4 Esta tecla no está disponible para una EP.
- \*5 0: Día / Noche / Almuerzo / Pausa, 1: Día / Noche / Pausa, 2: Día / Noche / Almuerzo, 3: Día / Noche
- \*6 La disponibilidad de esta tecla depende del Servicio RDSI de la compañía telefónica. Consulte "1.2.5 Acceder al servicio RDSI (Acceso a Servicios Suplementarios (RDSI))".
- \*7 Esta tecla no está disponible para la KX-T7665.
- \*8 Es posible que la tecla no esté disponible en función del método de red que utilice o los ajustes de la central.
- \*9 Es posible ajustar el timbre retardado para cada tecla NEE.
- \*10 Esta tecla se utiliza para las funciones de correo vocal integradas.
- \*11 El número de extensión flotante de correo vocal por defecto es 500.
- **Para salir en cualquier momento**, levante el microteléfono.
- Para usuarios de KX-NT366 / KX-NT560: Después de personalizar una tecla programable, podrá ajustar el texto que se visualizará para Auto-etiquetado. Para introducir caracteres, consulte la sección "◆◆ Introducción de caracteres".



- Puede seleccionar el parámetro con la Tecla Navegador (Subir o Bajar) en lugar de marcar un número.

Para distinguir los tonos de timbre para cada tecla LN, Grupo ICD, NEM, NEE o INTERCOM (sólo para teléfonos específicos digitales)

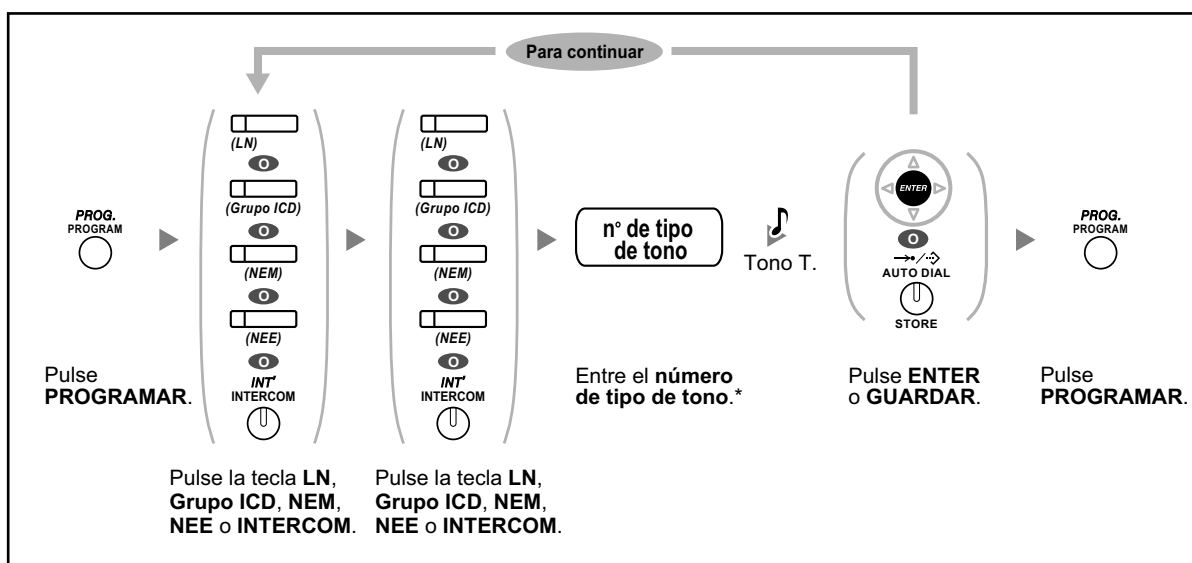

- \* Los tipos de tono disponibles varían dependiendo del teléfono que utilice:
  - Serie KX-NT500 / KX-NT400 / serie KX-NT300 (excepto KX-NT321) / KX-NT136 / serie KX-DT300 (excepto KX-DT321) / serie KX-T7600 (excepto KX-T7665): están disponibles los tipos de tono del "01" al "30" (01–20: tono, 21–30: melodía).
  - KX-NT265 / KX-NT321 / KX-DT321 / KX-T7665: Sólo están disponibles los tipos de tono del "01" al "08".  
Es posible introducir un número de tipo de tono del "09" al "30", pero escuchará el tipo de tono "01".
  - Otros teléfonos: Sólo están disponibles los tipos de tono del "01" al "08".  
Es posible introducir un número de tipo de tono del "09" al "30", pero escuchará el tipo de tono "02".
- Sólo puede seleccionarse un tono de timbre para todas la teclas NEM de la extensión.

### Borrar la tecla

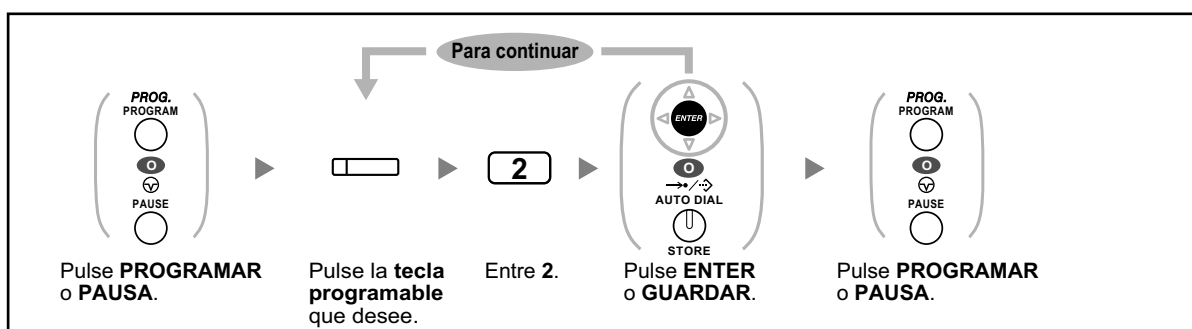

## 3.2 Programación del administrador

### 3.2.1 Información sobre la programación

El administrador puede programar los siguientes elementos.

- Tarificación
- Control de otras extensiones

#### **Extensión disponible**

La extensión asignada como administrador

#### **Teléfono necesario**

Un teléfono específico Panasonic con pantalla (más de 2 líneas)  
(por ejemplo, KX-NT343, KX-DT346, KX-T7636)

#### **Contraseña del administrador**

Para entrar en el modo de programación, se requiere la contraseña del administrador (máx. 10 dígitos). (Por defecto: 1234)

#### **CUIDADO**

- La central tiene una contraseña por defecto predefinida. Para su seguridad, cambie la contraseña la primera vez que programe la central.
- Es muy recomendable utilizar una contraseña de 10 números o caracteres para protegerse al máximo de un acceso no autorizado. Para obtener una lista de los números y caracteres que pueden utilizarse en la contraseña, consulte "◆◆ Introducción de caracteres".
- Para evitar un acceso no autorizado a la central, mantenga la contraseña en secreto. Si otras personas conocen la contraseña, es posible que se realice un mal uso de la central.
- Cambie la contraseña periódicamente.

#### **Condiciones**

La extensión de programación debe estar libre, colgada y sin llamadas en retención.







## 3.2.2 Programación del administrador

### ◆◆ Cambiar todas las tarifas y control de extensión



Elemento	Entrada de programación
Cambiar la contraseña del administrador.	<b>0 0</b> +  + Contraseña (máx. 10 dígitos) +
Visualizar los cargos de llamadas de la extensión.	<b>0 1</b> +  + N° de extensión.
Borrar los cargos de llamadas de la extensión.	<b>0 1</b> +  + N° de extensión. +  +
Ajustar el presupuesto para los cargos de llamadas de la extensión.	<b>0 2</b> +  + N° de extensión + Tarificación* +
Visualizar los cargos de llamada para cada código de verificación.	<b>0 3</b> +  + Código de verificación
Borrar los cargos de llamada para cada código de verificación.	<b>0 3</b> +  + Código de verificación +  +
Ajustar el presupuesto para cada código de verificación.	<b>0 4</b> +  + Código de verificación + Tarificación* +
Visualizar los cargos de llamada para cada línea externa.	<b>0 5</b> +  + N° de línea externa (3 dígitos)
Asignar una tarificación para cada grupo de líneas externas.	<b>0 6</b> +  + n° de grupo de línea externa (2 dígitos) + Tarificación* +
Borrar todos los cargos de llamada.	<b>0 7</b> +  +
Imprimir la tarificación total.	<b>0 8</b> +  +
Bloquear / desbloquear otras extensiones. (Bloqueo de la marcación de la extensión remota)	<b>9 0</b> +  + N° de extensión + <b>1</b> (bloquear) / <b>0</b> (desbloquear) +
Borrar el PIN y bloquear el PIN de las extensiones.	<b>9 1</b> +  + N° de extensión +

### 3.2.2 Programación del administrador

Elemento	Entrada de programación
Borrar y bloquear el PIN de los códigos de verificación.	<b>9</b> <b>2</b> +  + Código de verificación + 
Ajustar el PIN del código de verificación.	<b>9</b> <b>3</b> +  + Código de verificación + PIN (máx. 10 dígitos) + 



#### **CUIDADO**

Existe el riesgo de que se realicen llamadas telefónicas fraudulentas si un tercer interlocutor descubre su contraseña (PIN del código de verificación).

El coste de estas llamadas se facturará al propietario / usuario de la central.

Para proteger la central de este uso fraudulento, le recomendamos que:

- a.** Mantenga su PIN en secreto.
  - b.** Seleccione un PIN complejo y aleatorio que no se pueda adivinar fácilmente.
  - c.** Cambie el PIN regularmente.
- \* Para introducir un punto decimal, pulse \* .

## 3.3 Personalizar el sistema (Programación del sistema)

### 3.3.1 Información sobre la programación

Puede personalizar el sistema de acuerdo con los requisitos.

[El sistema ya tiene ajustes predeterminados (de fábrica).]

**La programación se muestra a continuación. (Número de programa)**

- Fecha y hora [000]
- Números y nombres de marcación rápida del sistema [001] / [002]
- Número y nombre de la extensión [003] / [004]

#### Extensión disponible

La extensión permitida a través de la programación CDS

#### Teléfono necesario

Un teléfono específico Panasonic con pantalla (más de 2 líneas)  
(por ejemplo, KX-NT343, KX-DT346, KX-T7636)

#### Contraseña del sistema

Para entrar en el modo de programación, se requiere la contraseña del sistema (máximo de 10 dígitos). (Por defecto: 1234)

#### **CUIDADO**

- La central tiene una contraseña por defecto predefinida. Para su seguridad, cambie la contraseña la primera vez que programe la central.
- Es muy recomendable utilizar una contraseña de 10 números o caracteres para protegerse al máximo de un acceso no autorizado. Para obtener una lista de los números y caracteres que pueden utilizarse en la contraseña, consulte "◆◆ Introducción de caracteres".
- Para evitar un acceso no autorizado a la central, mantenga la contraseña en secreto. Si otras personas conocen la contraseña, es posible que se realice un mal uso de la central.
- Cambie la contraseña periódicamente.

#### Condiciones

La extensión de programación debe estar libre, colgada y sin llamadas en retención.

#### Lista

Antes de programar, escriba los ajustes. Sus notas le proporcionarán un útil registro de la programación para referencia futura. El distribuidor también dispone de registros de programación que contienen todas las programaciones del sistema. Puede pedirle copias de estas tablas para saber qué facilidades y funciones tiene a su disposición.

### 3.3.1 Información sobre la programación

#### ◆◆ Descripciónes de los iconos

Teclas fijas			Función
KX-NT300 / KX-NT500 / KX-DT300	KX-NT136 / KX-T7600	KX-T7200 / KX-T7400 / KX-T7500 <sup>*1</sup>	
			PREV (ANTERIOR)
			NEXT (SIGUIENTE)
			➔
			➔
			ENTER (STORE [GUARDAR])
		—	CANCELAR (Volver al menú anterior)
			CAMBIO
			PROGRAMAR
			END (FIN)
			SELECT (SELECCIONAR)
			R (FLASH)
			CLEAR (BORRAR)
			SECRET (SECRETO)

\*1 Las teclas que aparecen en esta columna son de la serie KX-T7400.

## ◆◆ Procedimiento

A continuación se describen los pasos básicos.

### 1. Entrar en el modo de programación

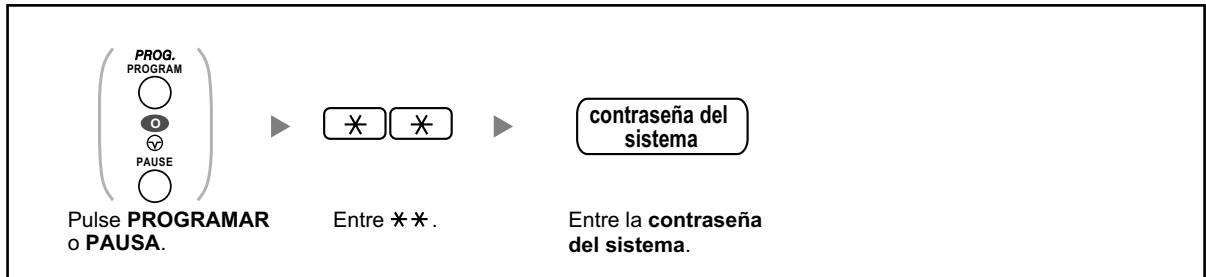

### 2. Programar

Puede entrar cada número de programa (3 dígitos).



- Para salir del modo de programación en cualquier momento, levante el microteléfono.

### 3. Salir del modo

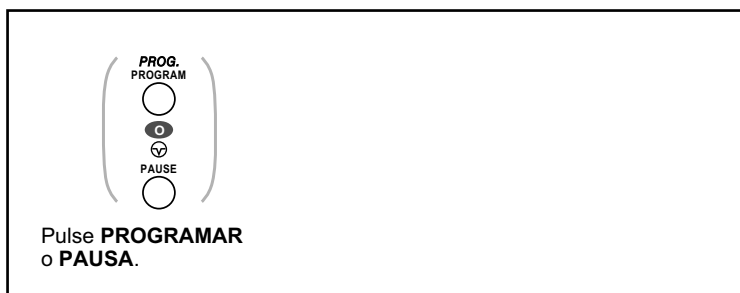

- Para salir del modo de programación en cualquier momento, levante el microteléfono.

## 3.3.2 Programación del sistema

### ◆◆ Fecha y hora [000]

Los teléfonos específicos visualizan la fecha y la hora actuales mientras están colgados.

#### [En formato de 12 horas]

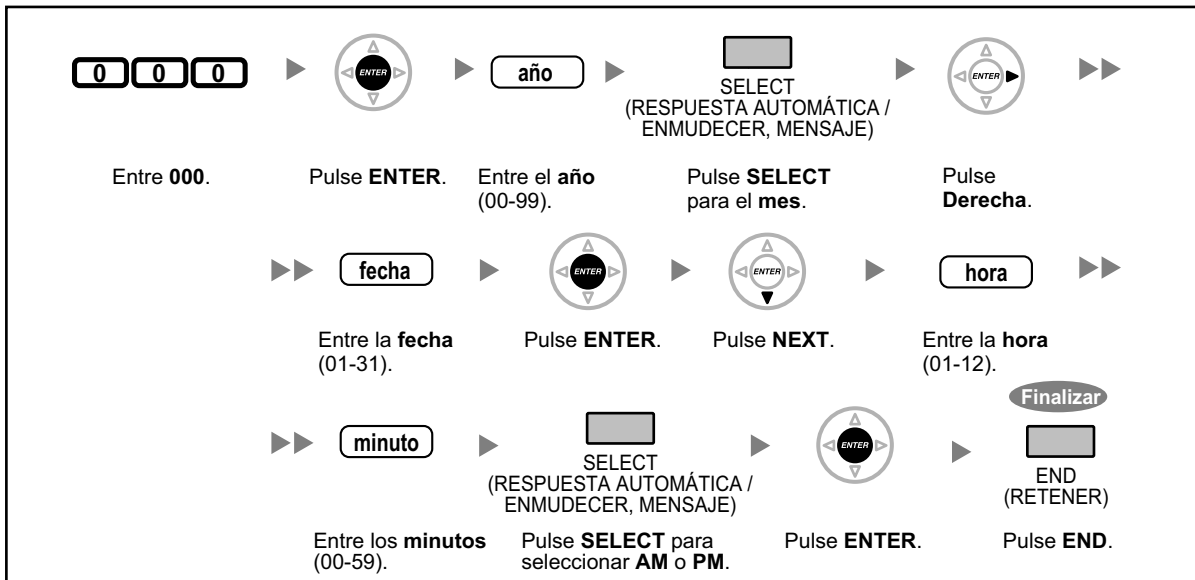

#### [En formato de 24 horas]

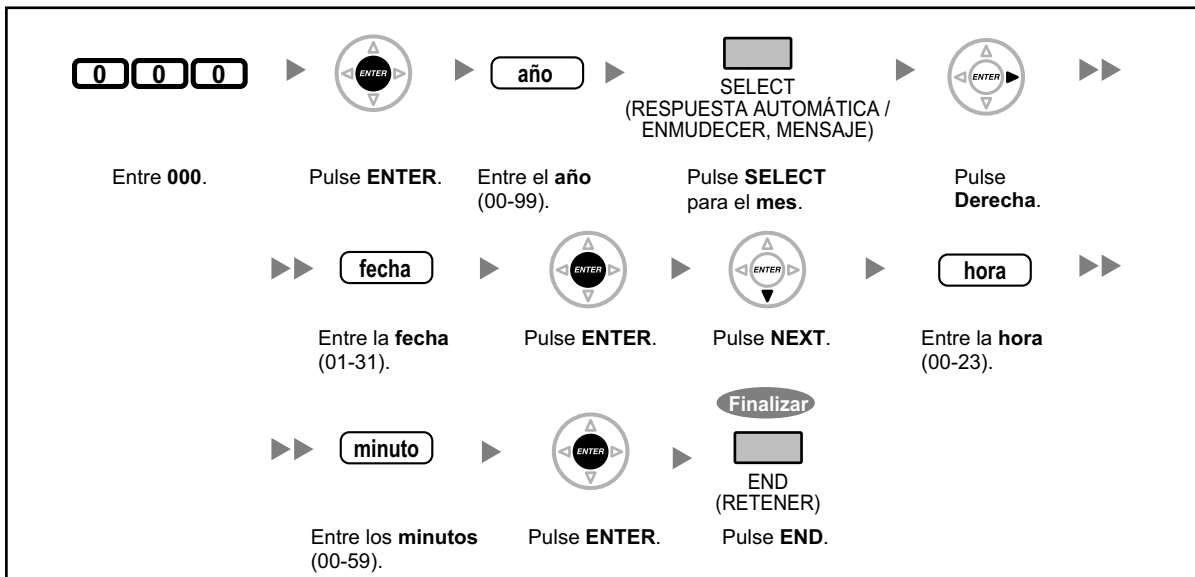



- **Después de cambiar las entradas deseadas**, puede pulsar la tecla ENTER. No tiene que realizar el resto de los pasos.
- El reloj se inicia inmediatamente después de pulsar la tecla ENTER.
- No puede dejar un valor vacío.
- Puede borrar la entrada pulsando la tecla CLEAR.
- **Para confirmar la entrada después de guardar datos:**
  - El indicador de la tecla GUARDAR: Se ilumina en rojo
  - Tono de confirmación:
    - Un pitido: Se ha aceptado la entrada.
    - Tres pitidos: Se ha rechazado la entrada.

## ◆◆ Número de marcación rápida del sistema [001]

Puede guardar los números de teléfono de los destinos marcados con más frecuencia.

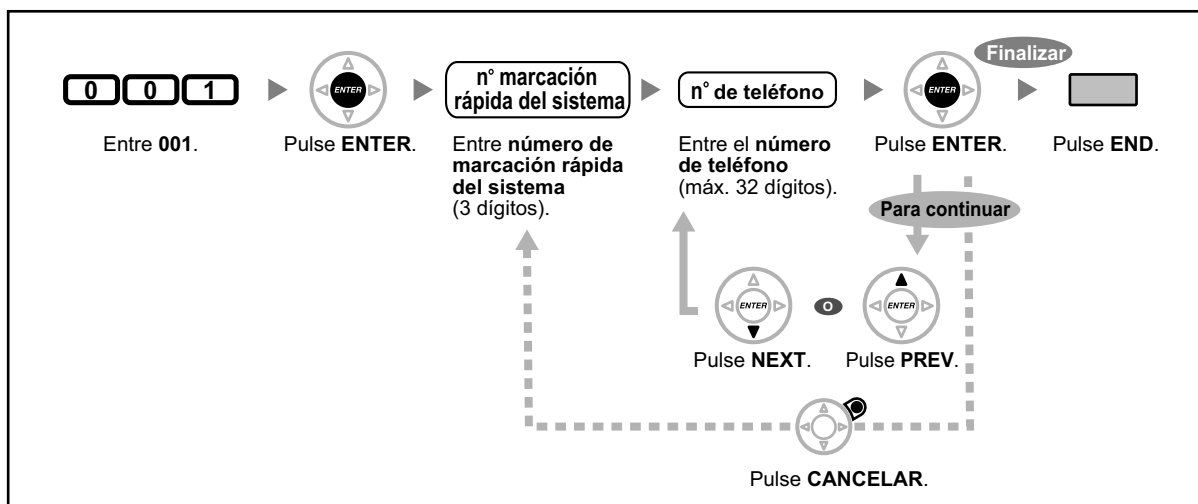

- Si el número deseado contiene más de 32 dígitos, divida el número y guárdelo en más de un número de marcación rápida.
- "×", "#", R (FLASH) / RELAMADA, PAUSA y Secreto (INTERCOM) también pueden memorizarse.

Si no desea mostrar el número guardado al realizar una llamada, pulse la tecla Secreto (INTERCOM) antes y después de los números que desea ocultar.

Para guardar un número de interlocutor externo, primero tiene que guardar un número de acceso a línea.

Si necesita entrar un código de cuenta, puede entrar el código de cuenta especificado antes que el número de acceso a la línea.

<Ejemplo>

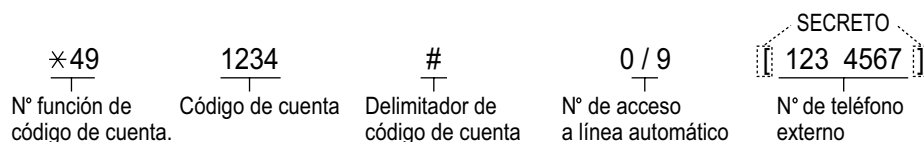

### ◆◆ Nombre de marcación rápida del sistema [002]

Puede guardar el nombre asociado con el número de marcación rápida. Estos nombres se visualizan al hacer llamadas con la operación de pantalla. Para entrar caracteres, consulte la sección "◆◆ Introducción de caracteres".

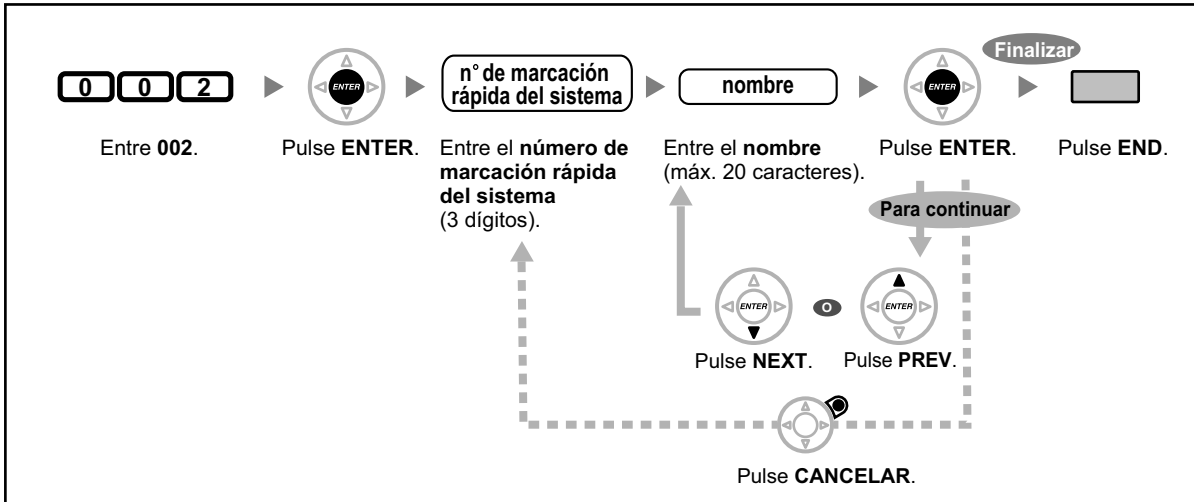

### ◆◆ Número de la extensión [003]

Puede asignar un número de extensión a cada extensión.

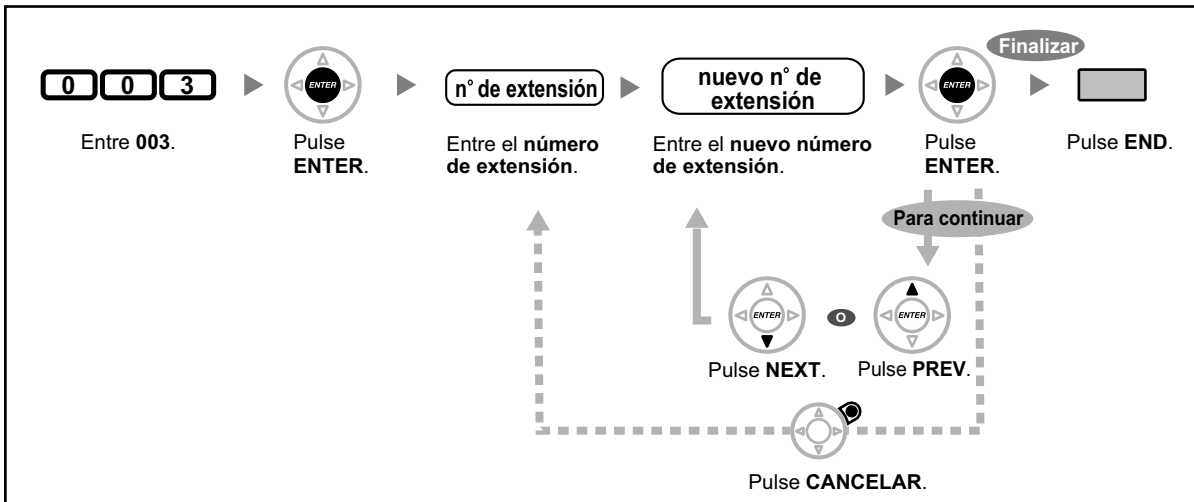

- El / los prefijo(s) debería(n) coincidir con el / los número(s) asignado(s) para la Numeración flexible.
- La doble entrada no es válida.



### ◆◆ Nombre de la extensión [004]

Puede guardar el nombre de un usuario de la extensión. Es útil si quiere saber quién llama o a quién llama cuando hace una llamada interna utilizando el directorio.

Para entrar caracteres, consulte la sección "◆◆ Introducción de caracteres".

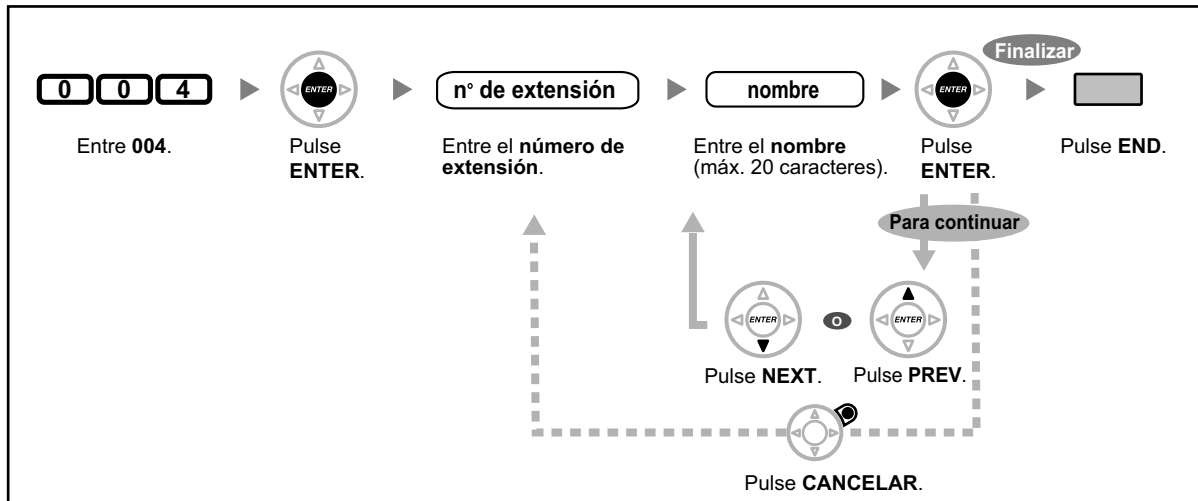

### 3.3.2 Programación del sistema

---

---

## **Sección 4**

### **Apéndice**

*Este capítulo proporciona como Solucionar problemas, la Tabla de números de función y la Lista de tonos. Consulte la sección Solucionar problemas antes de consultar a su distribuidor.*

## 4.1 Solucionar problemas

### 4.1.1 Solucionar problemas

#### ◆◆ Solucionar problemas

Problema	Solución
El teléfono no funciona correctamente.	<ul style="list-style-type: none"> <li>➡ Póngase en contacto con su administrador para confirmar que los ajustes sean los correctos.</li> <li>➡ Si el problema continúa, póngase en contacto con su distribuidor.</li> </ul>
El teléfono no responde al pulsar las teclas.	<ul style="list-style-type: none"> <li>• <b>El teléfono está bloqueado.</b> ➡ Desbloquee el teléfono. (👉 1.6.4 Evitar que otras personas utilicen su teléfono (Bloqueo de la marcación de la extensión), 2.1.1 Control de extensión)</li> <li>• <b>El teléfono está conectado con una función Doblar Puerto (XDP).</b> ➡ Es necesaria la programación del sistema. Consulte con el distribuidor.</li> </ul>
Algunas funciones no están operativas.	<ul style="list-style-type: none"> <li>• <b>La gestión del sistema puede restringir algunas funciones.</b> ➡ Consulte con el administrador.</li> <li>• <b>Los números de función han cambiado.</b> ➡ Confirme el número revisado e inténtelo de nuevo.</li> </ul>
Aunque sigue las instrucciones del manual, ninguna de las operaciones funciona cuando utiliza un teléfono específico.	<ul style="list-style-type: none"> <li>• <b>No se conectó la línea interna.</b> Cambió la línea conectada al descolgar mediante los ajustes personales. (👉 3.1.2 Ajustes para el modo de programación) ➡ En el manual, descolgar significa que se ha conectado una línea interna. Si ha cambiado el ajuste, pulse la tecla INTERCOM o NEM después de descolgar y seguir las instrucciones.</li> </ul>
Los teléfonos regulares en paralelo no suenan.	<ul style="list-style-type: none"> <li>• <b>"Sin timbre" se puede seleccionar.</b> Cambie el ajuste para que suene. (👉 1.8.11 Ajustar el teléfono en paralelo para que suene (Teléfono en paralelo))</li> </ul>

Problema	Solución
<p><b>El teléfono no funciona utilizando los ajustes personales o con otros ajustes. (Marcación con una sola pulsación, destino de desvío, etc.)</b></p>	<ul style="list-style-type: none"> <li>• <b>La línea de extensión ha sido cambiado.</b> Los ajustes de teléfono anteriores no se han borrado. <ul style="list-style-type: none"> <li>➡ Borre los ajustes y después vuelva a programar los ajustes deseados. (👉 1.8.13 Borrar las funciones ajustadas en la extensión (Borrar la función de la extensión), 3.1.1 Personalizar el teléfono (Programación personal), 3.1.3 Personalizar las teclas)</li> </ul> </li> </ul>
<p><b>Mi teléfono específico no tiene una tecla de función.</b></p>	<ul style="list-style-type: none"> <li>• <b>Algunos modelos no tienen la tecla de función.</b> <ul style="list-style-type: none"> <li>➡ Defina una tecla programable como la tecla deseada. (👉 3.1.3 Personalizar las teclas)</li> <li>➡ Entre el número de función especificada en lugar de la tecla de función. (👉 1.1.1 Antes de utilizar los teléfonos)</li> </ul> </li> </ul>
<p><b>Se oye un tono de reorden o se visualiza "Restricted".</b></p>	<ul style="list-style-type: none"> <li>• <b>El teléfono está bloqueado.</b> <ul style="list-style-type: none"> <li>➡ Desbloquee el teléfono. (👉 1.6.4 Evitar que otras personas utilicen su teléfono (Bloqueo de la marcación de la extensión), 2.1.1 Control de extensión)</li> </ul> </li> <li>• <b>La restricción de cargos de llamada está activada.</b> <ul style="list-style-type: none"> <li>➡ Consulte con el administrador o el distribuidor.</li> </ul> </li> <li>• <b>Se necesita un código de cuenta.</b> (👉 1.2.7 Llamar sin restricciones, ♦♦ Utilizar un código de cuenta (Entrada de código de cuenta) en 1.2.1 Llamadas básicas)</li> </ul>
<p><b>No puedo realizar una llamada externa utilizando la tecla Marcación con una sola pulsación o la marcación rápida.</b></p>	<ul style="list-style-type: none"> <li>• <b>No se almacenó un número de acceso a línea.</b> <ul style="list-style-type: none"> <li>➡ Se necesita un número de acceso a línea para llamadas externas. (👉 1.2.1 Llamadas básicas, 3.1.3 Personalizar las teclas)</li> </ul> </li> </ul>
<p><b>No me acuerdo de los números de función.</b></p>	<ul style="list-style-type: none"> <li>• ➡ Si ha cambiado los valores por defecto de los números de función, escriba los números de función nuevos en la tabla de "4.2.1 Tabla de números de función".</li> <li>• ➡ Pida a su distribuidor que cambie los números de función para un uso más sencillo.</li> </ul>
<p><b>Mientras habla con un interlocutor externo, se desconecta la línea.</b></p>	<ul style="list-style-type: none"> <li>• <b>Se ha agotado el límite de tiempo.</b> (👉 1.4.1 Transferir una llamada (Transferencia de llamadas), 1.4.5 Conversación con múltiples usuarios) <ul style="list-style-type: none"> <li>➡ Si es necesario, póngase en contacto con su distribuidor para ampliar el límite de tiempo.</li> </ul> </li> </ul>

#### 4.1.1 Solucionar problemas

Problema	Solución
La rellamada no funciona.	<ul style="list-style-type: none"> <li>• <b>El número marcado tenía más de 32 dígitos.</b> (👉 1.2.3 Rellamada)</li> </ul>
No puedo mantener una conversación utilizando los auriculares Bluetooth.	<ul style="list-style-type: none"> <li>• ➡ Asegúrese de que los auriculares estén correctamente registrados al módulo.</li> <li>• ➡ Asegúrese de que los auriculares estén correctamente cargados según el manual de los auriculares.</li> <li>• ➡ Retire los auriculares con cable del jack para auriculares. Cuando ambos auriculares están conectados, se da prioridad a los auriculares con cable.</li> </ul>
No puedo registrar, dar de baja o confirmar la ID de los auriculares Bluetooth.	<ul style="list-style-type: none"> <li>• ➡ Asegúrese de que el módulo esté correctamente instalado en el TE-IP / TED.</li> </ul>
La comunicación del PC y el fax no funciona.	<ul style="list-style-type: none"> <li>• <b>Puede que un tono de indicación haya interrumpido la comunicación.</b> (👉 1.8.9 Proteger la línea de tonos de notificación (Seguridad de línea de datos))</li> </ul>
No deseo que se visualice mi número de teléfono en el teléfono del interlocutor llamante / llamado.	<ul style="list-style-type: none"> <li>• (👉 1.8.5 Evitar que su número se visualice en el teléfono del interlocutor (Restricción de identificación del usuarioconectado [COLR]), 1.8.6 Evitar que su número se visualice en el teléfono del interlocutor llamado (Restricción de identificación del usuario llamante [CLIR]))</li> </ul>
Deseo que se visualice mi número de teléfono en el teléfono del interlocutor llamante / llamado.	<ul style="list-style-type: none"> <li>• (👉 1.8.4 Visualización del número de teléfono en el teléfono del emisor y del receptor (Presentación del nº del llamante / conectado [CLIP / COLP]), 1.15.3 Visualización del número de teléfono en el teléfono del receptor)</li> </ul>
No puedo enviar un tono de llamada en espera a la extensión marcada.	<ul style="list-style-type: none"> <li>• <b>El otro interlocutor no ha ajustado la función de Grupo de llamada en espera.</b> (👉 ♦♦ Enviar una notificación de llamada en espera (Llamada en espera), 1.4.4 Contestar a una llamada en espera, 1.8.3 Recibir una llamada en espera (Llamada en espera / Aviso de llamada con el microteléfono descolgado [ALMD] / Aviso privado de llamada con el microteléfono descolgado [APLMD]))</li> <li>• <b>El otro interlocutor ha ajustado Seguridad de línea de datos.</b> (👉 1.8.9 Proteger la línea de tonos de notificación (Seguridad de línea de datos))</li> </ul>
Olvidé la contraseña.	<ul style="list-style-type: none"> <li>• Pida ayuda al administrador. (👉 2.1.1 Control de extensión)</li> </ul>

Problema	Solución
La música de fondo empezó a sonar de repente.	<ul style="list-style-type: none"> <li>➡ Apague la música. (👉 1.8.8 Activar la música de fondo (MDF), 2.1.4 Activar la música de fondo externa (MDF))</li> </ul>
No deseo visualizar un número almacenado en la memoria.	<ul style="list-style-type: none"> <li>➡ Oculte el número. (👉 ◆◆ Memorizar los nombres y números, 3.1.3 Personalizar las teclas)</li> </ul>
Deseo confirmar mi número de extensión.	<ul style="list-style-type: none"> <li>(👉 Su número de extensión en 1.1.1 Antes de utilizar los teléfonos)</li> </ul>
La fecha y hora no son correctas.	<ul style="list-style-type: none"> <li>➡ <b>Ajuste la fecha y hora mediante la programación del sistema.</b> (👉 ◆◆ Fecha y hora [000] en 3.3.2 Programación del sistema)</li> </ul>
La pantalla no se muestra correctamente.	<ul style="list-style-type: none"> <li>➡ Cambie el nivel de contraste de la pantalla. (👉 3.1.2 Ajustes para el modo de programación)</li> </ul>
Deseo distinguir los tonos.	<ul style="list-style-type: none"> <li>(👉 Para distinguir los tonos de timbre para cada tecla LN, Grupo ICD, NEM, NEE o INTERCOM (sólo para teléfonos específicos digitales), 3.1.3 Personalizar las teclas)</li> </ul>
Se ha iluminado el indicador de la tecla MENSAJE.	<ul style="list-style-type: none"> <li>➡ <b>Otra extensión le ha dejado una indicación de mensaje en espera mientras estaba al teléfono o se encontraba fuera de la oficina.</b></li> </ul>
Una tecla NEE de mi extensión no funciona.	<ul style="list-style-type: none"> <li>➡ <b>Una tecla NEM no está asignada en la extensión correspondiente a su tecla NEE.</b> ➡ Cree una tecla NEM en la extensión que desee. (👉 3.1.3 Personalizar las teclas)</li> </ul>
No puedo el puerto Ethernet secundario.	<ul style="list-style-type: none"> <li>➡ <b>Si utiliza un teléfono de la serie KX-NT500, compruebe si el modo ECO está activado (consulte "◆◆ Pantalla" en "1.1.1 Antes de utilizar los teléfonos"). Si está activado, póngase en contacto con su distribuidor para que desactive el modo ECO. Para otros tipos de TE-IP, póngase en contacto con su distribuidor.</b></li> </ul>

## 4.2 Tabla de números de función

### 4.2.1 Tabla de números de función

Los números de la siguiente lista están establecidos por defecto. Hay números de función flexible y números de función fija. Si cambia los números de función flexible, rellene la lista con los números que ha asignado para futuras referencias.

Función (Mientras se escucha el tono de marcación)	Por defecto (nuevo)	Dígitos / teclas adicionales
1.2.1 Llamadas básicas		
Para llamar a una operadora (Llamada a operadora)	9 / 0 (        )	
Para seleccionar una línea externa libre automáticamente (Acceso automático de línea)	0 / 9 (        )	nº de teléfono externo
Para seleccionar una línea externa libre en el grupo de línea externa especificado automáticamente (Acceso de grupo de línea externa)	8 (        )	nº de grupo de línea externa (2 dígitos) + nº de teléfono externo
◆◆ Realizar una llamada a una red privada (Acceso a línea dedicada)	7 (        )	nº de teléfono privado
◆◆ Utilizar un código de cuenta (Entrada de código de cuenta)	*49 (        )	código de cuenta + # + nº de teléfono externo
1.2.2 Marcación automática		
◆◆ Utilizar los números guardados en la extensión (Marcación rápida personal)		
– Guardar	*30 (        )	nº de marcación rápida personal (2 dígitos) + nº de teléfono + #
– Marcar	* * (        )	* + nº de marcación rápida personal (2 dígitos)
◆◆ Utilizar los números guardados en la central (Marcación rápida del sistema)		
– Marcar	* * (        )	nº de marcación rápida del sistema (3 dígitos)
◆◆ A un número predefinido al descolgar (Marcación al descolgar)	*740 (        )	
– Guardar		2 + nº de teléfono + #
– Para activar		1
– Para cancelar		0
1.2.3 Rellamada		



Función (Mientras se escucha el tono de marcación)	Por defecto (nuevo)	Dígitos / teclas adicionales
◆◆ Rellamar al último número marcado (Rellamada al último número)	# (        )	
<p>1.2.4 Cuando la línea marcada está ocupada o no hay respuesta</p> <p>Para cancelar el timbre de retrollamada (Cancelar retrollamada automática por ocupado)/Para cancelar (Cancelar CCBS)</p> <p>◆◆ Dejar una indicación de mensaje en espera / volver a llamar al interlocutor que dejó la indicación (Mensaje en espera)</p> <p>Para una extensión que deja una indicación de mensaje en espera</p> <ul style="list-style-type: none"> <li>– Dejar / cancelar</li> </ul> <p>Para una extensión que recibe una indicación de mensaje en espera</p> <ul style="list-style-type: none"> <li>– Devolver la llamada</li> <li>– Para borrar el mensaje</li> </ul>	<p>×46 (        )</p> <p>×70 (        )</p>	<p>1 / 0 + nº de extensión</p> <p>2</p> <p>0 + su número de extensión</p>
1.2.7 Llamar sin restricciones		

#### 4.2.1 Tabla de números de función

Función (Mientras se escucha el tono de marcación)	Por defecto (nuevo)	Dígitos / teclas adicionales
<p>◆◆ Utilizar sus privilegios de llamada en otra extensión (Acceso CDS remoto)</p> <p>Para llamar con un código de verificación (Entrada del código de verificación)</p>	<p>*47 (        )</p>	<p>nº de extensión + PIN de extensión + nº de teléfono</p> <p>*+ código de verificación + PIN del código de verificación + nº de teléfono</p>
<p>1.2.8 Para acceder a otro interlocutor directamente del exterior (Acceso directo al sistema interno [DISA])</p> <p>◆◆ Llamar a través de DISA</p> <ul style="list-style-type: none"> <li>– A una extensión (Sólo en el modo Seguridad total)</li> <li>– A un interlocutor externo (Sólo en el modo Seguridad troncal / Seguridad total)</li> </ul>		<p>su nº de extensión / (* + código de verificación) + PIN de extensión / PIN del código de verificación + nº de extensión</p> <p>su nº de extensión / (* + código de verificación) + PIN de extensión / PIN del código de verificación + nº de teléfono externo</p>
<p>1.2.9 Ajustar el teléfono desde otra extensión o a través de DISA (Selección remota)</p> <ul style="list-style-type: none"> <li>– Desde otra extensión</li> <li>– Desde DISA</li> </ul>		<p>su nº de extensión + PIN de extensión + nº de función</p>
<p>1.3.3 Contestar a una llamada que suena en otro teléfono (Captura de llamadas)</p> <p>◆◆ Contestar a una llamada desde otro teléfono (Captura de llamadas)</p> <ul style="list-style-type: none"> <li>– Grupo</li> <li>– Dirigidas</li> </ul> <p>◆◆ Impedir a otras personas la posibilidad de capturar sus llamadas (Denegar captura de llamadas)</p> <ul style="list-style-type: none"> <li>– Denegar</li> <li>– Permitir</li> </ul>	<p>*40 (        )</p> <p>*41 (        )</p> <p>*720 (        )</p>	<p>nº de grupo (2 dígitos)</p> <p>nº de extensión</p> <p>1</p> <p>0</p>
<p>1.3.4 Contestar a una llamada a través de un altavoz externo (Respuesta desde cualquier extensión [TAFAS])</p>		

Función (Mientras se escucha el tono de marcación)	Por defecto (nuevo)	Dígitos / teclas adicionales
<ul style="list-style-type: none"> <li>– Llamadas a través de un altavoz externo</li> </ul>	<p style="text-align: center;">*42 (        )</p>	<p>[Para usuarios de centrales de la serie KX-NCP] 1 [Para usuarios de centrales de la serie KX-TDE] nº de altavoz (1 dígito)</p>
<p>1.3.6 Identificar interlocutores no deseados (Identificación de llamada maliciosa [MCID])</p>	<p style="text-align: center;">*7*3 (        )</p>	
<p>1.4.1 Transferir una llamada (Transferencia de llamadas)</p> <ul style="list-style-type: none"> <li>◆◆ Transferir una llamada utilizando el servicio RDSI (Transferencia de llamadas [CT]—RDSI)</li> <li>◆◆ Transferir a un interlocutor externo utilizando el servicio SIP</li> <li>– Transferencia sin avisar</li> </ul>	<p style="text-align: center;">*62 (        )</p> <p style="text-align: center;">*61 (        )</p>	<p>nº de teléfono</p> <p>nº de teléfono + #</p>
<p>1.4.2 Retener una llamada</p> <p>Retención (Retención de llamadas)/ Para recuperar una llamada retenida (Recuperar llamada retenida)</p> <p>Para recuperar una llamada retenida (Recuperar llamada retenida)</p> <ul style="list-style-type: none"> <li>– Especificada con un número de línea retenida</li> <li>– Especificada con un número de extensión que retiene</li> <li>◆◆ Retener llamadas en una zona de aparcado del sistema (Aparcado de llamadas)</li> <li>– Para activar</li> <li>– Recuperar llamadas</li> </ul>	<p style="text-align: center;">*50 (        )</p> <p style="text-align: center;">*53 (        )</p> <p style="text-align: center;">*51 (        )</p> <p style="text-align: center;">*52 (        )</p>	<p>nº de línea retenida (3 dígitos)</p> <p>nº de extensión en retención</p> <p>nº de zona de aparcado (2 dígitos) / * nº de zona de aparcado almacenado (2 dígitos)</p>
<p>1.4.4 Contestar a una llamada en espera</p> <ul style="list-style-type: none"> <li>◆◆ Contestar a una llamada en espera en la central</li> <li>◆◆ Contestar a una llamada en espera desde la compañía telefónica</li> </ul>	<p style="text-align: center;">*50 (        )</p> <p style="text-align: center;">*60 (        )</p>	
<p>1.4.5 Conversación con múltiples usuarios</p>		

#### 4.2.1 Tabla de números de función

Función (Mientras se escucha el tono de marcación)	Por defecto (nuevo)	Dígitos / teclas adicionales
◆◆ Añadir un tercer interlocutor durante una conversación utilizando el servicio RDSI (Conferencia a tres—por RDSI)	*62 (        )	nº de teléfono + tecla TRANSFER + 3
<p>1.6.1 Desvío de llamadas</p> <p>◆◆ Desviar las llamadas (Desvío de llamadas [DSV])/ 1.8.2 Rechazar las llamadas entrantes (No molesten [NOM])</p> <p>– Ambas llamadas</p> <p>– Llamadas externas</p> <p>– Llamadas internas</p> <p>– Para ajustar el temporizador para "Sin respuesta" y "Ocupado / Sin respuesta"</p> <p>Para activar / cancelar (Desvío de llamadas [DSV] para su grupo de entrada de llamadas)</p> <p>– Ambas llamadas</p> <p>– Llamadas externas</p> <p>– Llamadas internas</p>	<p>*710 (        )</p> <p>*711 (        )</p> <p>*712 (        )</p> <p>*713 (        )</p> <p>*714 (        )</p> <p>*715 (        )</p> <p>*716 (        )</p>	<p>0 (Cancelar) /</p> <p>1 (No molesten [NOM]) /</p> <p>2 (Todas las llamadas) + Nº de teléfono + # /</p> <p>3 (Ocupado) + Nº de teléfono + # /</p> <p>4 (Sin respuesta) + Nº de teléfono + # /</p> <p>5 (Ocupado / Sin respuesta) + Nº de teléfono + # /</p> <p>7 (Sígueme) + su nº de extensión /</p> <p>8 (Cancelar sígueme) + su nº de extensión</p> <p>00–99 (segundo)</p> <p>1 (Activar) + nº de extensión Grupo ICD + nº de teléfono + # / 0 (Cancelar) + nº de extensión Grupo ICD</p>

Función (Mientras se escucha el tono de marcación)	Por defecto (nuevo)	Dígitos / teclas adicionales
<p>◆◆ Desviar las llamadas utilizando el servicio RDSI (Desvío de llamadas [CF]—RDSI)</p> <ul style="list-style-type: none"> <li>– Para activar</li> <li>– Para cancelar</li> <li>– Confirmar</li> </ul>	<p>*7*5 (        )</p>	<p>n° de línea externa + # + n° de abonado múltiple + # + 2 (Incondicional) / 3 (Ocupado) / 4 (Sin respuesta) + n° de teléfono + #</p> <p>n° de línea externa + # + n° de abonado múltiple + # + 0</p> <p>n° de línea externa + # + n° de abonado múltiple + # + 1</p>
<p>1.6.2 Utilizar la mensajería de voz (Mensaje de voz integrado simplificado [MVS])</p> <p>◆◆ Grabar un mensaje de bienvenida normal</p> <ul style="list-style-type: none"> <li>– Para grabar</li> <li>– Para reproducir</li> <li>– Para borrar el mensaje</li> </ul> <p>◆◆ Grabar un mensaje de bienvenida para cada modo horario</p> <ul style="list-style-type: none"> <li>– Para grabar</li> <li>– Para reproducir</li> <li>– Para borrar el mensaje</li> </ul> <p>Dejar un mensaje de voz directamente en el buzón de mensajes de otra extensión</p> <p>◆◆ Escuchar los mensajes de voz que le han dejado los llamantes</p> <p>◆◆ Redirigir las llamadas a su buzón de mensajes</p> <ul style="list-style-type: none"> <li>– Ambas llamadas</li> <li>– Llamadas externas</li> </ul>	<p>*38 (        )</p> <p>*710 (        )</p> <p>*711 (        )</p>	<p>1</p> <p>2</p> <p>0</p> <p>8 + 0 (Día) / 1 (Noche) / 2 (Almuerzo) / 3 (Pausa) + 1</p> <p>8 + 0 (Día) / 1 (Noche) / 2 (Almuerzo) / 3 (Pausa) + 2</p> <p>8 + 0 (Día) / 1 (Noche) / 2 (Almuerzo) / 3 (Pausa) + 0</p> <p># + 6 + n° de extensión</p> <p>3</p> <p>0 (Cancelar) /</p> <p>2 (Todas las llamadas) + n° de extensión flotante para la función MVS<sup>5</sup> + # /</p>

#### 4.2.1 Tabla de números de función

Función (Mientras se escucha el tono de marcación)	Por defecto (nuevo)	Dígitos / teclas adicionales
<ul style="list-style-type: none"> <li>– Llamadas internas</li> </ul>	<p style="text-align: center;">*712 (        )</p>	<p>3 (Ocupado) + nº de extensión flotante para la función MVS<sup>5</sup> + # /</p> <p>4 (Sin respuesta) + nº de extensión flotante para la función MVS<sup>5</sup> + # /</p> <p>5 (Ocupado / Sin respuesta) + nº de extensión flotante para la función MVS<sup>5</sup> + # /</p>
<p>1.6.3 Mostrar un mensaje en la pantalla del teléfono del llamante (Mensaje en ausencia)</p> <ul style="list-style-type: none"> <li>– Para activar</li> <li>– Para cancelar</li> </ul>	<p style="text-align: center;">*750 (        )</p>	<p>1–9 (+ parámetro) + #</p> <p>0</p>
<p>1.6.4 Evitar que otras personas utilicen su teléfono (Bloqueo de la marcación de la extensión)</p> <ul style="list-style-type: none"> <li>– Para bloquear</li> <li>– Para desbloquear</li> <li>– Realizar una llamada externa cuando su extensión esté bloqueada</li> </ul>	<p style="text-align: center;">*77 (        )</p> <p style="text-align: center;">*47 (        )</p>	<p>1</p> <p>0 + PIN de extensión</p> <p>su nº de extensión + PIN de extensión + nº de teléfono</p>
<p>1.7.1 Megafonía</p> <p>◆◆ Megafonía de grupo</p>	<p style="text-align: center;">*33 (        )</p>	<p>nº de grupo de megafonía (2 dígitos)</p>
<p>1.7.2 Contestar / denegar un anuncio de megafonía</p> <ul style="list-style-type: none"> <li>– Contestar</li> <li>– Denegar</li> <li>– Permitir</li> </ul>	<p style="text-align: center;">*43 (        )</p> <p style="text-align: center;">*721 (        )</p>	<p>1</p> <p>0</p>
<p>1.7.3 Realizar una llamada al grupo de conferencia</p> <ul style="list-style-type: none"> <li>– Para llamar e iniciar una conversación</li> <li>– Para llamar y realizar un aviso</li> </ul> <p>◆◆ Unirse a una conversación transcurrido un período de tiempo</p> <ul style="list-style-type: none"> <li>– Realizar una llamada al grupo de conferencia con un código de entrada</li> </ul>	<p style="text-align: center;">*32 (        )</p>	<p>nº del grupo de conferencia (1 dígito) + código de entrada + #</p> <p>nº del grupo de conferencia (1 dígito) + código de entrada + #</p> <p>nº del grupo de conferencia (1 dígito) + código de entrada + #</p>

Función (Mientras se escucha el tono de marcación)	Por defecto (nuevo)	Dígitos / teclas adicionales
– Unirse a una conversación con un código de entrada		# + nº del grupo de conferencia (1 dígito) + código de entrada + #
1.8.1 Ajustar la alarma (Aviso temporizado)	*760 ( )	
– Para activar		12H: 1 + hora / minutos + 0 (AM) / 1 (PM) + 0 (Una vez) / 1 (Diario) 24H: 1 + hora / minutos + 0 (Una vez) / 1 (Diario)
– Para cancelar		0
1.8.3 Recibir una llamada en espera (Llamada en espera / Aviso de llamada con el microteléfono descolgado [ALMD] / Aviso privado de llamada con el microteléfono descolgado [APLMD])		
– Para las llamadas internas (Ninguna llamada / Tono / ALMD / APLMD)	*731 ( )	0 (Ninguna llamada) / 1 (Tono) / 2 (ALMD) / 3 (APLMD)
– Para las llamadas externas (Ningún tono / Tono)	*732 ( )	0 (Ningún tono) / 1 (Tono)
1.8.4 Visualización del número de teléfono en el teléfono del emisor y del receptor (Presentación del nº del llamante / conectado [CLIP / COLP])	*7*2 ( )	
– Pública		1
– Su extensión		2
1.8.5 Evitar que su número se visualice en el teléfono del interlocutor (Restricción de identificación del usuarioconectado [COLR])	*7*0 ( )	
– Mostrar		0
– Evitar		1
1.8.6 Evitar que su número se visualice en el teléfono del interlocutor llamado (Restricción de identificación del usuario llamante [CLIR])	*7*1 ( )	
– Mostrar		0
– Evitar		1
1.15.3 Visualización del número de teléfono en el teléfono del receptor		
– Evitar	*67 ( )	

#### 4.2.1 Tabla de números de función

<b>Función (Mientras se escucha el tono de marcación)</b>	<b>Por defecto (nuevo)</b>	<b>Dígitos / teclas adicionales</b>
– Mostrar	*68 ( )	
1.8.7 Evitar que otras personas se incorporen a la conversación (Denegar Ignorar Ocupado)	*733 ( )	
– Evitar		1
– Permitir		0
1.8.8 Activar la música de fondo (MDF)	*751 ( )	
– Para activar		nº de MDF (1 dígito)
– Para cancelar		0
1.8.9 Proteger la línea de tonos de notificación (Seguridad de línea de datos)	*730 ( )	
– Para activar		1
– Para cancelar		0
1.8.11 Ajustar el teléfono en paralelo para que suene (Teléfono en paralelo)	*39 ( )	
– Timbre		1
– Sin timbre		0
1.8.12 Utilizar la EP en paralelo con un teléfono con cable (Equipo portátil XDP / Paralelo)	*48 ( )	
– Para activar		1 + nº de extensión de teléfono cableado emparejado
– Para cancelar		0
1.8.13 Borrar las funciones ajustadas en la extensión (Borrar la función de la extensión)	*790 ( )	
1.9.1 Abandonar un Grupo de entrada de llamadas (Registro / Baja, Baja temporal)		
Registro	*736 ( )	1 + nº de extensión Grupo ICD / *
Baja		0 + nº de extensión Grupo ICD / *
Entrar / dejar el modo no preparado	*735 ( )	1 (No preparado) / 0 (Preparado)
<sup>3</sup> 1.9.2 Monitorizar y cambiar el estado de las llamadas de un grupo de entrada de llamadas (Monitorización de un grupo de entrada de llamadas)	*739 ( )	nº de extensión Grupo ICD



Función (Mientras se escucha el tono de marcación)	Por defecto (nuevo)	Dígitos / teclas adicionales
1.10.1 Si ha conectado un interfono / portero automático ◆◆ Llamada de interfono  ◆◆ Abrir una puerta (Portero automático)	×31 (        )  ×55 (        )	nº de interfono (2 dígitos)  nº de interfono (2 dígitos)
1.10.2 Si está conectado a un relé externo	×56 (        )	nº de relé (2 dígitos)
1.10.4 Si está conectado a una central superior ◆◆ Acceder a servicios externos (Acceso a las funciones externas [EFA])	×60 (        )	código de servicio
1.10.5 Si está conectado un Sistema de proceso de voz ◆◆ Desvío de llamadas a correo vocal (Integración de correo vocal) – Ambas llamadas – Llamadas externas – Llamadas internas	×710 (        )  ×711 (        )  ×712 (        )	0 (Cancelar) /  2 (Todas las llamadas) /  3 (Ocupado) / 4 (Sin respuesta) / 5 (Ocupado / Sin respuesta) / + nº de extensión flotante de correo vocal <sup>6</sup> + #
1.11.1 Utilizar los teléfonos en un entorno tipo hotel (Funciones de hotel) <sup>4</sup> ◆◆ Ajustar un aviso temporizado a una extensión de la habitación (Llamada despertador remota) – Para activar  – Para cancelar – Confirmar	×76× (        )	12H: 1 + nº de extensión + hora / minutos + 0 (AM) / 1 (PM) + 0 (Una vez) / 1 (Diario) 24H: 1 + nº de extensión + hora / minutos + 0 (Una vez) / 1 (Diario)  0 + nº de extensión  2 + nº de extensión
1.11.2 Grabar información utilizando mensajes preprogramados (Impresión del mensaje)	×761 (        )	nº de mensaje (+ parámetro) + #
1.12.1 Extensión móvil	×727 (        )	su nº de extensión + PIN de extensión
1.12.2 Extensión móvil mejorada		

#### 4.2.1 Tabla de números de función

Función (Mientras se escucha el tono de marcación)	Por defecto (nuevo)	Dígitos / teclas adicionales
<ul style="list-style-type: none"> <li>– Ajustar el estado de una extensión a No disponible</li> <li>– Ajustar el estado de una extensión a En uso</li> </ul>	*727 (        )	#  * + su nº de extensión + PIN de extensión
2.1.1 Control de extensión <sup>1</sup> Bloquear / desbloquear otras extensiones (Bloqueo de la marcación de la extensión remota) <ul style="list-style-type: none"> <li>– Para desbloquear</li> <li>– Para bloquear</li> </ul>	*782 (        )  *783 (        )	nº de extensión  nº de extensión
<sup>2</sup> 2.1.2 Control del modo de servicio horario <ul style="list-style-type: none"> <li>– Día / Noche / Almuerzo / Pausa</li> </ul>	*780 (        )	0/1/2/3
<sup>1</sup> 2.1.4 Activar la música de fondo externa (MDF) <ul style="list-style-type: none"> <li>– Para iniciar</li> <li>– Detener</li> </ul>	*35 (        )	[Para usuarios de centrales de la serie KX-NCP] 1 + nº de MDF (1 dígito) [Para usuarios de centrales de la serie KX-TDE] nº de megafonía externa (1 dígito) / * + nº de MDF (1 dígito)  [Para usuarios de centrales de la serie KX-NCP] 10 [Para usuarios de centrales de la serie KX-TDE] nº de megafonía externa (1 dígito) / * + 0
<sup>1</sup> 2.1.5 Grabar mensajes de salida (MDS) <ul style="list-style-type: none"> <li>– Para grabar</li> <li>– Para reproducir</li> <li>– Para grabar desde un puerto de MDF externo (MOH)</li> <li>– Para borrar el mensaje</li> </ul>	*36 (        )	1 + nº de extensión flotante MDS <sup>7</sup> 2 + nº de extensión flotante MDS <sup>7</sup>  [Para usuarios de centrales de la serie KX-NCP] 31 + nº de extensión flotante MDS <sup>7</sup> [Para usuarios de centrales de la serie KX-TDE] 3 + nº de puerto MDF (1 dígito) + nº de extensión flotante MDS <sup>7</sup>  0 + nº de extensión flotante MDS <sup>7</sup>

Función (Mientras se escucha el tono de marcación)	Por defecto (nuevo)	Dígitos / teclas adicionales
*1 2.1.6 Permitir que los usuarios tomen una línea externa desactivada (Línea externa inaccesible)	*785 (        )	nº de línea externa (3 dígitos)
*1 2.1.7 Monitorizar Liberar selección directa de extensión de red (SDER)	*784 (        )	otro nº de extensión de la central + #
3.1.1 Personalizar el teléfono (Programación personal) ◆◆ Asignar un PIN de extensión a su extensión (PIN [Número de identificación personal] de extensión) – Para activar – Para cancelar	*799 (        )	1 + PIN de extensión + # + mismo PIN de extensión + # 0 + PIN de extensión almacenado

\*1 Sólo administrador

\*2 Sólo para el administrador y el usuario de la extensión preprogramada

\*3 Sólo supervisor

\*4 Sólo para la operadora de hotel

\*5 El número de extensión flotante por defecto para la función MVS es 591.

\*6 El número de extensión flotante de correo vocal por defecto es 500.

\*7 Los números de extensión flotante MDS por defecto es 5xx (xx: número de mensaje de dos dígitos).

#### 4.2.1 Tabla de números de función

Función (Mientras está ocupado, NOM o se escucha un tono de llamada)	Por defecto
1.2.4 Cuando la línea marcada está ocupada o no hay respuesta ◆◆ Enviar una notificación de llamada en espera (Llamada en espera) ◆◆ A una extensión que rechaza la llamada (Ignorar NOM) ◆◆ Incorporación a una llamada en curso (Ignorar Ocupado) ◆◆ Dejar una indicación de mensaje en espera / volver a llamar al interlocutor que dejó la indicación (Mensaje en espera) ◆◆ Monitorizar otra extensión (Monitorización de llamadas) ◆◆ Reserva de una línea ocupada (Retrollamada automática por ocupado) / ◆◆ Ajustar una retrollamada en una línea RDSI (Concluir llamada finalizada sobre abonado ocupado [CCBS])	1   3  4  5  6
1.2.6 Alternar el método de llamada (Alternar llamada—Timbre / Voz)	✖
Función (Mientras se marca o habla)	Número fijo
1.4.5 Conversación con múltiples usuarios ◆◆ Añadir otros interlocutores durante una conversación (Conferencia)	3
1.10.1 Si ha conectado un interfono / portero automático Desde cualquier extensión mientras se habla por el interfono	5

## 4.3 ¿Qué significan los tonos?

### 4.3.1 ¿Qué significan los tonos?

#### Con el teléfono colgado

##### Tonos de timbre

Los siguientes tonos son programables y permiten el reconocimiento de un tipo de llamada (Externa, interna o interfono).

##### Tono 1



##### Tono 2

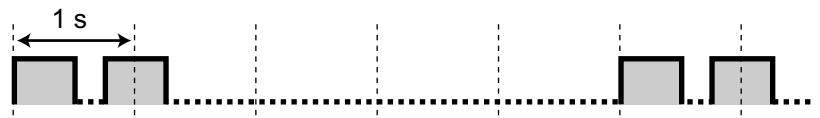

##### Tono 3



##### Tono 4

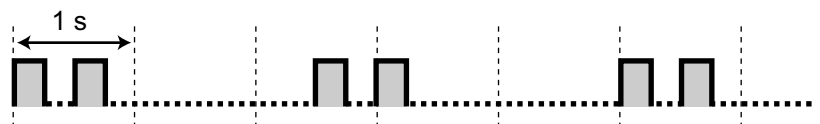

#### Al descolgar

##### Tonos de marcación

##### Tono 1

Normal

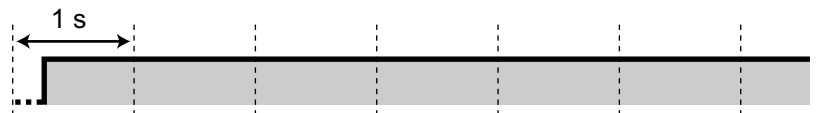

### 4.3.1 ¿Qué significan los tonos?

#### Tono 2

- Cuando hay mensajes que se han escuchado anteriormente y no hay mensajes nuevos grabados por la función MVS.
- Cuando cualquiera de las siguientes funciones está ajustada:
  - Mensaje en ausencia
  - Música de fondo
  - Desvío de llamadas
  - Denegar captura de llamadas
  - Llamada en espera
  - No molesten
  - Bloqueo de la marcación de la extensión
  - Denegar Ignorar Ocupado
  - Marcación al descolgar
  - Aviso temporizado

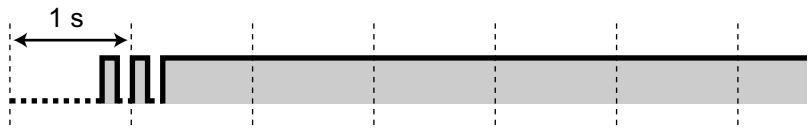

#### Tono 3

- Después de pulsar TRANSFERIR o Rellamada / gancho de colgar, retener una llamada temporalmente (por ejemplo, Llamada alternativa)
- Cuando el espacio de grabación de la función Mensaje de voz integrado simplificado está prácticamente lleno
- Mientras se busca una EP llamada
- Cuando se realiza la Entrada de código de cuenta
- Al contestar a un aviso temporizado sin mensaje
- Al contestar a una llamada de sensor externo



#### Tono 4

Se ha recibido una indicación de mensaje en espera.

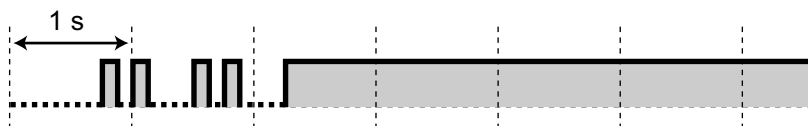

## Al llamar

#### Tono de ocupado

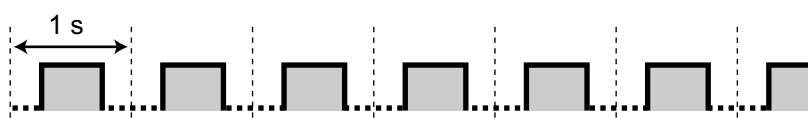

**Tono de reorden**

La línea externa que ha intentado tomar no está asignada o está denegada.

**Tonos de devolución de llamada****Tono 1****Tono 2****Tono No molesten (NOM)**

La extensión llamada rechaza llamadas entrantes.

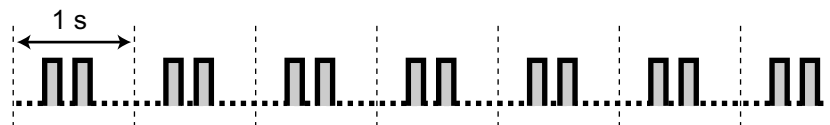
**Con el teléfono descolgado****Tonos de indicación****Tono 1**

Tono de llamada en espera

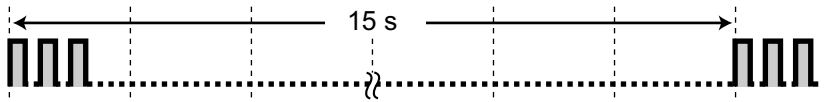
**Tono 2**

Una llamada está en retención durante más tiempo que el especificado

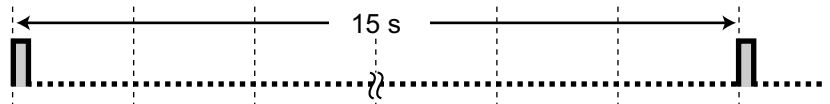
**Hablando con un interlocutor externo****Tono de advertencia**

Este tono se envía 15, 10 y 5 segundos antes del límite de tiempo especificado para la desconexión.

**Ajustar la programación o las funciones****Tonos de confirmación**

### 4.3.1 ¿Qué significan los tonos?

#### Tono 1

- El ajuste de la función se ha efectuado con éxito.
- Se ha recibido una llamada en el modo Llamada de voz.

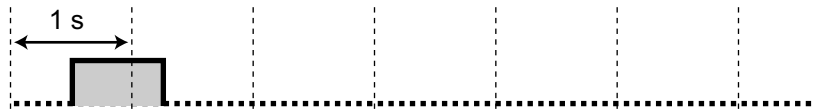

#### Tono 2

- Antes de recibir un aviso de megafonía a través de un altavoz externo
- Se ha recibido una llamada en el modo Manos libres.



#### Tono 3

- Antes de activar las siguientes funciones:
  - Recuperar una llamada retenida
  - Capturar otra llamada
  - Megafonía / contestar a un aviso de megafonía
  - Contestar a la llamada a través de un altavoz
- Al establecer una conversación con la extensión en los modos siguientes:
  - Modo Respuesta automática con manos libres
  - Modo Llamada de voz
- Al realizar una llamada a o desde un interfono.



#### Tono 4

Establecer o dejar una conferencia



#### Tono 5

Se ha colocado una llamada en retención.





## 4.4 Historial de revisiones

### 4.4.1 KX-NCP500 / KX-NCP1000 Archivo de software PBMPR Versión 2.0xxx

#### Contenidos nuevos

- Funciones destacadas
  - Communication Assistant
- 1.15 Utilizar una extensión SIP KX-HGT100
  - 1.15.1 Lista de operaciones
  - 1.15.2 Marcación rápida
- 1.16 Funciones de teléfono móvil

#### Contenidos modificados

- 1.1.1 Antes de utilizar los teléfonos
  - ◆◆ Ejemplo de conexión
- 1.2.8 Para acceder a otro interlocutor directamente del exterior (Acceso directo al sistema interno [DISA])
  - CDS móvil a través de DISA
- 1.4.1 Transferir una llamada (Transferencia de llamadas)
  - ◆◆ Transferir a una extensión de la central
- 1.4.5 Conversación con múltiples usuarios
  - ◆◆ Añadir otros interlocutores durante una conversación (Conferencia)
- 1.14.1 Auto-etiquetado (KX-NT366 / KX-NT560)
- 1.15.3 Visualización del número de teléfono en el teléfono del receptor

## 4.4.2 KX-NCP500 / KX-NCP1000 Archivo de software PBMPR Versión 4.1xxx

### Contenidos modificados

- 1.7.3 Realizar una llamada al grupo de conferencia  
Pulsar para Hablar  
Iniciar una llamada al grupo de conferencia con la función Respuesta automática con manos libres
- 1.8.4 Visualización del número de teléfono en el teléfono del emisor y del receptor (Presentación del nº del llamante / conectado [CLIP / COLP])
- 1.10.5 Si está conectado un Sistema de proceso de voz
  - Uso de la tecla Transferencia de CV

## 4.4.3 KX-NCP500 / KX-NCP1000 Archivo de software PBMPR Versión 5.0xxx

### Contenidos nuevos

- 1.4.1 Transferir una llamada (Transferencia de llamadas)
  - ◆◆ Transferir a un interlocutor externo utilizando el servicio SIP

### Contenidos modificados

- 1.2.7 Llamar sin restricciones
  - ◆◆ Utilizar sus privilegios de llamada en otra extensión (Acceso CDS remoto)
- 1.7.3 Realizar una llamada al grupo de conferencia  
Pulsar para Hablar para usuarios de EP y TE
- 1.12.2 Extensión móvil mejorada

## 4.4.4 KX-NCP500 / KX-NCP1000 Archivo de software PBMPR Versión 6.0xxx

### Contenidos nuevos

- 1.3.3 Contestar a una llamada que suena en otro teléfono (Captura de llamadas)  
Visualización de la información del llamante antes de la captura de llamadas utilizando la tecla SDE

### Contenidos modificados

- 1.2.4 Cuando la línea marcada está ocupada o no hay respuesta
  - ◆◆ Incorporación a una llamada en curso (Ignorar Ocupado)
  - ◆◆ Monitorizar otra extensión (Monitorización de llamadas)

## 4.4.5 KX-NCP500 / KX-NCP1000 Archivo de software PBMPR Versión 7.xxxx

### Contenidos modificados

- Funciones destacadas
- 1.1.1 Antes de utilizar los teléfonos
- 1.2.3 Rellamada
- 1.4.8 Utilizar los auriculares (Funcionamiento de los auriculares)
- 1.12.1 Extensión móvil
- 1.13.1 Utilizar el registro de llamadas
- 1.13.2 Utilizar los directorios
- 1.13.3 Acceder a las funciones del sistema (Acceso a las funciones del sistema)
- 1.14.1 Auto-etiquetado (KX-NT366 / KX-NT560)
- 1.16.1 Funciones de teléfono móvil
  - ◆◆ Transferir a una red privada (Acceso a línea dedicada)
  - ◆◆ Transferir a un número de teléfono externo
- 3.1.2 Ajustes para el modo de programación
- 3.1.3 Personalizar las teclas
- 3.3.1 Información sobre la programación
- 4.1.1 Solucionar problemas

## 4.4.6 KX-TDE100 / KX-TDE200 Archivo de software PMMPR Versión 2.01xx

### Contenidos nuevos

- 1.15.3 Visualización del número de teléfono en el teléfono del receptor

## 4.4.7 KX-TDE100 / KX-TDE200 Archivo de software PMMPR Versión 3.0xxx

### Contenidos nuevos

- Funciones destacadas
  - Communication Assistant
  - CA Call Accounting
- 1.1.1 Antes de utilizar los teléfonos
  - ◆◆ Cuando utilice un teléfono específico Panasonic
    - Limpia
- 1.11.1 Utilizar los teléfonos en un entorno tipo hotel (Funciones de hotel)
  - ◆◆ Limpia
- 1.15 Utilizar una extensión SIP KX-HGT100
  - 1.15.1 Lista de operaciones
  - 1.15.2 Marcación rápida
- 1.16 Funciones de teléfono móvil
- 3.1.3 Personalizar las teclas
  - Limpia

### Contenidos modificados

- 1.1.1 Antes de utilizar los teléfonos
  - ◆◆ Ejemplo de conexión
- 1.2.8 Para acceder a otro interlocutor directamente del exterior (Acceso directo al sistema interno [DISA])
  - CDS móvil a través de DISA
- 1.4.1 Transferir una llamada (Transferencia de llamadas)
  - ◆◆ Transferir a una extensión de la central
- 1.7.3 Realizar una llamada al grupo de conferencia
- 1.8.4 Visualización del número de teléfono en el teléfono del emisor y del receptor (Presentación del nº del llamante / conectado [CLIP / COLP])
- 1.15.3 Visualización del número de teléfono en el teléfono del receptor
- 4.2.1 Tabla de números de función
  - Llamada al grupo de conferencia

## 4.4.8 KX-TDE100 / KX-TDE200 Archivo de software PMMPR Versión 4.1xxx

### Contenidos modificados

- 1.7.3 Realizar una llamada al grupo de conferencia  
Pulsar para Hablar  
Iniciar una llamada al grupo de conferencia con la función Respuesta automática con manos libres
- 1.10.5 Si está conectado un Sistema de proceso de voz
  - Uso de la tecla Transferencia de CV



## 4.4.9 KX-TDE100 / KX-TDE200 Archivo de software PMMPR Versión 5.0xxx

### Contenidos nuevos

- 1.4.1 Transferir una llamada (Transferencia de llamadas)
  - ◆◆ Transferir a un interlocutor externo utilizando el servicio SIP

### Contenidos modificados

- 1.2.7 Llamar sin restricciones
  - ◆◆ Utilizar sus privilegios de llamada en otra extensión (Acceso CDS remoto)
- 1.7.3 Realizar una llamada al grupo de conferencia  
Pulsar para Hablar para usuarios de EP y TE
- 1.12.2 Extensión móvil mejorada

## 4.4.10 KX-TDE100 / KX-TDE200 Archivo de software PMMPR Versión 6.0xxx

### Contenidos nuevos

- 1.3.3 Contestar a una llamada que suena en otro teléfono (Captura de llamadas)  
Visualización de la información del llamante antes de la captura de llamadas utilizando la tecla SDE

### Contenidos modificados

- 1.2.4 Cuando la línea marcada está ocupada o no hay respuesta
  - ◆◆ Incorporación a una llamada en curso (Ignorar Ocupado)
  - ◆◆ Monitorizar otra extensión (Monitorización de llamadas)

## 4.4.11 KX-TDE100 / KX-TDE200 Archivo de software PMMPR Versión 7.xxxx

### Contenidos modificados

- Funciones destacadas
- 1.1.1 Antes de utilizar los teléfonos
- 1.2.3 Rellamada
- 1.4.8 Utilizar los auriculares (Funcionamiento de los auriculares)
- 1.12.1 Extensión móvil
- 1.13.1 Utilizar el registro de llamadas
- 1.13.2 Utilizar los directorios
- 1.13.3 Acceder a las funciones del sistema (Acceso a las funciones del sistema)
- 1.14.1 Auto-etiquetado (KX-NT366 / KX-NT560)
- 1.16.1 Funciones de teléfono móvil
  - ◆◆ Transferir a una red privada (Acceso a línea dedicada)
  - ◆◆ Transferir a un número de teléfono externo
- 3.1.2 Ajustes para el modo de programación
- 3.1.3 Personalizar las teclas
- 3.3.1 Información sobre la programación
- 4.1.1 Solucionar problemas

## 4.4.12 KX-TDE600 Archivo de software PGMPR Versión 3.0xxx

### Contenidos nuevos

- Funciones destacadas
  - Communication Assistant
  - CA Call Accounting
- 1.15 Utilizar una extensión SIP KX-HGT100
  - 1.15.1 Lista de operaciones
  - 1.15.2 Marcación rápida
- 1.16 Funciones de teléfono móvil

### Contenidos modificados

- 1.1.1 Antes de utilizar los teléfonos
  - ◆◆ Ejemplo de conexión
- 1.2.8 Para acceder a otro interlocutor directamente del exterior (Acceso directo al sistema interno [DISA])
  - CDS móvil a través de DISA
- 1.4.1 Transferir una llamada (Transferencia de llamadas)
  - ◆◆ Transferir a una extensión de la central
- 1.7.3 Realizar una llamada al grupo de conferencia
- 1.8.4 Visualización del número de teléfono en el teléfono del emisor y del receptor (Presentación del nº del llamante / conectado [CLIP / COLP])
- 1.15.3 Visualización del número de teléfono en el teléfono del receptor
- 4.2.1 Tabla de números de función
  - Llamada al grupo de conferencia

## 4.4.13 KX-TDE600 Archivo de software PGMPR Versión 4.1xxx

### Contenidos modificados

- 1.7.3 Realizar una llamada al grupo de conferencia  
Pulsar para Hablar  
Iniciar una llamada al grupo de conferencia con la función Respuesta automática con manos libres
- 1.10.5 Si está conectado un Sistema de proceso de voz
  - Uso de la tecla Transferencia de CV

## 4.4.14 KX-TDE600 Archivo de software PGMPR Versión 5.0xxx

### Contenidos nuevos

- 1.4.1 Transferir una llamada (Transferencia de llamadas)
  - ◆◆ Transferir a un interlocutor externo utilizando el servicio SIP

### Contenidos modificados

- 1.2.7 Llamar sin restricciones
  - ◆◆ Utilizar sus privilegios de llamada en otra extensión (Acceso CDS remoto)
- 1.7.3 Realizar una llamada al grupo de conferencia  
Pulsar para Hablar para usuarios de EP y TE
- 1.12.2 Extensión móvil mejorada

## 4.4.15 KX-TDE600 Archivo de software PGMPR Versión 6.0xxx

### Contenidos nuevos

- 1.3.3 Contestar a una llamada que suena en otro teléfono (Captura de llamadas)  
Visualización de la información del llamante antes de la captura de llamadas utilizando la tecla SDE

### Contenidos modificados

- 1.2.4 Cuando la línea marcada está ocupada o no hay respuesta
  - ◆◆ Incorporación a una llamada en curso (Ignorar Ocupado)
  - ◆◆ Monitorizar otra extensión (Monitorización de llamadas)

## 4.4.16 KX-TDE600 Archivo de software PGMPR Versión 7.xxxx

### Contenidos modificados

- Funciones destacadas
- 1.1.1 Antes de utilizar los teléfonos
- 1.2.3 Rellamada
- 1.4.8 Utilizar los auriculares (Funcionamiento de los auriculares)
- 1.12.1 Extensión móvil
- 1.13.1 Utilizar el registro de llamadas
- 1.13.2 Utilizar los directorios
- 1.13.3 Acceder a las funciones del sistema (Acceso a las funciones del sistema)
- 1.14.1 Auto-etiquetado (KX-NT366 / KX-NT560)
- 1.16.1 Funciones de teléfono móvil
  - ◆◆ Transferir a una red privada (Acceso a línea dedicada)
  - ◆◆ Transferir a un número de teléfono externo
- 3.1.2 Ajustes para el modo de programación
- 3.1.3 Personalizar las teclas
- 3.3.1 Información sobre la programación
- 4.1.1 Solucionar problemas



---

# ***Índice***

- A**
- Abandonar una conferencia a tres 84
  - Acceder a las funciones del sistema (Acceso a las funciones del sistema) 190
  - Acceder al servicio RDSI (Acceso a Servicios Suplementarios (RDSI)) 46
  - Acceso a las funciones del sistema 190
  - Acceso a las funciones externas (EFA) 159, 228, 257
  - Acceso a línea dedicada 29, 248
  - Acceso a Servicios Suplementarios (RDSI) 46
  - Acceso automático de línea 28, 248
  - Acceso CDS remoto 48, 250
  - Acceso de grupo de línea externa 28, 248
  - Acceso directo al sistema interno (DISA) 49, 250
  - Ajustar el modo del monitor de correo vocal 219
  - Ajustar el modo MCV (después de contestar) 219
  - Ajustar el tono del teclado 221
  - Ajustes de DSV / NOM, tecla fija DSV / NOM 102
  - Ajustes de la alarma 131
  - Ajustes de la alarma, Remota 171
  - Ajustes de retollamada 37
  - Ajustes de retollamada, Línea RDSI 38
  - Ajustes del teléfono en paralelo 145
  - Ajustes, Cambiar los ajustes de otras extensiones 202
  - Ajustes, Función 216
  - Ajustes, Mantenerlos al cambiar extensiones 175
  - Ajustes, Modo de programación 216
  - Ajustes, Personales 214
  - Ajustes, Sistema 235
  - ALMD → Aviso de llamada con el microteléfono descolgado 137
  - Alternar llamada—Timbre / Voz 47, 260
  - Añadir otros interlocutores durante una conversación (Conferencia) 79
  - Antes de utilizar los teléfonos 18
  - Anuncio de megafonía, Contestar / Denegar 123
  - Anuncio, Realizar 125
  - Anuncio, Realizar / Contestar 121
  - Aparcado de llamadas 69, 251
  - Asignación de línea preferida—Entrante 219
  - Asignación de línea preferida—Saliente 218
  - Auto-etiquetado (sólo para KX-NT366 / KX-NT560) 191
  - Automática, Llamada en espera 220
  - Aviso de llamada con el microteléfono descolgado (ALMD) 137, 255
  - Aviso privado de llamada con el microteléfono descolgado (APLMD) 137, 255
  - Aviso temporizado 131, 255
- B**
- Baja temporal 148
  - Bloquear el teléfono 119
  - Bloqueo de la marcación de la extensión 119, 222, 254
  - Bloqueo de la marcación de la extensión remota 202, 258
  - Bloqueo de la pantalla 222
  - Bloqueo electrónico de la extensión → Bloqueo de la marcación de la extensión 119, 222, 254
  - Borrar ajustes 147, 225
  - Borrar la función de la extensión 147, 256
  - Borrar la programación de la extensión → Borrar la función de la extensión 147, 256
  - Buzón de mensajes, Acceder al buzón de mensajes de otra extensión 116
  - Buzón de mensajes, Acceder desde el exterior 115
  - Buzón de mensajes, Redirigir a 110
- C**
- Cambiar los ajustes de otras extensiones 202
  - Cancelar CCBS 39, 249
  - Cancelar los auriculares inalámbricos Bluetooth 222
  - Cancelar retollamada automática por ocupado 38, 249, 260
  - Captura de llamadas 55
  - Caracteres, Introducir 184
  - CCBS → Concluir llamada finalizada sobre abonado ocupado (CCBS) 38
  - CDS móvil 48
  - CDS móvil NEE 94
  - Central superior 159
  - CLIP → Presentación del nº del llamante 138
  - CLIR → Restricción de identificación del usuario llamante 140
  - COLP → Presentación del nº conectado 138
  - COLR → Restricción de identificación del usuario conectado 139
  - Concluir llamada finalizada sobre abonado ocupado (CCBS) 38, 260
  - Conferencia 79
  - Conferencia (Servicio RDSI), Añadir interlocutores 85
  - Conferencia (Tres interlocutores), Dejar 84
  - Conferencia (Varios interlocutores), Dejar 83
  - Conferencia a tres—por RDSI 252
  - Conferencia a tres—RDSI 85
  - Conferencia desatendida 83
  - Conferencia, Añadir interlocutores 79
  - Configurar el teléfono, De forma remota 52
  - Configurar el teléfono, Personal 214
  - Contestar a llamadas 53
  - Contestar a llamadas, A través del altavoz externo 57
  - Contestar a llamadas, Manos libres 54
  - Contestar a llamadas, No deseadas 60
  - Contestar a llamadas, Que suenan en otros teléfonos 55
  - Contraseña del administrador 232
  - Contraseña del sistema 235
  - Contraste de la pantalla Auto-etiquetado 217
  - Control de extensión 202, 233
  - Control del nivel de restricción (Transferencia del tono de marcación) 205
  - Conversación con múltiples usuarios 79, 124
  - Correo vocal, Desvío de llamadas 160
  - Correo vocal, Grabar conversación 165
  - Correo vocal, Monitorizar→Monitor de Correo Vocal (MCV) 163
  - Cuando la línea marcada está ocupada o no hay respuesta 37
- D**
- Dejar una indicación de mensaje en espera / volver a llamar al interlocutor que dejó la indicación (Mensaje en espera) 40
  - Denegar captura de llamadas 56, 250
  - Denegar Captura de llamadas 56

Denegar Ignorar Ocupado 141, 221, 256  
 Denegar megafonía 123, 221  
 Descripciones de los iconos 20, 236  
 Desviar llamadas, Al grupo de entrada de llamadas 100, 252  
 Desviar llamadas, Servicio RDSI 105  
 Desvío de llamadas 97  
 Desvío de llamadas (CF)—RDSI 105, 253  
 Desvío de llamadas (DSV) 97  
 DISA → Acceso directo al sistema interno 49

## E

EFA → Acceso a las funciones externas 159  
 Ejemplo de conexión 26  
 Enmudecer 88  
 Entrada 167  
 Entrada de código de cuenta 31, 248  
 Entrada del código de verificación 48, 250  
 EP virtual 102  
 Equipo portátil XDP / Paralelo 146, 256  
 Escucha conversación 89  
 Estado de DSV / NOM, cambiar con la tecla fija DSV / NOM 102, 135  
 Evitar que otras personas utilicen su teléfono (Bloqueo de la marcación de la extensión) 119  
 Extensión móvil 175, 257  
 Extensión móvil mejorada 176  
 Extensión NEE 92  
 Extensión NEM 92  
 Extensión portátil, Registro 18  
 Extensión portátil, Utilizar en paralelo con un teléfono con cable 146  
 Extensión SIP, Características 4  
 Extensión SIP, Registro 18

## F

Fecha y hora [000] 238  
 Función Jefe-secretaria 98  
 Funcionamiento con manos libres 89  
 Funcionamiento de los auriculares 90, 221  
 Funciones de hotel 167  
 Funciones destacadas 2

## G

G-LN → Grupo-LN 22  
 Grabación de conversaciones 165  
 Grabación de conversaciones en buzón ajeno 165  
 Grabación de conversaciones en buzón ajeno con una sola pulsación 165  
 Grupo de entrada de llamadas (Grupo ICD) 22, 227  
 Grupo de entrada de llamadas, Dejar 148  
 Grupo de entrada de llamadas, Desviar llamadas 154  
 Grupo de entrada de llamadas, Estado de la extensión 152  
 Grupo de entrada de llamadas, Estado de la llamada en espera 151  
 Grupo de entrada de llamadas, Monitorizar y controlar 151  
 Grupo ICD → Grupo de entrada de llamadas 22

## H

Hablar con dos interlocutores alternativamente (Llamada alternativa) 72  
 Historial de revisiones, KX-NCP500 / KX-NCP1000 Archivo de software PBMPR Versión 2.0xxx 265  
 Historial de revisiones, KX-NCP500 / KX-NCP1000 Archivo de software PBMPR Versión 4.1xxx 266  
 Historial de revisiones, KX-NCP500 / KX-NCP1000 Archivo de software PBMPR Versión 5.0xxx 267  
 Historial de revisiones, KX-NCP500 / KX-NCP1000 Archivo de software PBMPR Versión 6.0xxx 268  
 Historial de revisiones, KX-NCP500 / KX-NCP1000 Archivo de software PBMPR Versión 7.xxxx 269  
 Historial de revisiones, KX-TDE100 / KX-TDE200 Archivo de software PMMPR Versión 2.01xx 270  
 Historial de revisiones, KX-TDE100 / KX-TDE200 Archivo de software PMMPR Versión 3.0xxx 271  
 Historial de revisiones, KX-TDE100 / KX-TDE200 Archivo de software PMMPR Versión 4.1xxx 272  
 Historial de revisiones, KX-TDE100 / KX-TDE200 Archivo de software PMMPR Versión 5.0xxx 273  
 Historial de revisiones, KX-TDE100 / KX-TDE200 Archivo de software PMMPR Versión 6.0xxx 274  
 Historial de revisiones, KX-TDE100 / KX-TDE200 Archivo de software PMMPR Versión 7.xxxx 275  
 Historial de revisiones, KX-TDE600 Archivo de software PGMPR Versión 3.0xxx 276  
 Historial de revisiones, KX-TDE600 Archivo de software PGMPR Versión 4.1xxx 277  
 Historial de revisiones, KX-TDE600 Archivo de software PGMPR Versión 5.0xxx 278  
 Historial de revisiones, KX-TDE600 Archivo de software PGMPR Versión 6.0xxx 279  
 Historial de revisiones, KX-TDE600 Archivo de software PGMPR Versión 7.xxxx 280

## I

Identificación de llamada maliciosa (MCID) 60, 251  
 Idioma, Pantalla 217  
 Ignorar NOM 45, 260  
 Ignorar Ocupado 43, 260  
 Impedir a otras personas la posibilidad de capturar sus llamadas (Denegar captura de llamadas) 56  
 Impresión del mensaje 174  
 Incorporación a una llamada en curso (Ignorar Ocupado) 43  
 Información de programación del administrador 232  
 Información de programación del sistema 235  
 Integración de correo vocal 160, 257  
 Introducción de caracteres 184

## J

Jog Dial 19

## L

Liberar conversación privada 85  
 Limpia 172  
 Línea externa inaccesible 210, 259  
 Línea externa, Reactivar una línea externa no disponible 210

Lista de operaciones (sólo para KX-HGT100) 192  
Llamada a operadora 28, 248  
Llamada al grupo de conferencia 124, 254  
Llamada al grupo de conferencia, Pulsar para Hablar 128  
Llamada alternativa 72  
Llamada de interfono 155, 257  
Llamada despertador remota 171  
Llamada en espera 39  
Llamada en espera automática 220  
Llamada en espera manual 220  
Llamada en espera, Contestar 74, 251  
Llamada en espera, Desde la central 74, 251  
Llamada en espera, Desde la compañía telefónica 78, 251  
Llamada en espera, Enviar 39  
Llamada en espera, Recibir 137, 255  
Llamada interna 27  
Llamada, A extensión NEM 93  
Llamar, A través de DISA 49  
Llamar, Añadir otro interlocutor 85  
Llamar, Código de cuenta 31  
Llamar, De forma automática 34  
Llamar, De forma privada 141  
Llamar, Desde otra extensión 48  
Llamar, Directamente del exterior 49, 250  
Llamar, Directorio 182  
Llamar, Extensión en el modo NOM 45  
Llamar, Interlocutor externo 28  
Llamar, Números preprogramados 35  
Llamar, Números preprogramados del sistema 33  
Llamar, Números preprogramados personales 32  
Llamar, Operadora 28  
Llamar, Otra extensión 27  
Llamar, Red privada 29  
Llamar, Registro de llamadas entrantes 178  
Llamar, Registro de llamadas salientes 180  
Llamar, Tecla Una sola pulsación 32  
Llamar, Último número marcado 36  
Llamar, Unirse a una llamada 43  
Llamar, Utilizar los auriculares 90

## M

Manual, Llamada en espera 220  
Marcación al descolgar 34, 218, 248  
Marcación con una sola pulsación 32  
Marcación directa NEE 93  
Marcación rápida del sistema 33, 248  
Marcación rápida personal 32, 248  
Marcación superápida 35  
MCV (Monitor de Correo Vocal) 163  
MDF → Música de fondo 142  
MDS → Mensajes de salida 207  
Megafonía 121  
Megafonía de grupo 254  
Megafonía, Grupo 121  
Megafonía, y Transferencia 121  
Mejorada, Extensión móvil 176, 257  
Memorizar los nombres y números 183  
Mensaje de bienvenida, Grabar 107, 108  
Mensaje de voz integrado simplificado 106, 253  
Mensaje en ausencia 117, 220, 254  
Mensaje en ausencia personal 220  
Mensaje en espera 40, 249, 260

Mensajes (Preprogramados), Grabación 174  
Mensajes de salida (MDS) 207, 258  
Mensajes de salida (MDS), Grabar 207  
Mensajes de voz 106  
Mensajes de voz, Dejar 111  
Mensajes de voz, Escuchar 112  
Método de toque (Timbre / Voz) 47  
Modo conmutador de pantalla 217  
Modo de ajuste DSV / NOM 101, 133  
Modo de aviso—Timbre / Voz 219  
Modo de conmutación de ciclo DSV / NOM 101, 133  
Modo de conmutación del servicio horario (Automático / Manual), Seleccionar 203  
Modo de Servicio horario, Control 203  
Modo de Servicio horario, Estado 144  
Modo estándar de la tecla NEE 93  
Modo mejorado de la tecla SDE 93  
Monitor de Correo Vocal (MCV) 163  
Monitorización de grupo de entrada de llamadas 151, 256  
Monitorización de llamadas 45, 260  
Monitorizar llamadas (Monitor de Correo Vocal [MCV]) 163  
Monitorizar otra extensión (Monitorización de llamadas) 45  
Mostrar / evitar Identificación del llamante para llamadas salientes 255  
Música de fondo (MDF) 142, 222, 256  
Música de fondo externa (MDF) 206, 258  
Música de fondo, Ajustes del altavoz externo 206

## N

NEE → Número de extensión Esclava 92  
NEM → Número de extensión Maestra 92  
No molesten (NOM) 133  
NOM → No molesten 133  
Nombre de la extensión [004] 241  
Nombre de marcación rápida del sistema [002] 240  
Nombres y números, Guardar 183  
Número de extensión, Confirmar su propio número de extensión 19  
Número de la extensión [003] 240  
Número de marcación rápida del sistema [001] 239  
Número de teléfono, Enviar 138  
Número de teléfono, Enviar / Ocultar (sólo para la KX-HGT100) 196  
Número de teléfono, Ocultar 139, 140  
Números de función 18  
Números de teléfono, Guardar 183

## P

Pantalla 19  
Personalizar el sistema (Programación del sistema) 235  
Personalizar el teléfono (Programación personal) 214  
PIN (Número de identificación personal) de extensión 214, 222, 259  
PIN → Número de identificación personal 214  
Portero automático 156, 257  
Premarcación 29  
Presentación del nº conectado (COLP) 138, 218, 255  
Presentación del nº del llamante (CLIP) 138, 218, 255  
Presentación del N° del llamante / conectado (CLIP / COLP) 138, 218, 255  
Programación del sistema 235, 238

Programación del sistema, Descripción de los iconos 236  
 Programación personal 214  
 Pulsar para Hablar, Llamada al grupo de conferencia 128

## R

Rechazar las llamadas entrantes (No molesten [NOM]) 133  
 Recuperar llamada aparcada 70  
 Recuperar llamada retenida 68, 251  
 Recuperar llamada retenida, Tecla NEM / NEE 95  
 Redirección manual de la cola 154  
 Referencia de tarificación de llamadas 29  
 Registro / Baja 148, 256  
 Registro de auriculares inalámbricos Bluetooth 222  
 Registro de llamadas entrantes 178  
 Registro de llamadas salientes 180  
 Relé → Relé externo 157  
 Relé externo 157  
 Rellamada 36  
 Rellamada al último número 36, 249  
 Rellamada automática 36  
 Respuesta automática con manos libres 54  
 Respuesta desde cualquier extensión (TAFAS) 57, 250  
 Restricción de identificación del usuario conectado (COLR) 139, 255  
 Restricción de identificación del usuario llamante (CLIR) 140, 218, 255  
 Retención de llamada automática 69, 95  
 Retención de llamada exclusiva 67  
 Retención de llamadas 67, 251  
 Retener llamadas 67  
 Retener llamadas en una zona de aparcado del sistema (Aparcado de llamadas) 69  
 Retroiluminación, Pantalla 217  
 Retrollamada automática por ocupado 37

## S

Salida 168  
 SDE → Selección Directa de Extensión 22  
 SDER → Selección directa de extensión de red 211  
 Seguridad de línea de datos 143, 256  
 Selección de contraste, Pantalla 217  
 Selección de pantalla retroiluminada 217  
 Selección de respuesta automática forzada 219  
 Selección del contraste de pantalla 217  
 Selección del idioma de la pantalla 217  
 Selección del modo de asignación de marcación con una sola pulsación 223  
 Selección del tipo de tono de llamada en espera 220  
 Selección directa de extensión de red, Liberar 211  
 Selección microteléfono / auriculares → Funcionamiento de los auriculares 90, 221  
 Selección remota 52, 250  
 Sensor → Sensor externo 158  
 Sensor externo 158  
 SIP → Protocolo de iniciación de sesión 4  
 Sistema de proceso de voz 160  
 Solucionar problemas 244  
 Su número de extensión 19

## T

Tabla de números de función 248  
 TAFAS (Respuesta desde cualquier extensión) 57  
 Tareas del administrador 202  
 Tarificación, Cambiar 233  
 Tecla Acceso a las funciones externas (EFA) 23, 228  
 Tecla Alarma de sistema 23, 228  
 Tecla Aparcado de llamadas 23, 228  
 Tecla Aparcado de llamadas (Zona de aparcado automático) 23, 228  
 Tecla Auriculares 23, 229  
 Tecla Baja temporal 23, 228  
 Tecla Conferencia 22, 228  
 Tecla CTI 24, 229  
 Tecla Cuenta 22, 228  
 Tecla de Marcación con una sola pulsación 22, 227  
 Tecla de Servicio RDSI 23, 229  
 Tecla Desvío de llamadas (DSV) / No molesten (NOM)—Ambas llamadas 22, 227  
 Tecla DSV / NOM—Llamadas externas 22, 228  
 Tecla DSV / NOM—Llamadas internas 22, 228  
 Tecla DSV de grupo—Ambas llamadas 22, 228  
 Tecla DSV de grupo—Llamadas externas 22, 228  
 Tecla DSV de grupo—Llamadas internas 22, 228  
 Tecla Entrada 24, 229  
 Tecla Grabación de conversaciones 24, 229  
 Tecla Grabación de conversaciones en buzón ajeno 24, 229  
 Tecla Grabación de conversaciones en buzón ajeno con una sola pulsación 24, 229  
 Tecla Grupo-LN (G-LN) 22, 227  
 Tecla Liberar 23, 58, 229  
 Tecla Limpia 24, 229  
 Tecla Mensaje 22, 227  
 Tecla Mensaje para otra extensión 22, 227  
 Tecla Modo de conmutación del servicio horario (Automático / Manual) 24, 203, 229  
 Tecla Monitor de correo vocal 24, 229  
 Tecla Navegador 19  
 Tecla Número de extensión Esclava (NEE) 24, 229  
 Tecla Número de extensión Maestra (NEM) 24, 229  
 Tecla RDSI-Retener 23, 229  
 Tecla Referencia de tarificación de llamadas 23, 228  
 Tecla Registro / Baja 23, 228  
 Tecla Registro / Baja de un grupo especificado 23, 228  
 Tecla Registro / Baja para todos los grupos 23, 228  
 Tecla Registro de llamadas 23, 228  
 Tecla Registro de llamadas para Grupo ICD 23, 228  
 Tecla Respuesta 23, 58, 228  
 Tecla Restricción de identificación del usuario conectado (COLR) 23, 229  
 Tecla Restricción de identificación del usuario llamante (CLIR) 23, 229  
 Tecla Restricción de llamadas / Bloqueo de llamadas 23, 229  
 Tecla Salida 24, 229  
 Tecla Selección Directa de Extensión (SDE) 22, 227  
 Tecla Selección directa de extensión de red (SDER) 24, 229  
 Tecla Servicio horario (Día / Noche / Almuerzo / Pausa) 23, 144, 203, 228, 258  
 Tecla Terminar 23, 228

## Índice

---

Tecla Todas-LN (T-LN) 22, 227  
Tecla Transferencia de correo vocal 24, 160, 229  
Tecla Única-LN (U-LN) 22, 227  
Tecla Urgente 23, 228  
Tecla Volumen 19  
Teclas personalizadas 22  
Teclas, Personalizar 22, 227  
Teclas, Teléfono específico 22  
Teléfono en paralelo 145, 219, 256  
Temporizador DSV No contesta 221  
Tipos de teléfonos 18  
Tipos de tono 261  
T-LN → Todas-LN 22  
Tono de advertencia 263  
Tono de llamada en espera 137  
Tono de ocupado 262  
Tono de reorden 263  
Tono No molesten (NOM) 263  
Tonos de confirmación 263  
Tonos de devolución de llamada 263  
Tonos de indicación 263  
Tonos de marcación 261  
Tonos de timbre 261  
Transferencia con una sola pulsación 62  
Transferencia de correo vocal 160  
Transferencia de llamadas 61, 251  
Transferencia de llamadas (CT)—RDSI 64, 251  
Transferencia del tono de marcación 205  
Transferencia urgente → Redirección manual de la cola 154  
Transferir llamadas, A otra extensión 61  
Transferir llamadas, A un interlocutor externo 63  
Transferir llamadas, Después de megafonía 121  
Transferir llamadas, Servicio RDSI 64  
Transferir llamadas, Servicio SIP 65, 251  
Transferir, A extensión NEM 96  
Transferir, Tecla NEE 96

## U

U-LN → Única-LN 22  
Uso de las funciones de hotel 167  
Utilización de los teléfonos, Preparación 18  
Utilizar una extensión SIP KX-HGT100 192

## V

Visualización de mensajes (Mensaje en ausencia) 117



La KX-NCP500UK / KX-NCP1000UK / KX-NCP500VUK / KX-NCP500XUK, KX-NCP500NE / KX-NCP1000NE / KX-NCP500VNE / KX-NCP500XNE, y KX-NCP500GR / KX-NCP1000GR están diseñadas para trabajar con:

- Red Automática Conmutada Analógica (PSTN) de países europeos
- Red Digital de Servicios Integrados paneuropea (RDSI) utilizando el acceso básico RDSI
- Red Digital de Servicios Integrados paneuropea (RDSI) utilizando el acceso primario RDSI
- Líneas estructuradas digitales ONP de 2048 kbit/s (D2048S)

La KX-TDE100UK / KX-TDE200UK, KX-TDE100NE / KX-TDE200NE, KX-TDE100GR / KX-TDE200GR, y KX-TDE100CE / KX-TDE200CE están diseñadas para trabajar con:

- Red Automática Conmutada Analógica (PSTN) de países europeos
- Red Digital de Servicios Integrados paneuropea (RDSI) utilizando el acceso básico RDSI
- Red Digital de Servicios Integrados paneuropea (RDSI) utilizando el acceso primario RDSI
- Líneas estructuradas digitales ONP de 2048 kbit/s (D2048S)

La KX-TDE600UK, KX-TDE600NE, y KX-TDE600GR están diseñadas para trabajar con:

- Red Automática Conmutada Analógica (PSTN) de países europeos
- Red Digital de Servicios Integrados paneuropea (RDSI) utilizando el acceso básico RDSI
- Red Digital de Servicios Integrados paneuropea (RDSI) utilizando el acceso primario RDSI
- Líneas estructuradas digitales ONP de 2048 kbit/s (D2048S)

Para obtener información sobre el cumplimiento de las directivas de regulación relativas a la UE, Póngase en contacto con un representante autorizado:

Panasonic Testing Centre

Panasonic Marketing Europe GmbH

Winsbergring 15, 22525 Hamburg, Alemania

**Para referencia futura**

Imprima, anote y guarde la información siguiente para referencia futura.

**Nota**

Encontrará el número de serie de este producto en la etiqueta que se encuentra en la unidad. Anote el número de modelo y el número de serie de esta unidad. Le servirá de prueba de compra permanente que le ayudará a identificar la unidad en caso de robo.

Nº DE MODELO	_____
Nº DE SERIE	_____
FECHA DE COMPRA	_____
NOMBRE DEL DISTRIBUIDOR	_____
DIRECCIÓN DEL DISTRIBUIDOR	_____ _____ _____
Nº TELÉFONO DEL DISTRIBUIDOR	_____

**Panasonic Corporation**

1006, Oaza Kadoma, Kadoma-shi, Osaka 571-8501, Japan

© Panasonic Corporation 2010

**PSQX4772QA** KK0808TE9037