



# Plantronics CT14™

## Guía del usuario

Español

## **Bienvenido**

Gracias por seleccionar el teléfono con auriculares inalámbricos CT14 DECT™ de Plantronics. Esta guía contiene instrucciones para configurar y utilizar el sistema. Consulte las instrucciones de seguridad en la página 28 de esta guía para obtener información importante sobre la seguridad del producto antes de la instalación o el uso del producto.

## **Obtener asistencia**

El Centro de asistencia técnica de Plantronics está listo para ayudarle. Puede encontrar respuestas a preguntas frecuentes, hacer una pregunta por correo electrónico, recibir servicio a través de Internet o hablar directamente con un representante. Visite [www.plantronics.com/support](http://www.plantronics.com/support) o llame al 1-866-363-BLUE (2583).

## **Registro de su producto**

Visite [www.plantronics.com/productregistration](http://www.plantronics.com/productregistration) para registrar su producto en línea para que podamos brindarle el mejor servicio y soporte técnico.

# Contenido

## Contenido

Contenido .....	3
Contenido del paquete .....	6
Componentes de la Base de Carga, Panel de Marcación y Conexiones .....	7
Componentes de la Base de Carga .....	7
Vista frontal          Vista Trasera.....	7
Componentes del Panel de Marcación .....	8
Instalación de la batería del teclado de marcado .....	9
Uso del teclado de marcado con el clip para cinturón.....	10
Conectando la Base .....	11
Carga del teclado de marcado .....	11
Uso de los auriculares.....	12
Colocar, recibir y finalizar llamadas .....	13
Realización de llamadas.....	13
Recepción de llamadas .....	13
Finalizar llamadas .....	13
Ajuste de volumen y silenciar llamadas.....	14
Ajuste del volumen .....	14
Silenciar llamadas .....	14
Salir de rango de la Base.....	15
Configuración .....	16
Configuración de idioma.....	16
Configuración de hora y día.....	16
Configuración del tono de timbre.....	17
Para cambiar el tono de llamada .....	17
Configuración del volumen del timbre .....	17
Activación de la Conversación Automática ( <i>Auto Talk</i> ) .....	18
Activación de Respuesta con Cualquier Tecla ( <i>Any Key Answer</i> ) .....	19

Activación del tono táctil del teclado .....	19
Configuración del modo de marcado .....	20
Cambio de marcación por tonos.....	20
Cambio del banner del teclado de marcado .....	21
Cambio del modo de línea para varias extensiones.....	21
Restablecimiento del teclado de marcado .....	22
Volver a registrar el teclado de marcado.....	22
Funciones de llamadas .....	23
Silenciar el timbre (temporalmente) .....	23
Poner una llamada en espera .....	23
Volver a marcar un número .....	23
Eliminación de un registro de rellamada .....	24
Ajuste del tono de audio.....	24
Localización del teclado de marcado .....	25
Alerta de Batería Baja .....	25
Agenda Telefónica (Phonebook).....	26
Creación de entradas de la libreta de teléfonos .....	26
Introducción de texto desde el teclado de marcado .....	27
Asignación de tonos de llamada .....	28
Para activar o desactivar el timbre asignado .....	29
Visualización de la agenda telefónica .....	29
Hacer llamadas desde la agenda telefónica.....	30
Editar una entrada de la libreta de teléfonos existente.....	30
Eliminación de una sola entrada de la agenda telefónica.....	30
Eliminación de todas las entradas de la agenda telefónica .....	31
Almacenamiento de números de marcado o identificador de llamadas en la libreta de teléfonos .....	31
Marcación en cadena desde la agenda telefónica .....	32
Uso de la llamada en espera ( <i>Call waiting</i> ).....	32
Uso del identificador de llamadas (Caller ID).....	33

Visualización de la lista de identificadores de llamadas .....	33
Eliminación de un número de la lista de identificador de llamadas .....	34
Eliminación de todos los números de la lista de identificador de llamadas .....	34
Hacer una llamada desde un registro de identificación de llamadas.....	34
Agregar o eliminar "1" en el registro de identificador de llamadas.....	35
Marcaación de siete dígitos.....	35
Acceso al servicio de correo de voz .....	36
Acceso al <i>Correo de voz (Voice Mail)</i> con un solo toque.....	37
Configuración del tono de señalización del Correo de voz .....	37
Restablecimiento del indicador de mensaje de voz en espera .....	38
Uso de varias unidades CT14 juntas .....	39
Registro de varios auriculares en la misma base de carga:.....	39
Registro de un auriculares en varias bases de carga: .....	40
Selección manual de la base a la que desea que se conecte el teclado de marcaación: .....	40
Trasferencia de llamadas hacia otro teléfono de marcaación .....	40
Intercomunicación entre varias teclado de marcaación.....	41
intercomunicación hacia un teclado de marcaación .....	41
Conferencia de 3 Vías .....	42
Llamada privada con solo un teclado de marcaación.....	42
Solución de problemas .....	43
Información importante sobre la seguridad y el funcionamiento .....	45
Advertencias acerca de la pila .....	46
Garantía limitada.....	46
Avisos sobre normativas.....	47

# Contenido del paquete

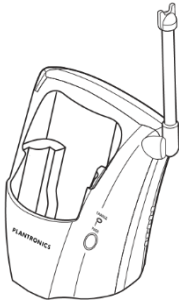

Base

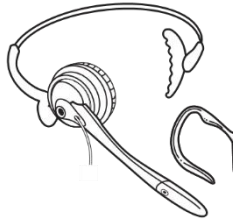

Auriculares convertibles



Teclado de marcación

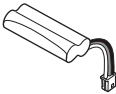

Batería



Tapa de Batería

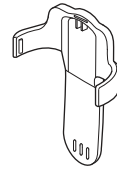

Clip para Cinturón



Cable Telefónico



Adaptador de Corriente



Guía del Usuario

# Componentes de la Base de Carga, Panel de Marcación y Conexiones

## Componentes de la Base de Carga

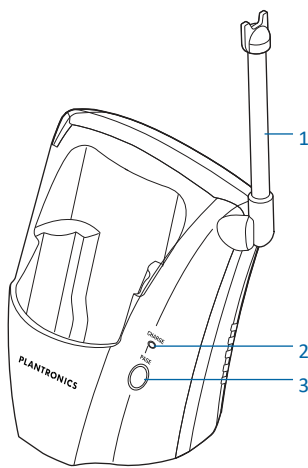

Vista frontal

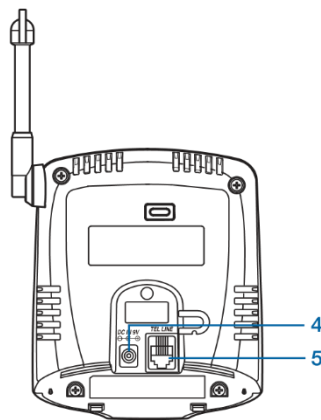

Vista Trasera

- 1 Base de antena / soporte para auriculares
- 2 Indicador de carga (LED)
- 3 Tecla PAGE
- 4 Entrada de alimentación de CC
- 5 Conector de línea telefónica

## Componentes del Panel de Marcación

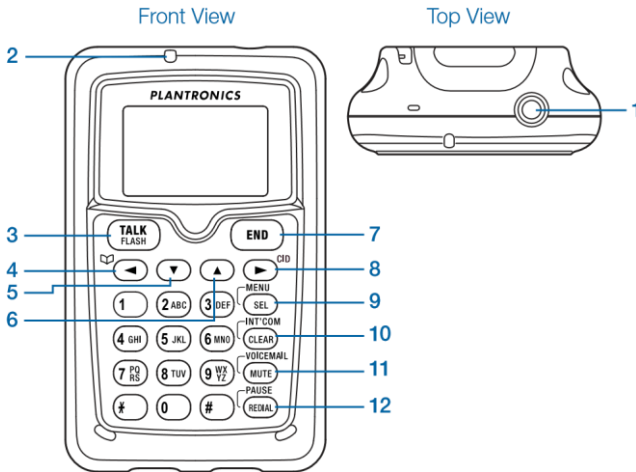

- 1 Conector para auriculares
- 2 Indicador de MENSAJE EN ESPERA\* (LED)
- 3 Tecla TALK / FLASH
- 4 Tecla AGENDA / IZQUIERDA (Agenda telefónica / cursor izquierdo)
- 5 Tecla ABAJO
- 6 Tecla ARRIBA
- 7 Tecla FIN
- 8 Tecla CID / RIGHT (identificador de llamadas\* / cursor derecho)
- 9 Tecla MENU / SEL (Menu / Select)
- 10 Tecla INT'COM / CLEAR (Intercomunicador / Clear)
- 11 CORREO DE VOZ \* / Tecla MUTE
- 12 PAUSA / CLAVE REDIAL

\* Para obtener más información, consulte Servicios de suscripción en la página 21.

## Instalación de la batería del teclado de marcado

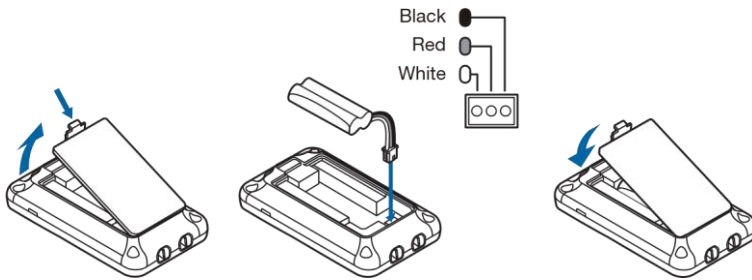

- 1 Retire el clip del cinturón tirando de un lado del clip del cinturón para liberar la lengüeta del agujero.
- 2 Apriete el pestillo de la tapa del compartimento de la batería y levante la tapa.
- 3 Conecte el conector de la batería.  
No fuerce. Los conectores de plástico encajarán de una sola manera.
- 4 Inserte la batería en el compartimento de la batería.
- 5 Inserte las pestañas de la cubierta en las ranuras y empuje hacia abajo para cerrar la cubierta de forma segura.

## Uso del teclado de marcado con el clip para cinturón

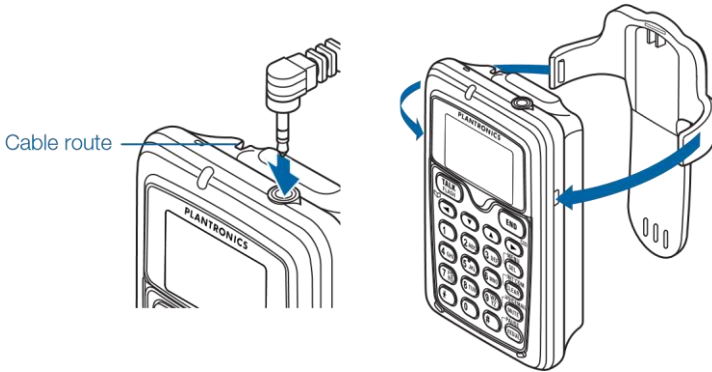

- 1 Conecte el cable de los auriculares en el conector de 2.5 mm situado en la parte superior del teclado de marcado.
- 2 Coloque el cable a través de la ranura para enrutamiento de cables del teclado de marcado en la parte posterior del teclado de marcado. Coloque el clip del cinturón solo después de haber enrutado el cable.
- 3 Inserte las lengüetas a los lados del clip para cinturón en los orificios a ambos lados del teclado del dial.
- 4 Presione el clip del cinturón hacia abajo hasta que encaje en su lugar.

## Conectando la Base

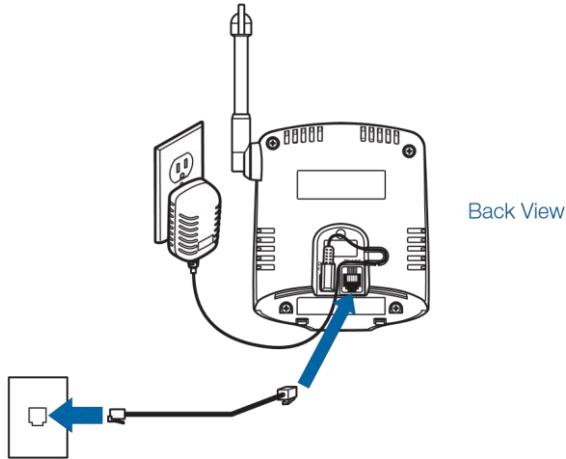

- 1 Conecte el cable de alimentación del adaptador de CA a la base y a una toma de CA activa.
- 2 Enrute el cable de alimentación como se muestra en la ilustración.
- 3 Levante la antena base a una posición vertical.

## Carga del teclado de marcado

- 1 **Inserte la almohadilla de dial en la base de carga de la base.**  
Carga de 15 a 20 horas. La luz indicadora **CHARGE** se encenderá.
- 2 **Una vez que el teclado de marcación esté completamente cargado,** enchufe un extremo del cable telefónico en la base y enchufe el otro extremo en una toma de teléfono activa.

**NOTA** Para maximizar el rendimiento de la batería, la batería debe cargarse y descargarse completamente una vez cada seis meses.

## Uso de los auriculares

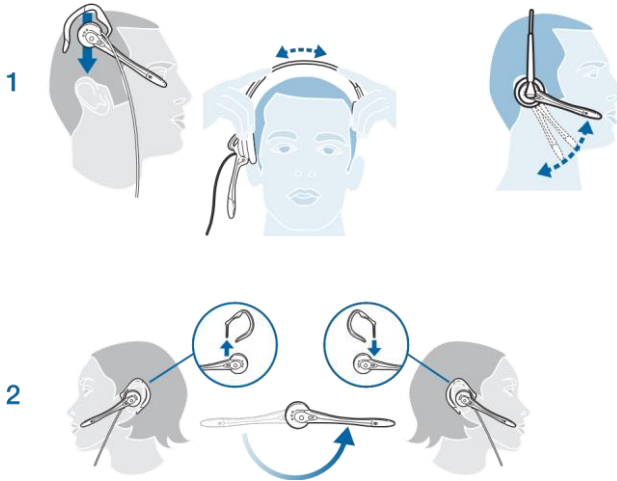

- 1 **Coloque los auriculares en la cabeza de modo que el altavoz cubra su oído.** Ajuste la punta del brazo del micrófono hacia la esquina de la boca.
- 2 **Puede usar los auriculares en cualquiera de los oídos.**
- 3 **El auricular tiene dos opciones de uso:**  
por **encima de la cabeza** (*over-the-head*) o por **encima de la oreja** (*over-the-ear*). Los auriculares se envían configurados en el estilo de uso sobre la oreja. Consulte la imagen a continuación para obtener instrucciones para convertir los auriculares al estilo de uso sobre la cabeza.

<< Encima de la Oreja

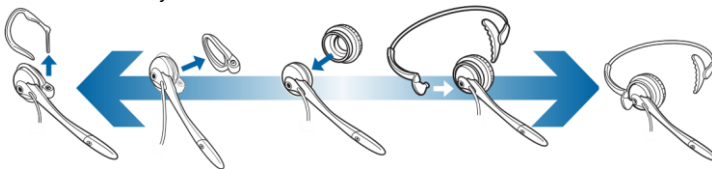

Encima de la Cabeza >>

# Colocar, recibir y finalizar llamadas

## Realización de llamadas

Presione y escuche el tono de marcado. Marque el número. 

0

Marque el número y, a continuación, pulse . 

## Recepción de llamadas

1 **Presionar** .

(Si *Responder con Cualquier Tecla (Any Key Answer)* está activado, presione cualquier tecla del teclado de marcado).

2 **Si el teclado de marcado está en la base, levante el teclado de marcado y**

**pulse** .

(Si la *Conversación Automática (Auto Talk)* está activada, el teléfono responderá cuando levante el teclado de marcado de la base).



**NOTA** Para obtener información sobre cómo configurar Cualquier respuesta clave o Conversación automática, consulte la página 11.

## Finalizar llamadas





Pulse  o vuelva a colocar el teclado de marcado en la base.

# Ajuste de volumen y silenciar llamadas

## Ajuste del volumen

Puede ajustar el volumen de escucha de los auriculares mientras está en una llamada mediante  o . Puede elegir entre seis niveles de volumen.

## Silenciar llamadas

- 1 Durante una llamada, pulse . **Silenciar activado (Mute On)** aparece brevemente en la pantalla 
- 2 El icono de silencio  también aparecerá en la pantalla y permanecerá en la pantalla hasta que se cancele el silencio.
- 3 Para cancelar el silenciamiento, presione de nuevo . **Mute Off** aparece brevemente y el icono de silencio  desaparecerá.

## Salir de rango de la Base









Su CT14 tiene un alcance de hasta 300 pies o 91.44 metros desde la base de carga. Si sale fuera del alcance mientras el teclado de marcado está en modo de espera, el teclado de marcado mostrará *Fuera de Rango (Out Of Range)* y no podrá realizar o responder llamadas.

Si sale fuera del alcance durante una llamada, el teclado de marcado emitirá un pitido beep, mostrará *Fuera de rango* y luego pasará al modo de espera. La base mantendrá la conexión con la conversación actual durante 30 segundos después de que el teclado de marcado se salga del rango.









Si mueve el teclado de marcado hacia dentro del alcance de la base en los siguiente 30 segundos, presione  para contestar la llamada nuevamente.

## Configuración de idioma

Su teclado de marcado admite tres idiomas: inglés, francés y español. El idioma predeterminado es el inglés.

- 1 Para seleccionar un idioma diferente, presione 
- 2 Use  o  para seleccionar *Configuración del teléfono (Handset Setup)* y, a continuación, presione 
- 3 Use  o  para seleccionar el submenú *Idioma del auricular (Handset Language)* y a continuación, Presione 
- 4 Mueva el cursor para seleccionar *English, Français (francés) o Español (español)*.
- 5 Presione  para confirmar.

## Configuración de hora y día

- 1 Para cambiar el día o la hora (*Day & Time*) que se muestra en la pantalla, pulse 
- 2 Mueva el cursor a *Día y hora* y presione 
- 3 Use  o  para seleccionar el día de la semana y pulsar 
- 4 Utilice el teclado numérico (del 0 al 9) para introducir la hora y los minutos.
- 5 Use  o  para seleccionar *AM* o *PM* y pulse   
Escucharás un tono de confirmación.

**NOTA** Con el teléfono en modo de espera, el día de la semana no aparece en la pantalla del teclado de marcado.





```
Day & Time
SUN 12:00 AM
[↑/↓/select]
```

## Configuración del tono de timbre

Puede elegir entre tres tonos o cuatro melodías para el tono de llamada principal de su teléfono.

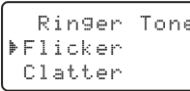

Tonos	Melodías
Parpadeo	Piel Elise (Elise)
Traquetear	Te deseamos una Feliz Navidad (Feliz Navidad)
Despierta	Sinfonía #9 de Beethoven (Beethoven9)
	Hogar dulce hogar (Hm Swt Hm)

## Para cambiar el tono de llamada

- 1 Presionar 
- 2 Seleccione el menú *Configuración del auricular (Handset Setup)* y a continuación, el submenú *Tonos de Timbre (Ringer)*.
- 3 Mover el cursor con  o  para seleccionar un tono de llamada. A medida que se resalta cada tono de llamada, escuchará una muestra (a menos que el volumen del timbre del teclado de marcado esté *Desactivado (Off)*).
- 4 Cuando escuche el tono que desea usar, presione  para confirmar.



## Configuración del volumen del timbre

Puede elegir entre tres configuraciones de volumen de timbre *Desactivado, Bajo y Alto (Off, Low and High)*.

Con el teléfono en modo de espera, pulse  o  La pantalla muestra el nivel de volumen actual y el teclado de marcado suena el timbre a ese nivel.

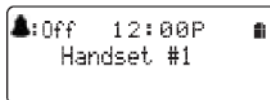
Si el volumen del timbre está *Desactivado (Off)*, el icono de la campana aparecerá en la pantalla junto a la palabra *Desactivado (Off)* mientras está en modo de espera.







Use  para hacer que el volumen del timbre sea más alto o  para reducirlo o colocar en completamente apagado. Cuando escuche el nivel de volumen del timbre que desea usar, deje de presionar las teclas. El teclado de marcado utilizará el nuevo volumen de timbre a partir de la siguiente llamada entrante.

**NOTA** Para silenciar el timbre temporal, consulte Silenciar el timbre (temporalmente) en la página 14.

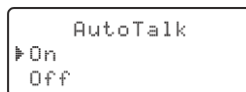
## Activación de la Conversación Automática (*Auto Talk*)

*Auto Talk* le permite contestar el teléfono simplemente levantando el teclado de marcado de la base. No tiene que presionar un botón para responder la llamada.





- 1 Presionar 
- 2 Seleccione el menú *Configuración del auricular (Handset Setup)* y a continuación, el submenú *Conversación automática (Auto Talk)*.
- 3 Mover el cursor  o  para seleccionar *Encendido (On)* o *Apagado (Off)*.  
Presione  para confirmar

## Activación de Respuesta con Cualquier Tecla (*Any Key Answer*)

*Any Key Answer* le permite contestar el teléfono presionando cualquier tecla en el teclado de marcado.



```
Any Key Answer
On
▶Off
```

- 1 Presione .
- 2 Seleccione el menú *Configuración del auricular (Handset Setup)* y, a continuación, el submenú *Cualquier respuesta clave (Any Key Answer)*.
- 3 Mueva el cursor para seleccionar *Activado* o *Desactivado*. Presione .

## Activación del tono táctil del teclado

Key Touch Tone es el tono que hace su teclado cuando se presionan las teclas. Puedes activar o desactivar este tono.



```
Key Touch Tone
▶On
Off
```

- 1 Presione .
- 2 Seleccione el menú *Configuración del auricular* y, a continuación, el submenú *Tono táctil de teclas*.
- 3 Mueva el cursor para seleccionar *Activado* o *Desactivado*. Pulse  para confirmar.

## Configuración del modo de marcado

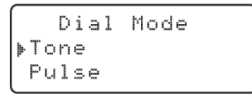
Su CT14 está configurado en marcación por tonos de forma predeterminada, pero puede cambiar el modo de marcación a marcación por pulsos.



- 1 Para cambiar el modo de marcado, presione .
- 2 Seleccione el menú *Configuración global (Global Setup)* y a continuación, el submenú *Modo de marcado (Dial Mode)*.
- 3 Mueva el cursor para seleccionar Tono o Pulso. presione .

## Cambio de marcación por tonos

Si el teléfono está configurado para marcar pulsos, puedes cambiar temporalmente a la marcación por tonos después de que se conecte la llamada. Esta función es útil cuando necesita marcación por tonos para utilizar sistemas de menús automatizados.



Haga su llamada normalmente. Una vez que se conecte la llamada, presione asterisco (\*) en el teclado de marcado. Cualquier dígito que ingrese a partir de ese momento se enviará con marcación por tonos. Cuando finaliza esta llamada en particular, el teléfono vuelve automáticamente a la marcación por pulsos.

## Cambio del banner del teclado de marcado

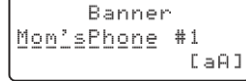
El texto del banner del teclado de marcado es lo que se ve en la pantalla del teclado de marcado cuando está en modo de espera. El banner predeterminado es *Handset #1*.



Banner  
Mon'sPhone #1  
[aA]



- 1 Para personalizar el texto del banner de la pantalla del teclado de marcado, presione .
- 2 Seleccione el menú *Configuración del auricular (Handset Setup)* y a continuación, el submenú *Banner*.
- 3 Introduzca el nuevo nombre del banner.  
(Consulte Introducción de texto desde el teclado de marcado en la página 17.)
- 4 Presione  para confirmar.

**NOTA** El número siempre aparecerá en el banner, ya que está relacionado con las funciones de unidades múltiples. (Consulte la página 26 para obtener más detalles).

## Cambio del modo de línea para varias extensiones



El modo de línea se refiere al método que utilizan los teléfonos para señalarse mutuamente que una extensión está en uso. El servicio de atención al cliente puede recomendar cambiar el modo de línea si tiene alguno de los siguientes problemas:

- + Su teléfono sigue sonando después de que alguien responde en un teléfono de extensión.
- + Su sistema de contestador no deja de grabar cuando responde en un teléfono de extensión.
- + El identificador de llamadas se muestra brevemente y luego se borra.

- 1 Presione .
- 2 Seleccione el menú *Configuración global (Global Setup)* y a continuación, el submenú *Establecer modo de línea (Set Line Mode)*.
- 3 Si se lo indica el servicio de atención al cliente, pulsar [select]. Presione .
- 4 Mueva el cursor para seleccionar *Tipo - A*, *Tipo - B* o *Desactivado (Off)*.
- 5 Presione . Escuchará un tono de confirmación.

## Restablecimiento del teclado de marcado

Si tiene problemas con un teclado de marcado en particular o si desea reemplazar un teclado de marcado, primero borre la información de registro de la base y el teclado de marcado.

- 1 Mantén presionado  y  durante al menos cinco segundos.
- 2 Seleccione *Base no disponible (Base Unavailable)*.
- 3 Seleccione la base de la que desea darse de baja y presione .
- 4 El teléfono le pedirá que confirme la cancelación del registro. Seleccione *Sí*.
- 5 El teclado de marcado elimina su propia información base sin entrar en contacto con la base.

Si el teclado de marcado se registró en una sola base, muestra el teclado de marcado *no registrado: coloque el teclado de marcado en la base para registrar. Consulta tu Manual del propietario para obtener ayuda*. Si el teclado de marcado todavía está registrado en otra base, busca la otra base y luego vuelve al modo de espera.

## Volver a registrar el teclado de marcado

Después de anular el registro del teclado de marcado, debe volver a registrarlo antes de poder utilizarlo.



- 1 Coloque el teclado de marcado en la base durante varios segundos.
- 2 Cuando el teclado de marcado se haya registrado en la base, la pantalla LCD mostrará *Registro completado* y, a continuación, mostrará el número de identificación del teclado de marcado.

Si la pantalla muestra *Error de registro (Registration failed)*, intente el proceso de nuevo.



# Funciones de llamadas

## Silenciar el timbre (temporalmente)

El teclado de marcado debe estar fuera de la base para silenciar el timbre.

- 1 Mientras suena el teléfono, presione  o  para silenciar el timbre de esta llamada.
- 2 El teléfono volverá a sonar en la próxima llamada.



## Poner una llamada en espera



- 1 Durante una llamada, presionar  para poner a la persona que llama en espera.  
La pantalla de visualización dirá *Line On Hold*.
- 2 Para volver al grupo en espera, presionar .  
El teléfono volverá a la fiesta de espera.

**NOTA** Una vez que hayan pasado cinco minutos, la línea del grupo en espera se desconectará.





## Volver a marcar un número

Puede volver a marcar rápidamente los últimos cinco números marcados en cada teclado de marcado.

- 3 Con el teléfono en modo de espera, pulse el botón para abrir la *lista de rellamadas (redial list)*.
- 4 Utilice  y/o  para desplazarse por la lista de rellamadas.
- 5 Cuando encuentre el número que desea marcar, presionar .



**NOTA** También puede presionar  antes de abrir la lista de rellamada. Busque el número de teléfono que desea marcar y a continuación, presione .

## Eliminación de un registro de rellamada

- 1 Con el teléfono en modo de espera, presione .
- 2 Utilice  y  para desplazarse por la lista de rellamadas.
- 3 Cuando encuentre el número de remarcado que desea eliminar, pulse y seleccione  *Eliminar entrada (Delete Entry)*.
- 4 Cuando el teléfono te pida que confirmes, selecciona *Sí (Yes)*.

## Ajuste del tono de audio

Si no está satisfecho con la calidad de audio de su teléfono, puede ajustar el tono de audio de los auriculares durante una llamada. Tu teléfono te ofrece tres opciones de tono de audio: *Bajo, Natural y Alto (Low, Natural and High)*; La configuración predeterminada es *Tono natural (Natural Tone)*.

- 1 Para ajustar el tono de audio durante una llamada, presione .
- 2 Mueva el cursor para seleccionar *Tono de audio (Audio Tone)* y a continuación presione .
- 3 Mueva el cursor para seleccionar la opción deseada y, a continuación, presione  para confirmar.

## Localización del teclado de marcado

- 1 Para localizar un teclado de marcado mal colocado, pulse *Paginación (PAGE)* en la base cuando el teléfono esté en modo de espera.
- 2 Los teléfonos de marcado conectadas a la base emitirán un pitido durante un minuto y la palabra **PAGE** aparecerá en la pantalla del teclado de marcación.
- 3 Para cancelar la paginación, pulse **PAGE** de nuevo o cualquier tecla del teclado de marcado encontrado.

## Alerta de Batería Baja

Cuando *Low Battery - Charge Handset (Low Battery - Charge Handset)* aparece en la pantalla del teclado de marcado y el teléfono está en modo de espera, ninguna de las teclas funcionará.

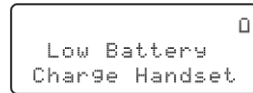



Si está en una llamada, complete su conversación lo más rápido posible y devuelva el teclado de marcado a la base. La batería debe cargarse cuando aparece el icono de batería vacía.

# Agenda Telefónica (Phonebook)



La agenda telefónica en el teclado de marcado contiene hasta 70 nombres y números. Cuando la agenda telefónica está llena, el teclado de marcado emite un pitido y muestra *Memoria Llena* en la pantalla. No podrá agregar ningún nombre y número en la libreta de teléfonos del teclado telefónico hasta que elimine algunos de los existentes.

## Creación de entradas de la libreta de teléfonos

- 1 Con el teléfono en modo de espera, presione .
- 2 Para crear una nueva entrada de la libreta de teléfonos, presione .
- 3 Seleccione el menú *Crear nuevo (Create New)*. Aparecerá *Editar nombre (Edit Name)*.
- 4 Utilice el teclado para introducir un nombre para esta entrada.  
El nombre puede contener hasta 16 caracteres.  
(Consulte Introducción de texto desde el teclado de marcado en la página siguiente).
- 5 Presione  cuando haya terminado.



**NOTA** Si no desea escribir un nombre para esta entrada, el teléfono almacenará esta entrada como *Sin nombre*.

- 6 Introduzca el número de esta entrada (*Editar número*).  
Use el teclado numérico para ingresar el número de teléfono; el número de teléfono puede contener hasta 20 dígitos.  
Si necesitas que el teléfono se detenga entre dígitos cuando está marcando (por ejemplo, para introducir una extensión o un código de acceso), presione . Verá una **P** en la pantalla. También puede usar más de una pausa juntos si dos segundos no es suficiente. La pausa cuenta como un dígito para la capacidad de dígitos en la memoria.
- 7 Presione  cuando haya terminado para grabar el número.

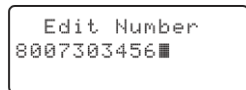

## Introducción de texto desde el teclado de marcado

Puede utilizar el teclado numérico de su teclado de marcado para introducir texto haciendo referencia a las letras impresas en cada tecla numérica.

Cuando presiona la tecla numérica en un campo de entrada de texto, el teléfono muestra la primera letra impresa en la tecla numérica.

Presione la tecla numérica dos veces para mostrar la segunda letra y tres veces para mostrar la tercera.

+ Cuando **[Aa]** aparece en la pantalla, primero se muestran las letras mayúsculas, luego las minúsculas y, a continuación, el número de la tecla.

+ Cuando **[aA]** aparece en la pantalla, primero se muestran las letras minúsculas, luego el número en la clave y luego las letras mayúsculas.





+ Cuando introduce la primera letra o una letra después de un espacio en blanco, el modo predeterminado es **[Aa]**. A partir de la siguiente letra, el modo cambia a **[aA]** automáticamente.

+ Puede cambiar manualmente el modo entre **[Aa]** y **[aA]**. Presione **(\*)**; cambia también el caso (minúscula/mayúscula) de la letra introducida.

Si dos letras seguidas usan la misma tecla numérica, ingrese la primera letra, luego use para mover el cursor a la siguiente posición para ingresar la segunda letra.

	Number of times key is pressed (when [Aa] appears on the display)								
keys	1	2	3	4	5	6	7	8	9
1									
2 ABC	A	B	C	a	b	c	2		
3 DEF	D	E	F	d	e	f	3		
4 GHI	G	H	I	g	h	i	4		
5 JKL	J	K	L	j	k	l	5		
6 MNO	M	N	O	m	n	o	6		
7 PQRS	P	Q	R	S	p	q	r	s	7
8 TUV	T	U	V	t	u	v	8		
9 WXYZ	W	X	Y	Z	w	x	y	z	9
0	&	<	>	<	>	/	(blank)	-	-
	.	,	!	?	!	@	'	"	*
	#	0							

Presione  para finalizar su ingreso de texto.



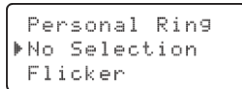

Si comete un error al ingresar un nombre, use  o  para mover el cursor al carácter incorrecto. Presione  para borrar el carácter incorrecto y luego ingrese el carácter correcto. Para eliminar todos los caracteres, mantenga presionado .

## Asignación de tonos de llamada



Puede adjuntar un tono de llamada especial a cada entrada de la agenda telefónica; el teléfono utilizará este tono de timbre cuando esta persona llame. Para asignar un tono de timbre:



```
Personal Ring
▶No Selection
Flicker
```

- 1 Busque la entrada de la agenda a la que le gustaría asignar un tono de llamada y presione. Elija Editar.
- 2 Presione  para desplazarse hasta que vea Timbre personal.
- 3 Utilice  y  para seleccionar uno de los siete tonos de timbre diferentes.
- 4 Cuando escuche el tono de timbre que desea usar, presione . Si no desea utilizar un tono de llamada personal para esta entrada de la agenda, elija Sin selección; el teléfono utilizará su configuración de tono de timbre estándar.
- 5 Escuchará un tono que confirma que la nueva entrada ha sido almacenada, ¡y hecho! aparece en la pantalla.





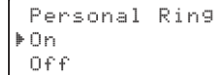



## Para activar o desactivar el timbre asignado

- 1 Presione .
- 2 Seleccione el menú Configuración del teléfono y luego el submenú Timbre personal.
- 3 Mueva el cursor para seleccionar *Activado (On)* o *Desactivado (Off)*.
- 4 Presione . Escucharás un tono de confirmación.



```
Personal Ring
▶ On
Off
```

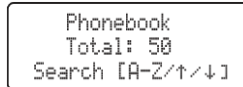

## Visualización de la agenda telefónica

- 1 Presione  para abrir la agenda.
- 2 Las entradas de la agenda telefónica se almacenan en orden alfabético.  
Para desplazarse por la agenda de la A a la Z, presione , para desplazar la agenda de la Z a la A, presione .  
También puede usar las letras de las teclas numéricas para saltar a un nombre que comience con esa letra. Por ejemplo, para buscar una entrada que comience con la letra **M**, presione **6** una vez. La guía telefónica salta a la primera entrada que comienza con la carta que ingresó; A continuación, puede utilizar  y  desplazarse a otras entradas.
- 3 Para cerrar la libreta de teléfonos y volver al modo de espera, pulse .  
Si está buscando una entrada de la libreta de teléfonos durante una llamada y desea cerrar la libreta de teléfonos, presione  de nuevo en lugar de .



```
Phonebook
Total: 50
Search [A-Z/↑/↓]
```



## Hacer llamadas desde la agenda telefónica

- 1 Con el teléfono en modo de espera, presione  para abrir la agenda.
- 2 Busque la entrada de la agenda telefónica a la que desea llamar. Presione  para marcar el número.

También puede presionar  antes de abrir la agenda.

Busque el número de teléfono que desea marcar y presione .

## Editar una entrada de la libreta de teléfonos existente

- 1 Con el teléfono en modo de espera, presione  para abrir la agenda.
- 2 Busque la entrada que desea editar y presione .
- 3 Seleccione *Editar (Edit)*. Siga los pasos para *Crear entradas de libreta de teléfonos (Creating Phonebook Entries)* (página 16).

Si no desea cambiar la información en ningún paso, simplemente presione

 para ir al siguiente paso.

## Eliminación de una sola entrada de la agenda telefónica

- 1 Con el teléfono en modo de espera, presione .

- 2 Busque la entrada que desea eliminar y presione .

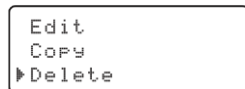

- 3 Seleccione *Eliminar*.

¿*Eliminar entrada? (Delete Entry?)* aparece en la pantalla.



- 4 Mueva el cursor para seleccionar *Sí* y presione . Escuchará un tono de confirmación y *¡Eliminado! (Deleted!)* aparece en la pantalla.

## Eliminación de todas las entradas de la agenda telefónica







- 1 Con el teléfono en modo de espera, presione .
- 2 Presione  y a continuación, seleccione **Eliminar todo**.
- 3 ¿Eliminar todo? **Delete All**. **Delete All?** aparece en la pantalla.
- 4 Mueva el cursor para seleccionar **Sí** y presione . Escuchará un tono de confirmación.

```
Create New
Copy All
Delete All
```

## Almacenamiento de números de marcado o identificador de llamadas en la libreta de teléfonos

Puede almacenar números de remarcado o *Registros de identificador (Caller ID)* de llamadas en la agenda telefónica para que pueda usarlos más tarde.

Vaya a la lista Identificador de llamadas o Remarcado y seleccione el número que desea almacenar. Si la información del identificador de llamadas no incluía el número, no podrá almacenarlo.





- 1 Con el teléfono en modo de espera, presione  para abrir la lista de identificador de llamadas o  para abrir la lista de rellamadas.
- 2 Utilice  y  desplácese por los registros del identificador de llamadas o vuelva a marcar números. Cuando llegue al número que desea almacenar, presione .
- 3 Seleccione **Almacenar en PB (Store into PB Phonebook)**. Aparecerá **Editar nombre (Edit Name)**.
- 4 Añade el nombre y presione .
- 5 Edite el número (si es necesario) y presione .

**NOTA** Si el número de teléfono ya está almacenado en la memoria, escuchará un pitido, y *¡Estos datos ya están guardados! (This data is already saved!)* aparece en la pantalla. El número no se almacenará.

## Marcación en cadena desde la agenda telefónica

Si a menudo tiene que introducir una serie de dígitos o un número de código durante una llamada, puede guardar ese número de código en una entrada de la agenda telefónica.

Cuando se conecte su llamada, simplemente use la agenda telefónica para transmitir el número de código guardado. Esto se conoce como marcación por cadena.



- 1 Introduzca el número de código (hasta 20 dígitos) en la agenda.**  
Consulte *Creación de entradas de la libreta de teléfonos (Creating Phonebook Entries)* en la página 16.  
Asegúrese de ingresar el número de código en la agenda telefónica exactamente como lo ingresaría durante una llamada.
- 2 Durante una llamada, cuando escuche el mensaje que le indica que introduzca el número de código, presiona .**
- 3 Utilice  y  para seleccionar la entrada de la libreta de teléfonos que contiene los dígitos que desea enviar y presione .**  
El teléfono envía los dígitos del número de código exactamente como you los guardó en la entrada de la libreta de teléfonos.

Para utilizar el *Correo de voz (Voice mail)*, el *Identificador de llamadas (Caller ID)* o los servicios de *Llamada en espera (Call Waiting)*, debe suscribirse a esos servicios de su proveedor de servicios telefónicos.

## Uso de la llamada en espera (Call waiting)

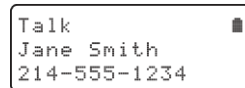
Si tiene el servicio de llamada en espera y recibe una segunda llamada cuando está hablando por teléfono, sonará un tono de llamada en espera.



Presione  para aceptar la llamada en espera. Habrá una breve pausa, y luego escuchará a la nueva persona que llama. Para volver a la persona que llama originalmente, presione .

## Uso del identificador de llamadas (Caller ID)

Si te suscribes al servicio de *Identificación de llamadas (Caller ID)* de tu compañía telefónica, tu teléfono te mostrará el número de teléfono y el nombre de la persona que llama (si está disponible) cuando reciba una llamada.

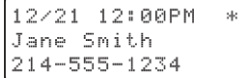

12/21 12:00PM \*  
Jane Smith  
214-555-1234

Si te suscribes con el operador de telefonía local o si el Conmutador PBX tiene Identificador de llamadas en llamada en espera, el teléfono también te mostrará el nombre y el número de cualquier llamada que reciba mientras estás en la línea.

### Visualización de la lista de identificadores de llamadas

Puede almacenar hasta 30 números de identificación de llamadas en el teclado de marcado. Los registros de identificación de llamadas se almacenan de la más reciente a la más antigua. Una vez que su lista de identificación de llamadas esté llena, el registro más antiguo se eliminará automáticamente cuando se reciba una nueva llamada.

Cuando tenga nuevos registros de identificador de llamadas (es decir, registros que aún no haya revisado) y el teléfono esté en modo de espera, la pantalla mostrará el número de nuevas llamadas de identificador de llamadas recibidas.

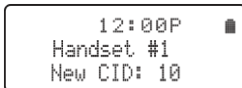

12:00P ■  
Handset #1  
New CID: 10



1 Para ver la lista de *Identificador de llamadas (Caller ID)*, presione . El teléfono mostrará el último registro.

2 Utilice  y  desplácese por la lista desplácese por la lista.



Los registros nuevos tienen un asterisco (\*) junto a la hora recibida.

**NOTA** Puede guardar los contactos del identificador de llamadas en la agenda. Consulte Almacenamiento de números de marcado de llamada o de identificador de llamadas en la agenda telefónica de la página anterior.

## Eliminación de un número de la lista de identificador de llamadas









- 1 Presione  cuando el teléfono esté en modo de espera y, a continuación, busque el número que desea eliminar.
- 2 Presione  y seleccione *Eliminar entrada (Delete Entry)*. Cuando el teléfono te pida que confirmes, selecciona *Sí (Yes)*.

## Eliminación de todos los números de la lista de identificador de llamadas

- 1 Presione  cuando el teléfono esté en modo de espera y, a continuación, busque el número que desea eliminar.
- 2 Presione  y seleccione *Eliminar todo entrada (Delete All)*. Cuando el teléfono te pida que confirmes, selecciona *Sí (Yes)*.

**NOTA** Cuando eliminas un número de identificador de llamadas, lo elimina permanentemente y no es posible recuperarlo.

## Hacer una llamada desde un registro de identificación de llamadas

- 1 Con el teléfono en modo de espera, presione  para abrir la lista de *Identificador de llamadas (Caller ID)*.
- 2 Presione  y  busque el registro de identificador de llamadas que desea marcar.
- 3 Si necesita agregar (o eliminar) un "1" al principio del número de teléfono mostrado, presione .  
Si necesita agregar (o eliminar) el código de área almacenado presione .
- 4 Presione  para marcar el número.  
También puedes presionar  antes de abrir la lista Identificador de llamadas. Busque el número de teléfono que desea marcar y, a continuación, presione .

## Agregar o eliminar "1" en el registro de identificador de llamadas

Los números de teléfono en el registro de identificación de llamadas pueden (o no) tener un "1" en la parte delantera, dependiendo de cuán diferente sea. Las compañías telefónicas envían la información del identificador de llamadas. El teléfono marca el número exactamente como aparece en el registro del identificador de llamadas.

Si el número de teléfono es una llamada de larga distancia o de pago, pero el registro de identificador de llamadas no tiene un "1" delante del número, presione  para agregarlo.

Si el número de teléfono es una llamada local o sin peaje, pero el registro del identificador de llamadas tiene un "1" delante del número, presione  para eliminarlo.

## Marcación de siete dígitos

Si puede hacer una llamada local marcando solo siete dígitos en lugar de diez, puede decirle al teléfono que oculte su código de área local en la lista de identificador de llamadas; Cualquier llamada desde fuera de su código de área mostrará los diez dígitos.

- 1 Para programar el código de área local, presione .
- 2 Seleccione el menú *Configuración global (Global Setup)* y a continuación, el submenú *Código de área (Area Code)*.
- 3 Utilice el teclado numérico del 0 al 9 para introducir un código de área de tres dígitos.

Si ya se ha almacenado un código de área, aparece los números en la pantalla.

Presione  para eliminar el código almacenado y a continuación, escriba un nuevo Código de área.

- 4 Presione .
- Escucharás un tono de confirmación.

El teléfono utiliza el código de área almacenada como filtro. Cuando entra una llamada, el teléfono compara el código de área entrante con el código programado en el teléfono. Si los dos códigos coinciden, el teclado de marcado oculta el código de área en la lista de *Identificador de Llamadas (Caller ID)*.

Cuando revise la lista de identificador de llamadas, puede mostrar el código de área oculto presionando . Presione de nuevo para ocultar el código de área.

Cuando marca desde un registro de identificador de llamadas o almacena un registro de identificador de llamadas en la agenda, el teléfono marca o almacena los dígitos exactamente como aparecen en la pantalla. Si necesita usar diez dígitos, asegúrese de presionar para mostrar el código de área antes de marcar o almacenar el número.

**NOTA** Consulte la página 20 para almacenar un registro de identificador de llamadas en la libreta de teléfonos.

## Acceso al servicio de correo de voz

Si se suscribe a un servicio de *Correo de voz (Voice Mail)*, puede usar el teléfono para acceder a su buzón de voz.

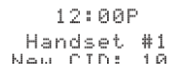

12:00P  
Handset #1  
New CTN: 10

- 5 Cuando hay mensajes esperando en el buzón de voz, el indicador **MENSAJE EN ESPERA (MESSAGE WAITING)** del teclado de marcado parpadea y aparece el icono en la pantalla del teclado de marcado.
- 6 Si ha programado su número de acceso en su teléfono (consulte las instrucciones a continuación), simplemente presione para acceder a su correo de voz.







Su proveedor de servicios o el administrador del Conmutador de correo de voz debe proporcionarle el número de acceso, el tono de señalización y otros detalles cuando se inscriba.

## Acceso al Correo de voz (Voice Mail) con un solo toque

Puede programar su número de acceso al correo de voz en la tecla

Correo de voz  en el teclado de marcado para que pueda obtener sus mensajes con solo tocar un botón.

Su proveedor de servicios o administrador del conmutador PBX del correo de voz le proporcionará el número de acceso (esto puede ser simplemente un número de teléfono).

- 1 Para editar el número de correo de voz, presione .
- 2 Mueva el cursor para seleccionar el menú *Configuración del auricular (Handset Setup)* y pulse .
- 3 Mueva el cursor para seleccionar *Editar Correo de voz* y presione .
- 4 Ingrese su número de acceso personal (hasta 20 dígitos).  
Si necesita que el teléfono espere antes de enviar los siguientes dígitos, presione para insertar una pausa de dos segundos en la secuencia de marcación.  
Para una pausa más larga, presione  varias veces.  
La letra **P** aparece en la pantalla cada vez que pulsa  y cada pausa cuenta como un dígito en la capacidad de memoria.
- 5 Presione  cuando haya terminado.  
Escucharás un tono de confirmación.

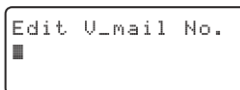

Edit V-mail No.  
■

## Configuración del tono de señalización del Correo de voz

Si el indicador de mensaje en espera de su teléfono no se ilumina cuando tiene mensajes en espera, debe comunicarse con su proveedor de servicios o administrador del conmutador y preguntarles qué tipo de señal de notificación de mensajes en espera maneja el sistema, ya sea Frequency Shift Keying (FSK) o Stutter Dial Tone (SDT).

Si el servicio de correo de voz usa una señal de mensaje FSK para avisarle de un nuevo mensaje de correo de voz, debe desactivar el tono de correo de voz.

Si el servicio de correo de voz usa una señal de mensaje SDT para avisarle de nuevos mensajes de correo de voz, puede dejar activado el tono del correo de voz.

- 1 Para configurar el teléfono inalámbrico, presione .
- 2 Seleccione el menú *Configuración global (Global Setup)* y a continuación, el submenú *Tono del correo de voz (Voice Mail Tone)*.
- 3 Mueva el cursor para establecer el *Tono del correo de voz (Voice Mail Tone)* SDT en *Activado (On)* o *Desactivado (Off)*.

- 4 Presione .  
Escucharás un tono de confirmación.

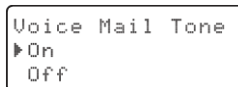

### Restablecimiento del indicador de mensaje de voz en espera

Cuando recibe un nuevo mensaje de correo de voz, el indicador MENSAJE EN ESPERA (MESSAGE WAITING) en la parte superior del teclado de marcado parpadea y el icono  de correo de voz aparece en la pantalla del teclado de marcado.

Si la luz de mensaje en espera no está sincronizada con el sistema de mensajería de voz de su compañía telefónica, puede restablecerla manualmente al estado "No hay mensajes en espera".

- 1 **Mantenga pulsada la tecla PAGE en la base durante cinco segundos.**  
Las almohadillas de marcado conectadas a la base comenzarán a emitir un pitido. Siga presionando durante cinco segundos.
- 2 **Suena un pitido y se restablece el tono de alerta del mensaje.**

## Uso de varias unidades CT14 juntas

El teclado de marcado CT14 suministrado con su teléfono se puede registrar en un total de cuatro bases CT14 diferentes, y la base admite un total de seis teléfonos de marcación inalámbricas.

Las funciones como *Intercomunicador (Intercom)*, *Conferencias de 3 vías (Conferencing)* y *Transferencia (Transferring)* solo están disponibles si tiene varias unidades.

### Registro de varios auriculares en la misma base de carga:

- 1 **Asegúrese de que las baterías del teclado de marcación estén completamente cargadas.**
- 2 **Desconecte el adaptador de CA de la base en la que desea registrar su teclado.** A continuación, presione y mantenga presionado PAGE mientras se vuelve a conectar el adaptador. Mantenga pulsado PAGE hasta que el indicador de carga comience a parpadear.
- 3 **En el teclado de marcación, presione  y seleccione el menú *Registrar base*. Aparecerá en la pantalla *Registro de auricular*.** Después del paso 2, tiene 30 segundos para completar este paso 3 antes de que el sistema regrese al modo de espera.
- 4 **Espere aproximadamente 30 segundos. *Registro completo* se mostrará en la pantalla del teclado de marcación cuando el auricular haya sido registrado en la base, se asignará automáticamente un identificador del teléfono.**
- 5 **Si aparece *Error de registro* en la pantalla del teclado de marcación, repita este procedimiento.**

**NOTA** El auricular permanecerá conectado a la nueva base hasta que seleccione una base diferente (consulte a continuación).



## Registro de un auriculares en varias bases de carga:

Un teclado de marcación también se puede registrar a hasta 4 diferentes bases de carga.

Puede configurar el teclado de marcación para buscar automáticamente una nueva base si la base a la que está conectado actualmente no está disponible o está fuera de rango.

También puede seleccionar manualmente la base a la que desea conectarse el teléfono para usar una línea o extensión específica para realizar la llamada.

### Selección manual de la base a la que desea que se conecte el teclado de marcación:





- 1 Con el auricular fuera de la base, presione  mientras el teléfono esté en modo de espera; Seleccione el menú *Configuración del auricular (Handset Setup)* y, a continuación, seleccione *Base*.
- 2 Mueva el cursor para seleccionar la base a la que desea conectarse o elija *Auto* para que el teclado de marcación busque automáticamente y seleccione la base más cercana.
- 3 Vuelva a pulsar . Aparecerá *Buscando (Searching)* en la pantalla.
- 4 El teclado de marcación volverá al modo de espera cuando se encuentre la base especificada o la más cercana. La búsqueda continuará si no se encuentra esta base. Puede repetir el procedimiento de búsqueda anterior o volver a la base original.

**NOTA** Su llamada se eliminará si cambia de base durante una llamada. Pad está paginando - y debajo de eso se mostrará "Line on Hold".

### Trasferencia de llamadas hacia otro teléfono de marcación

En una llamada establecida use el teclado para colocar la llamada en espera, marque el identificador del teléfono de marcación deseado.

Puede transferir una llamada de un teclado de marcación a otro, siempre y cuando estén conectados a la base:

- 1 Pulse  durante una llamada establecida.
- 2 Presione  y  para seleccionar el teclado de marcación; También puede seleccionar Todas para todas las marcaciones a las que desea transferir la llamada, luego presione . La llamada se pondrá automáticamente en espera y escuchará un tono de llamada. Para cancelar la transferencia, pulse TALK / FLASH.
- 3 El teclado de marcación seleccionado sonará y mostrará qué pad de marcación está paginando y debajo de ella aparecerá *Línea en espera (Line on Hold)*.
- 4 Cuando otro teclado de marcación conteste la llamada transferida, se desconectará de la llamada. Puede volver a unir la llamada mientras está activa pulsando TALK / FLASH. Esta llamada se convierte entonces en una conferencia de 3 vías ("Conf" se mostrará en la pantalla).

## Intercomunicación entre varias teclado de marcación

Debe tener al menos dos unidades CT14 registradas en la misma base de carga y dentro del rango de recepción (hasta 300 pies). Sólo dos teclas de marcación a la vez pueden estar en una llamada de intercomunicación, pero mientras que dos marcadores están en el modo de intercomunicación, cualquier del resto de los marcadores registrados la misma base seguirá siendo capaz de hacer y responder llamadas entrantes o entrantes.

### intercomunicación hacia un teclado de marcación

Presione  en su teclado de marcación, puede optar por intercomunicarse con cualquiera de los teclado de marcado registradas en la misma base o incluso de intercomunicación / página todas las teclado de marcación. Sin embargo, sólo dos interfases se permiten intercomunicarse al mismo tiempo, por lo que sólo el teclado de marcación que responde el intercomunicador / página sería capaz de intercomunicar con usted.

Durante una conversación de intercomunicador, una llamada de fondo será escuchada por ambas partes cuando se reciba una llamada entrante. Cualquiera de las teclas de marcación puede contestar esta llamada pulsando TALK / FLASH. Si hay otras almohadillas de marcado registradas en (y en el rango de) la misma base, cualquiera de ellas también puede responder a esta llamada telefónica (esto no afectará a la conversación de intercomunicación en curso).

## Conferencia de 3 Vías

Con dos unidades CT14 registradas en la misma base, cuando una llamada externa llega y es contestada por una de las teclas de marcación, un segundo teclado de marcación CT14 podrá unirse a esta llamada pulsando TALK / FLASH. Esto inicia una conferencia de 3 vías. Esta conferencia no tradicional de 3 vías no requiere ninguna suscripción a ese servicio de un proveedor de servicios telefónicos. El usuario con la segunda unidad puede salir fácilmente de la conferencia presionando END.

## Llamada privada con solo un teclado de marcación

Cuando está en una llamada telefónica y no desea que otros usuarios interrumpen o se unan a su conversación, puede configurar su teclado de marcación en *Modo de privacidad* y otros usuarios no pueden unirse a su llamada o intercomunicación con usted.

- 1 Mientras está en una llamada, presione MENU/SEL .
- 2 Seleccione Privacidad de Llamadas. *Modo de privacidad activado* aparece en la pantalla durante dos segundos.  
El icono de privacidad con la letra **P** aparece y permanece en la pantalla hasta que se apague esta función

# Solución de problemas

Cuando tengas este problema	Prueba esto
El indicador de CARGA no se enciende al colocar el teclado en la base.	<ul style="list-style-type: none"><li>• Compruebe la conexión del adaptador de CA.</li><li>• Vuelva a colocar el teclado de marcado en la base.</li></ul>
El teclado de marcado no puede realizar o recibir llamadas.	<ul style="list-style-type: none"><li>• Revise la conexión del cable telefónico. Si aparece Revise Línea en la pantalla del teclado de marcado, es posible que el cable telefónico no esté conectado correctamente.</li><li>• Desconecte el adaptador de CA base. Espere unos minutos y vuelva a conectarlo.</li><li>• Cambie el modo de marcado.</li></ul>
El teclado de marcado puede hacer llamadas, pero no suena ni recibe una página.	<ul style="list-style-type: none"><li>• Asegúrese de que el timbre esté encendido.</li></ul>
El teclado de marcado no funciona.	<ul style="list-style-type: none"><li>• Compruebe la conexión de la batería.</li><li>• Cargue la batería durante 15 – 20 horas.</li><li>• Restablezca el teclado de marcado.</li></ul>
El teclado de marcado dice <b>No disponible</b> .	<ul style="list-style-type: none"><li>• Acerque el teclado de marcación a la base.</li><li>• Asegúrese de que la base esté conectada.</li></ul>
El teclado de marcado no muestra ninguna información del identificador de llamadas.	<ul style="list-style-type: none"><li>• Compruebe si la llamada se realizó a través de un conmutador.</li><li>• Llame a su compañía telefónica para verificar que su servicio de identificación de llamadas esté actualizado. Es posible que haya un problema con el servicio de identificación de llamadas.</li><li>• Las llamadas entrantes suenan al menos dos veces antes de responder.</li></ul>
El MENSAJE EN ESPERA El indicador parpadea, pero no hay mensajes nuevos.	<ul style="list-style-type: none"><li>• Restablezca el indicador MENSAJE EN ESPERA. (Ver página 25)</li></ul>

---

El audio de la persona que llama es débil.

Si la voz de la persona que llama suena débil o suave, la señal puede estar bloqueada por grandes objetos metálicos o paredes; También puede estar demasiado lejos de la base, o la batería del teclado de marcado puede estar débil.

- Pruebe a ajustar el volumen de los auriculares (consulte la página 8) o el tono de audio (consulte la página 15)
- Pruebe a moverse de lugar o a acercarse a la base para ver si aumenta el volumen
- Asegúrese de que la pila del teclado está completamente cargada

---

Hay ruido o estática en la línea.

- Compruebe si hay alguna fuente de interferencias cerca
  - Si la base está muy cerca de microondas, hornos, televisores o cualquier aparato eléctrico, intente alejarla de esos dispositivos.
  - Pruebe a alejar el teclado de la posible fuente de interferencias o bien, mueva la posible fuente de interferencias de manera que no quede entre el teclado y la base. Si tiene DSL en la misma línea telefónica, asegúrese de que está utilizando un filtro DSL entre la base y el conector telefónico. Puede obtener un filtro DSL de su proveedor de servicios DSL.
-

# Información importante sobre la seguridad y el funcionamiento

Lea las siguientes instrucciones de seguridad y de funcionamiento antes de usar el auricular de Plantronics® y los accesorios. Conserve estas instrucciones como referencia. Puede haber otras advertencias en el producto o la caja.

Este símbolo  identifica y avisa al usuario de la presencia de advertencias de seguridad importantes.

## General

La temperatura de funcionamiento, almacenamiento y cargar es de +10°C to 35°C (+50°F to 95°F). No guarde, cargue ni utilice el producto a temperaturas fuera de este intervalo; por ejemplo, cerca de un radiador o en el interior de un vehículo desocupado

## Advertencias

- No utilice el teléfono durante una tormenta eléctrica. Existe un riesgo, aunque pequeño, de que se produzcan descargas eléctricas debido a los rayos.
- No use el teléfono cerca de una fuga de gas para reportar la fuga.
- Conecte el transformador de CA a una toma de corriente próxima al equipo que sea fácilmente accesible.
- No desmonte el adaptador de AC, ya que eso lo expondría a voltajes peligrosos y a otros riesgos.
- Si el producto vuelve a armarse de forma incorrecta, se podría producir una descarga eléctrica al utilizarlo.
- La exposición a un volumen alto de sonido o a una presión de sonido excesiva puede dañar su sistema auditivo.
- Aunque no existe un solo ajuste de volumen apropiado para todo el mundo, utilice siempre sus auriculares con un nivel de volumen moderado y evite la exposición prolongada a un volumen alto. Mientras más alto sea el volumen, menos tiempo se necesita para que su oído resulte afectado. El nivel de sonido puede variar cuando los auriculares se usan con diferentes dispositivos. El dispositivo que utilice y su configuración afectarán al nivel de sonido que escucha. Si siente molestias, debe dejar de escuchar el dispositivo a través de los auriculares y tenga su audición verificada por su médico. Para proteger su oído, algunos expertos recomiendan:
  1. Establecer el control de volumen en un nivel bajo antes de colocarse los auriculares en los oídos y utiliza como bajo un volumen como posible.
  2. Evitar subir el volumen para contrarrestar el ruido del ambiente. Siempre que posible, utilice sus auriculares o los auriculares en un ambiente callado con ruido de fondo bajo.
  3. Limitar el tiempo de uso de los auriculares a un volumen elevado.
  4. Bajar el volumen si el sonido de los auriculares le impide oír a las personas que hablan cerca de usted. Visite [www.plantronics.com/healthandsafety](http://www.plantronics.com/healthandsafety) para obtener más información acerca de los auriculares y la audición.
- Consulte la legislación local referente al uso de auriculares y teléfonos celulares mientras maneja. Si usa el auricular mientras maneja, asegúrese de mantener la atención en manejar de manera segura.

- Observe todos los letreros y señales que indiquen que debe apagar los dispositivos eléctricos o de radiofrecuencia en las áreas designadas, como hospitales, gasolineras, zonas de explosiones, atmósferas potencialmente explosivas o aeronaves.
- Mantenga todos los productos y cables alejados de cualquier máquina en funcionamiento. Al igual que ocurre con todos los productos con cable, existe riesgo de asfixia si el cable se enrolla alrededor de su cuello.
- Este producto no es un juguete. No deje nunca que los niños jueguen con el producto; contiene piezas pequeñas que podrían producir asfixia.

## Advertencias acerca de la pila

- No tire el producto ni la pila al fuego.
- No abra, deforme ni corte la pila.
- Guarde siempre las pilas en un lugar que esté fuera del alcance de los niños.
- Al cambiar la pila, use únicamente el tipo de pila suministrado por Plantronics. Al instalar la pila, observe la polaridad correcta. Extraiga la pila si no piensa utilizarla durante un largo periodo de tiempo; cuando se agote la pila, retírela lo antes posible.
- No permita que la pila ni su soporte entren en contacto con objetos metálicos, como llaves o monedas.

## Garantía limitada

### Garantía para los productos comerciales de Plantronics adquiridos en EE.UU. y Canadá.

- Esta garantía cubre los defectos de materiales y mano de obra de los productos comerciales fabricados, vendidos o certificados por Plantronics que se adquieran y se utilicen en Estados Unidos y en Canadá.
- Esta garantía es válida durante un año a partir de la fecha de adquisición de los Productos.
- Esta garantía sólo es válida para el usuario final en posesión de la factura de compra original.
- Los productos que no cumplan con lo estipulado en esta garantía podrán, según nuestro propio criterio, repararse o sustituirse. Para ello, podrán utilizarse piezas o productos que funcionen de forma equivalente. Estas piezas o productos podrán ser nuevos, de segunda mano, refabricados, renovados o reacondicionados.
- Para obtener servicio en EE. UU., póngase en contacto con Plantronics llamando al (800) 544-4660 y en Canadá al (800) 540-8363. Si desea obtener información adicional, póngase en contacto con nuestros centros de servicio llamando a los números proporcionados.
- **ESTA ES LA GARANTÍA COMPLETA QUE OFRECE PLANTRONICS PARA SUS PRODUCTOS.**
- Esta garantía le otorga derechos legales específicos. También puede disponer de otros derechos, que varían de un estado o provincia a otro. Si desea obtener más información sobre nuestra garantía limitada y los artículos que no están cubiertos por esta garantía, póngase en contacto con su distribuidor o con el centro de servicio.

## Avisos sobre normativas

### Información de registro de la FCC

Nuestros cambios o modificaciones realizados en este producto que no estén expresamente aprobados por nuestra compañía, o el uso de este producto de forma distinta a la detallada en el manual del usuario podrían anular su autorización para utilizar este producto.

Este equipo cumple con la parte 68 de las reglas de la FCC y con los requisitos adoptados por la ACTA. En la parte inferior de este equipo hay una etiqueta que contiene, entre otros datos, un identificador del producto con el formato US: AAAEQ##TX00X. Si su compañía de teléfonos lo solicita, debe proporcionarle este número. Cada equipo de terminal aprobado incluye, en la caja, la certificación USOC (Universal Service Order Codes) apropiada para los conectores utilizados en el equipo (por ejemplo, RJ11C). El enchufe y la entrada utilizados para conectar este equipo a la red eléctrica y telefónica deben cumplir con la parte 68 de las reglas de la FCC aplicables y con los requisitos adoptados por la ACTA.

Este producto incluye un cable de teléfono y un conector modular compatibles con estas reglas. Está diseñado para conectarse a una entrada modular compatible que también cumpla con estas reglas. Consulte los detalles en las Instrucciones de Instalación. El REN se utiliza para determinar el número de dispositivos que pueden conectarse a una línea de teléfono. Un exceso de REN en una línea telefónica puede hacer que el teléfono no suene en respuesta a una llamada entrante. En la mayoría de las áreas, aunque no en todas, la suma de REN no debe ser superior a cinco (5.0).

Para comprobar el número de dispositivos que puede conectarse a una línea (determinado por el REN total), póngase en contacto con su compañía de teléfonos. En los productos aprobados después del 23 de julio de 2001, el REN del producto se incluye en el identificador del producto, con formato US:AAEQ##TX00X. Los dígitos representados por ## corresponden al REN sin el punto decimal (por ejemplo, 03 es un REN de 0.3). Para los productos más antiguos, el REN se indica por separado en la etiqueta.

Si este equipo causa daños a la red telefónica, la compañía de teléfonos le avisará con antelación de la posibilidad de que le interrumpan temporalmente el servicio. Sin embargo, si no resulta práctico avisar con antelación, la compañía telefónica avisará al cliente lo antes posible. También le informarán de su derecho a poner una queja ante la FCC si lo considera necesario. La compañía de teléfonos puede realizar cambios en sus propias instalaciones, equipo, operaciones o procedimientos que afecten al funcionamiento correcto del equipo. Si esto ocurre, la compañía de teléfonos le avisará con antelación para que usted pueda realizar las modificaciones necesarias para disfrutar del servicio sin interrupciones.

Siga las instrucciones para la reparación, si procede (por ejemplo, las que explican cómo cambiar la pila); de lo contrario, no cambie ni intente reparar ninguna parte del dispositivo aparte de las especificadas.

La conexión a servicios de línea compartida está sujeta a las tarifas estatales. Para obtener información, póngase en contacto con la comisión estatal de utilidades públicas, la comisión de servicios públicos o la comisión corporativa.

**AVISO:** si su hogar dispone de una alarma integrada conectada a la línea de teléfono, compruebe que la instalación del sistema no desactiva la alarma. Si tiene cualquier duda acerca de los equipos que pueden desactivar la alarma, consulte a su compañía de teléfonos o a un instalador autorizado.

Si tiene cualquier problema con este equipo, póngase en contacto con nuestro centro de servicio para su reparación o para obtener información acerca de la garantía. Si el equipo causa daños a la red telefónica, la compañía de teléfonos puede pedirle que desconecte el equipo hasta que se solucione el problema.

**AVISO:** según los informes de las compañías de teléfonos, los picos de corriente CA, como los que se producen durante las tormentas eléctricas, son muy destructivos para el equipo telefónico conectado a una toma de corriente CA. Para reducir al mínimo los daños producidos por este tipo de descargas, se recomienda instalar un supresor de picos de corriente.

Para garantizar la seguridad de los usuarios, la FCC ha establecido criterios respecto a la cantidad de energía de radiofrecuencia que pueden emitir distintos productos, en función de su uso previsto. Este producto se ha sometido a pruebas y se ha comprobado que cumple con los criterios de exposición de la FCC. Para el uso en contacto con el cuerpo, el producto también cumple con las normas de exposición a RF de la FCC cuando se utiliza con el accesorio suministrado (el clip para el cinturón). El uso de otros accesorios no garantiza que se cumplan las normas de exposición a RF de la FCC y por lo tanto, debe evitarse.

Las antenas utilizadas para la unidad base deben instalarse de manera que estén alejadas al menos 20 cm de todas las personas, y no deben colocarse ni utilizarse en combinación con ninguna otra antena o transmisor.

Las interferencias de radio pueden causar ocasionalmente ruidos o zumbidos en el teclado inalámbrico, o clics en la base. Esta interferencia está causada por fuentes externas, como televisores, refrigeradores, aspiradoras, luces fluorescentes o tormentas eléctricas. Su unidad NO ESTÁ DEFECTUOSA. Si los ruidos continúan u ocasionan un exceso de distracción, compruebe qué aparatos de su casa podrían estar ocasionando el problema. Además, se recomienda no conectar la base al mismo circuito eléctrico al que estén conectados aparatos eléctricos grandes, debido a la posibilidad de interferencias. Asegúrese de que la antena de la unidad esté totalmente desplegada cuando sea necesario. En el caso poco probable de que escuche constantemente otras voces o transmisiones que lo distraigan en el teléfono, es posible que esté recibiendo señales de radio de otro teléfono inalámbrico o de otra fuente de interferencias. Si no puede eliminar este tipo de interferencias, debe cambiar a un canal distinto. Por último, es importante señalar que algunos teléfonos inalámbricos funcionan con frecuencias que pueden causar interferencias en televisiones o videograbadoras cercanas. Para evitar o minimizar estas interferencias, no coloque la base del teléfono inalámbrico cerca o encima de una televisión o videograbadora. Si se producen interferencias, pruebe a alejar el teléfono inalámbrico de la televisión o la videograbadora; esto suele reducir o eliminar el problema.

Este dispositivo cumple con la parte 15 de las reglas de la FCC. El funcionamiento está sujeto a las dos condiciones siguientes: (1) este dispositivo no puede causar interferencias nocivas y (2) este dispositivo debe aceptar cualquier interferencia, incluidas aquellas que causen un funcionamiento no deseado. No se garantiza la privacidad de las conversaciones cuando se utilice este teléfono.

Nota: este equipo se ha sometido a pruebas y se ha demostrado que cumple con los límites establecidos para un dispositivo digital de clase B, según la parte 15 de las normas de la FCC. Estos límites tienen como finalidad proporcionar una protección razonable contra las interferencias nocivas en una instalación residencial. Este equipo genera, usa y puede radiar energía de radiofrecuencia. Si no se instala y se usa según las instrucciones, puede causar interferencias nocivas a las comunicaciones por radio. Sin embargo, no se garantiza que no vayan a producirse interferencias en una determinada instalación. Si este equipo ocasionara interferencias en la recepción de radio o televisión, lo cual se puede determinar al apagar y encender el equipo, se recomienda al usuario que intente corregir dichas interferencias siguiendo los siguientes consejos:

- Reoriente o reubique la antena receptora.
- Aumente la separación entre el equipo y el receptor.
- Conecte el equipo a una toma de corriente que se encuentre en un circuito diferente al que está conectado el receptor.
- Consulte a su distribuidor o pida ayuda a un técnico de radio/TV con experiencia.

## **Aviso de I.C.**

### **Equipo de terminal**

AVISO: este producto cumple con las especificaciones técnicas de Industry Canada para los equipos de terminal. El número de registro confirma dicho cumplimiento. La abreviatura IC antes del número de registro significa que el registro se llevó a cabo con una Declaración de conformidad, que indicaba el cumplimiento de las especificaciones técnicas de Industry Canada. No significa que Industry Canada haya aprobado el equipo.

AVISO: el número de equivalencia de timbres (Ringier Equivalence Number, REN) de este equipo de terminal se indica en el propio equipo. El REN asignado a cada equipo de terminal indica el número máximo de terminales que puede conectarse a una interfaz telefónica. La terminación de una interfaz puede estar formada por cualquier combinación de dispositivos, sujeta al único requisito de que la suma de los REN de todos los dispositivos no sea mayor que cinco.

### **Equipo de radio**

El término "IC:" antes del número de certificación de radio solo indica que cumple con las especificaciones técnicas de Industry Canada.

El funcionamiento está sujeto a las dos condiciones siguientes: (1) este dispositivo no puede causar interferencias y (2) este dispositivo debe aceptar cualquier interferencia, incluidas aquellas que causen un funcionamiento no deseado. No se garantiza la privacidad de las conversaciones cuando se utilice este teléfono.



©2009 Plantronics, Inc. All rights reserved. Plantronics, the logo design, CT14 and Sound Innovation are trademarks or registered trademarks of Plantronics, Inc. DECT is a trademark of ETSI.

© 2009 Plantronics, Inc. Todos los derechos reservados. Plantronics, el diseño del logotipo, CT14 y Sound Innovation son marcas comerciales o registradas de Plantronics, Inc. DECT es una marca comercial de ETSI.

76130-04 (02.09)

art master 76131-04